

Avvertenza

Per ridurre il rischio di incendio o di scossa elettrica, non esponga il sistema alla pioggia o all'umidità.



ATTENZIONE

Per prevenire la scossa elettrica sulle unità dotate di spine polarizzate, faccia corrispondere l'estremità più ampia della spina alla fessura più ampia della presa, quindi la inserisca a fondo.

I simboli di cui sotto sono ubicati sul pannello posteriore e sulla parte inferiore del centro musicale Lifestyle® e sul pannello inferiore del modulo Acoustimass®.



Il simbolo del fulmine con la punta a freccia all'interno di un triangolo equilatero mette in guardia l'utente contro "tensioni pericolose" non isolate all'interno del telaio del sistema, che possono comportare il rischio di scossa elettrica.



Il simbolo del punto esclamativo all'interno di un triangolo equilatero sul sistema rimanda l'utente alla lettura delle importanti istruzioni di uso e di manutenzione contenute in questo manuale.

Prodotto laser di classe 1

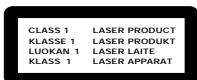

Il lettore CD (compact disc) è un prodotto appartenente alla CLASSE 1 LASER. L'etichetta di appartenenza è situata sulla parte inferiore dell'unità.

Nota: il sistema musicale non è idoneo all'uso in veicoli in movimento.

Batterie

Scarti le batterie in base alle normative locali. Le batterie non sono da eliminare nel forno di incenerimento.

La preghiamo di leggere questo manuale

La preghiamo di leggere attentamente il presente manuale: ciò dovrebbe assicurare l'installazione ed il funzionamento corretti del sistema e l'uso corretto delle funzioni avanzate. La preghiamo inoltre di conservare il manuale per riferimento futuro.

ATTENZIONE

L'uso di controlli, regolazioni o l'esecuzione di procedure diverse da quelle specificate nel presente manuale potrebbe causare l'esposizione a radiazioni pericolose. Le regolazioni o la riparazione del lettore CD devono essere effettuate esclusivamente da personale qualificato.

Dove trovare...

Installazione	
Per iniziare	4
Disimballaggio	5
Collocazione del sistema musicale Lifestyle® 20	6
Collegamento dei diffusori e del centro musicale Lifestyle®	7
Collegamenti aggiuntivi	8
Collegamento delle antenne	9
Impostazione del telecomando	10
Impostazione della spaziatura tra i canali radio sui sistemi a doppio voltaggio	10
Funzionamento del sistema musicale Lifestyle® 20	
Ascolto del sistema musicale Lifestyle® 20	11
Display del centro musicale	11
Controlli del sistema	12
Controlli aggiuntivi del centro musicale	13
Telecomando Lifestyle® 20	13
Ascolto di CD	14
Ascolto della radio	16
Utilizzo del sistema con componenti esterni	17
Ottimizzazione del sistema	18
Utilizzo di due zone d'ascolto	19
Manutenzione del sistema musicale Lifestyle® 20	
Modifica delle impostazioni dei codici domestici	21
In caso di problemi	22
Trasporto del centro musicale	23
Periodo di garanzia	23
Servizio clienti	23
Cura del sistema musicale Lifestyle® 20	24
Informazioni sul prodotto	
Informazioni tecniche	25
Accessori	25
Indice	26
Bose® Corporation	terza pagina di copertina

Per suo riferimento

I numeri di serie sono situati sulla parte inferiore del centro musicale e sul pannello inferiore del modulo Acoustimass®.

Numero di serie del centro musicale Lifestyle®: _____

Numero di serie del modulo Acoustimass: _____

Rivenditore: _____

Telefono del rivenditore: _____

Acquistati in data: _____

Le suggeriamo di conservare lo scontrino fiscale e la scheda della garanzia insieme a questo Manuale di istruzioni.

Per iniziare

La ringraziamo per aver acquistato il Bose® Lifestyle® 20 Music System. Questo sistema di incredibile compattezza è il risultato di avanzate tecnologie sviluppate nel corso di anni di incessante ricerca. Il sistema musicale Lifestyle® 20 offre all'utente diverse innovazioni tecnologiche, tra cui il cambia CD per uso domestico più compatto disponibile sul mercato e i diffusori Jewel Cube™ le cui dimensioni sono la metà di quelle dei diffusori a cubetto Acoustimass®.

Per rendere possibile la creazione di diffusori così compatti, il magnete interno è costruito in neodimio, un elemento naturale raro che contiene una quantità di energia di dieci volte superiore a quella dei magneti convenzionali (per volume di unità). Per garantire prestazioni ottimali a prescindere dalle dimensioni ultracompatte, il cubetto racchiude una porta di 9,7 cm progettata con forma a spirale (come la conchiglia di un nautilo).

Queste sono solo alcune delle innovazioni tecnologiche offerte dal sistema musicale Lifestyle® 20 che garantiscono eleganza, superiorità di suono e semplicità per un piacere d'ascolto senza pari.

Il sistema include:

- un centro musicale Lifestyle® che include una radio AM/FM e un cambia-CD a sei compartimenti;
- diffusori amplificati Acoustimass composti da due diffusori Jewel Cube ed un modulo Acoustimass occultabile;
- un telecomando di facile utilizzo;
- ingresso per due sorgenti sonore video, una sorgente ausiliaria ed una piastra di registrazione;
- capacità di funzionamento per due zone d'ascolto.

Grazie al sistema musicale Lifestyle®, l'utente ha a disposizione diverse possibilità per l'ascolto di riproduzioni sonore insuperabili. Ad esempio, è possibile utilizzare le sorgenti sonore incorporate, collegare al sistema un'apparecchiatura addizionale, quale una piastra di registrazione, un lettore di dischi laser, un videoregistratore o un televisore oppure utilizzare le due zone d'ascolto.

La preghiamo di leggere attentamente il presente manuale: ciò dovrebbe assicurare l'installazione ed il funzionamento corretti del sistema musicale Lifestyle® e l'uso corretto delle funzioni avanzate. La preghiamo inoltre di conservare il manuale per riferimento futuro.

ATTENZIONE

Rimuovere e scartare le tre viti per il trasporto dalla parte inferiore del centro musicale Lifestyle® prima di impostare il sistema.

Le viti per il trasporto sono per l'utilizzo esclusivo del produttore e non si devono reinstallare.

Disimballaggio

Disimballi con cautela la confezione conservando il materiale d'imballaggio per eventuale uso futuro. Il materiale d'imballaggio originale rappresenta il metodo più sicuro di trasporto del sistema Lifestyle®. Nel caso che qualche componente appaia danneggiato, non tenti di utilizzare il sistema ed informi immediatamente la Bose® o il rivenditore autorizzato Bose.

Esamini il contenuto della confezione accertandosi che il sistema Lifestyle® 20 contenga tutte le parti illustrate nella Figura 1.

Nota: individui i numeri di serie posti sul pannello inferiore del modulo Acoustimass® e sulla parte inferiore del centro musicale e li annoti sulla scheda di garanzia e nell'apposito spazio a pagina 3.





Figura 1

La confezione del sistema Lifestyle® 20 contiene:

- centro musicale Lifestyle®
- alimentatore del centro musicale*
- 2 diffusori Jewel Cube
- 2 cavi per diffusori da 6,1 m
- modulo Acoustimass
- 8 piedini autoadesivi in gomma (4 per il modulo Acoustimass e 4 per i diffusori Jewel Cube)
- cavo d'alimentazione CA
- cavetto di ingresso audio da 9,1 m
- telecomando
- 3 batterie AA
- antenna FM
- antenna AM
- magazzino CD
- CD

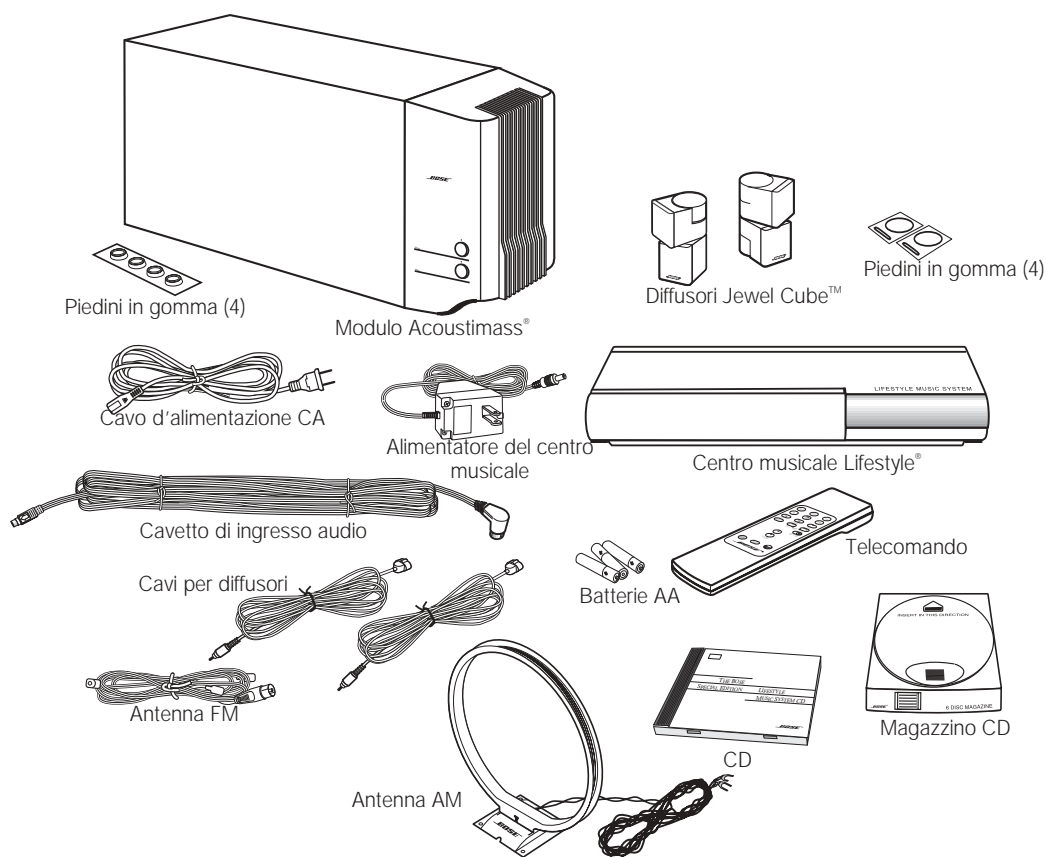
* Il cavo d'alimentazione e l'alimentatore illustrati a sinistra rappresentano le versioni per Stati Uniti, Canada e Giappone.

I sistemi a doppio voltaggio includono 1 cavo d'alimentazione, 1 adattatore,  e 2 alimentatori.

L'adattatore, i cavi d'alimentazione e gli alimentatori per Europa, Regno Unito/Singapore ed Australia sono illustrati di seguito.

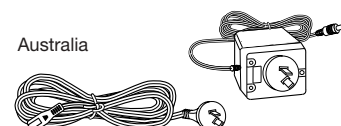
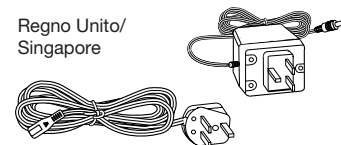
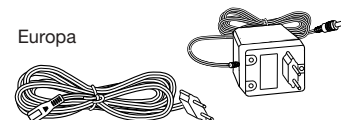

Collocazione del sistema musicale Lifestyle® 20

La collocazione dei diffusori in base alle direttive che seguono crea una combinazione di suono diretto e riflesso che garantisce un'eccellente immagine stereo ovunque nella stanza. Dopo aver provato diverse collocazioni ed orientamenti dei diffusori Jewel Cube™ e del modulo Acoustimass® sarà in grado di scegliere quella desiderata in base al gusto personale.

Per regolare il sistema in base alle caratteristiche specifiche della stanza d'ascolto, consulti "Ottimizzazione del sistema" a pagina 18.

Diffusori Jewel Cube

1. Per ottenere una riproduzione sonora realistica, collochi i diffusori ad una distanza tra 2 e 4 m l'uno dall'altro. La distanza minima consentita è 1 m, quella massima 5 m.
2. Collochi i diffusori Jewel Cube ad una distanza compresa tra 15 e 30 cm dalla superficie posteriore.
3. Orienti un cubetto di ogni diffusore verso il centro della stanza (Figura 2). Orienti l'altro cubetto verso una parete laterale per creare un suono riflesso.

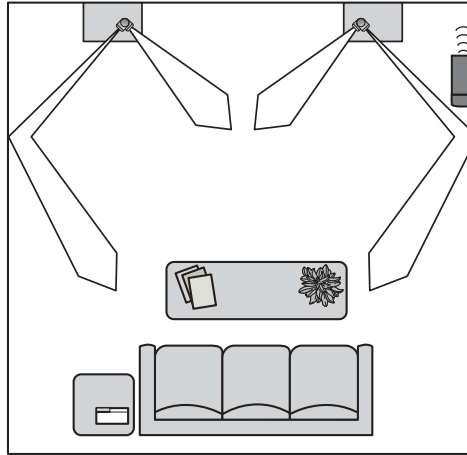

Nota: i diffusori Jewel Cube sono schermati magneticamente, pertanto possono essere collocati in prossimità di uno schermo televisivo senza influire sulla qualità dell'immagine.

Modulo Acoustimass

Utilizzi le seguenti direttive per la collocazione del modulo Acoustimass:

1. Se possibile, collochi il modulo Acoustimass lungo una parete laterale verso la parte anteriore della stanza (Figura 2). Se più conveniente, collochi il modulo Acoustimass sulla stessa parete dei diffusori.
2. Orienti l'apertura tonda (porta) lungo la parete a 60 cm dall'angolo senza bloccarla (Figura 2).
3. Scelga una posizione conveniente, ad esempio sotto un tavolo o dietro un divano. Si accerti che le aperture di ventilazione sul modulo Acoustimass non siano ostruite da eventuali mobili o tendaggi.
4. Collochi il modulo Acoustimass in posizione raggiungibile dal cavetto di ingresso audio, dai cavi per diffusori e da una presa elettrica.
5. Per garantire una corretta ventilazione, collochi il modulo sul lato più stretto con i connettori verso il pavimento (Figura 3) oppure sul lato più ampio con i controlli dei toni bassi e acuti verso l'alto. Non lo collochi sull'estremità superiore o inferiore.
6. Una volta scelta la posizione desiderata, applichi i quattro piedini autoadesivi in gomma negli angoli della superficie inferiore. Sul pavimento nudo i piedini aumentano la stabilità ed evitano graffi.
7. Per garantire una prestazione ottimale dei bassi, non collochi il modulo esattamente a metà tra due pareti.

Nota: per evitare interferenze video, collochi il modulo ad almeno 45 cm da un televisore.

Centro musicale

Scelga una posizione per il centro musicale.

1. Collochi il centro musicale solo su superfici piane e stabili, lasciando spazio sufficiente per sollevare lo sportello.
2. Si assicuri di collocare il centro musicale in prossimità di eventuali sorgenti sonore addizionali (TV, videoregistratore, ecc.).
3. Collochi il centro musicale entro 9 m dal modulo Acoustimass (lunghezza del cavetto di ingresso audio).

Figura 2

Posizioni consigliate dei diffusori

ATTENZIONE

Collochi i diffusori Jewel Cube solo su superfici stabili e piane. Eventuali vibrazioni potrebbero causare lo spostamento dei diffusori, soprattutto su superfici particolarmente lisce. Per aumentare la stabilità, è consigliabile rimuovere la protezione dai piedini autoadesivi in gomma e collocarli in corrispondenza degli appositi contrassegni sulla parte inferiore di ciascun diffusore.

Figura 3

Posizioni del modulo Acoustimass

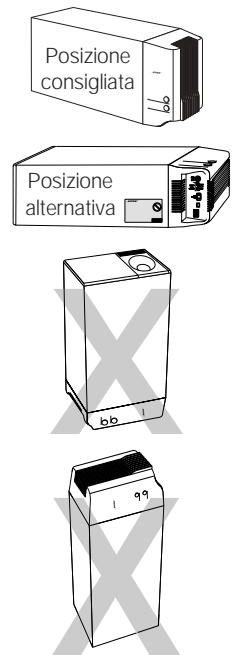

ATTENZIONE

Non copra le aperture di ventilazione sul modulo Acoustimass. Le fessure forniscono la ventilazione al circuito elettronico incorporato e non devono essere ostruite.

Collegamento dei diffusori e del centro musicale Lifestyle®

Dopo aver scelto la posizione dei diffusori e del centro musicale Lifestyle®, esegua i collegamenti.

Collegamento dei diffusori Jewel Cube™ al modulo Acoustimass®

1. Inserisca a fondo il connettore di ciascun cavo per diffusori nel jack sul retro di ciascun diffusore (Figura 4) facendo corrispondere la sporgenza posta sul connettore alla rientranza sulla parte superiore del jack.
2. Colleghi ogni cavo da 6,1 m al relativo jack verde sinistro o destro sul modulo Acoustimass. I cavi per diffusori sono dotati di connettori verdi su un'estremità, contrassegnati dalle lettere L (sinistra) e R (destra).

Per prolungare il cavo, colleghi il conduttore alle spine fono (RCA) maschio poste sulle estremità del cavo per diffusori in dotazione. È inoltre possibile utilizzare un adattatore femmina-femmina (connettore "barrel") o giuntare un cavo di sezione 0,75 mm² o superiore (collegando + a + e - a -). Per informazioni sull'acquisto di una prolunga, contatti il rivenditore autorizzato, un negozio di materiale elettrico o il servizio clienti della Bose®.

Collegamento del modulo Acoustimass al centro musicale Lifestyle®

Utilizzi il cavetto di ingresso audio per collegare il modulo al centro musicale (Figura 5).

1. Inserisca il piccolo connettore compatto nero a piedini multipli nel jack SPEAKER ZONE 1 sul retro del centro musicale.
2. Inserisca il connettore angolato a piedini multipli posto sull'altra estremità del cavetto di ingresso audio nel jack AUDIO INPUT sul modulo Acoustimass. Allinei il connettore come mostrato nella Figura 5.

Nota: si assicuri che ciascun connettore sia inserito a fondo in ciascun jack.

3. Il cavetto di ingresso audio comprende un'antenna per il telecomando ed è pertanto importante estenderlo al massimo.

Per informazioni sul collegamento della zona 2, consulti la sezione "Utilizzo di due zone d'ascolto" a pagina 19-20.

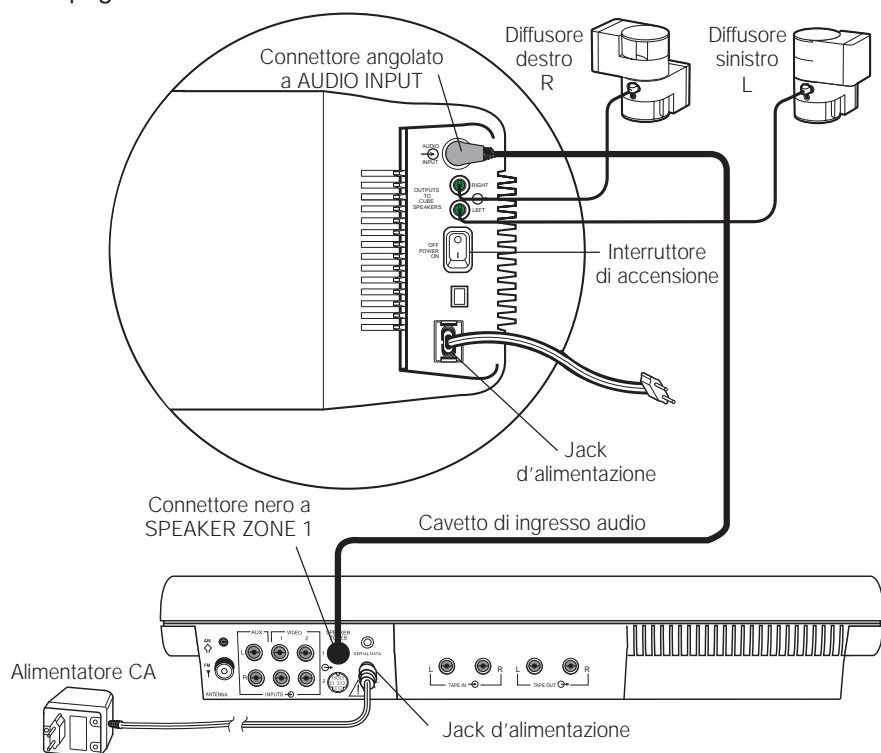

ATTENZIONE

Prima di iniziare i collegamenti si assicuri che tutti i componenti siano scollegati dalla presa di corrente di rete.

Figura 4

Collegamento del cavo per diffusori al diffusore Jewel Cube



Figura 5

Collegamento dei diffusori e del centro musicale

Collegamento del cavo d'alimentazione del modulo Acoustimass®

1. Su un modulo Acoustimass a doppio voltaggio, l'interruttore di selezione della tensione è impostato dal fabbricante. Si assicuri che l'impostazione preselezionata sia corretta (Figura 6): 115 V per il Nord America e 230 V per Europa e Australia. In Europa è necessario utilizzare la spina adattatrice fornita. Se necessario, contatti la sua azienda elettrica.
2. Inserisca l'estremità piccola del cavo d'alimentazione nel jack del modulo Acoustimass.

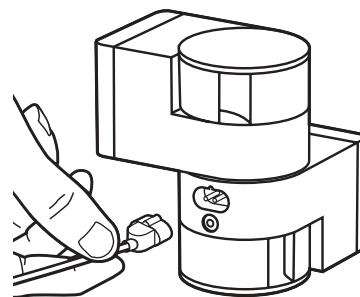
Nota: non inserisca il cavo d'alimentazione nella presa di corrente prima di aver completato tutti i collegamenti.

Collegamento dell'alimentatore del centro musicale

Con il centro musicale Lifestyle® è fornito un alimentatore di 100 V, 120 V, 230 V o 240 V. Veda le Figure 1 e 7. Con i modelli a doppio voltaggio sono inclusi gli alimentatori PS71 e PS72.

Usi solo il modello di alimentatore Bose® idoneo alla Sua zona di residenza: modello PS71, 120 V nel Nord America; modello PS72, 230 V in Europa; modello PS73, 100 V in Giappone; modello PS74, 230 V nel Regno Unito o a Singapore; modello PS77, 240 V in Australia.

1. Inserisca saldamente il connettore piccolo, posto all'estremità del cavo dell'alimentatore CA nel jack AC POWER sul retro del centro musicale Lifestyle®.
2. Si assicuri che l'alimentatore arrivi fino alla presa di corrente di rete.

Nota: non inserisca l'alimentatore nella presa di corrente di rete prima di aver completato tutti i collegamenti.

Collegamenti addizionali

Per collegare altri componenti al sistema musicale Lifestyle® si serva di cavetti audio standard, assicurandosi di far corrispondere il connettore rosso a R (destra) e quello bianco (o nero) a L (sinistra). Il sistema musicale Lifestyle® 20 non è in grado di accendere e spegnere i componenti collegati.

Componenti video

Per riprodurre l'audio delle sorgenti video con il sistema musicale Lifestyle®, colleghi le uscite audio fisse R e L del videoregistratore stereo, della TV stereo o del lettore CD ai jack VIDEO 1 o VIDEO 2 del centro musicale (Figura 8). Per il collegamento di una sorgente mono, utilizzi un adattatore a "y" (in vendita presso negozi di materiale elettrico). I diffusori sinistro e destro riprodurranno lo stesso segnale monofonico.

Piastra di registrazione

Per utilizzare una piastra di registrazione esterna (cassetta audio analogica, registratore a bobina analogico, cassetta audio digitale, DCC o MiniDisc), colleghi gli ingressi REC della piastra di registrazione ai jack TAPE OUT sul centro musicale. Colleghi le uscite PLAY dalla piastra di registrazione ai jack TAPE IN sul centro musicale (Figura 8).

Cambia CD o lettore CD addizionale

Per utilizzare un cambia CD o un lettore CD esterno, colleghi le uscite del componente ai jack AUX INPUT sul centro musicale (Figura 8).

Giradischi

Per collegare un giradischi è necessario utilizzare un preamplificatore fono (dotato di equalizzazione RIAA). Contatti il rivenditore autorizzato per il modello appropriato.



Figura 6

Modulo Acoustimass a doppio voltaggio: impostazioni dell'interruttore di selezione della tensione

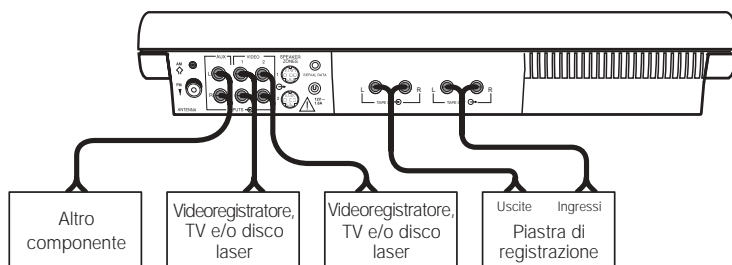
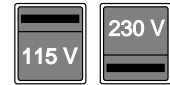

ATTENZIONE

Si assicuri che l'interruttore di selezione della tensione sia correttamente impostato.

Figura 7

Alimentatore CA (modello PS72)

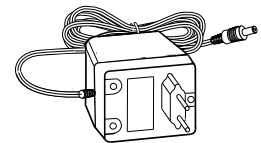

ATTENZIONE

Si assicuri di utilizzare l'alimentatore corretto per la Sua zona di residenza. L'uso di un alimentatore errato potrebbe danneggiare il centro musicale.

Figura 8

Collegamento di altri componenti

Collegamento delle antenne

I collegamenti delle antenne AM e FM sono posti sul pannello posteriore del centro musicale Lifestyle® (Figura 9). Srotoli ciascuna antenna. Le antenne migliorano la ricezione, a patto che i conduttori non siano attorcigliati.



Figura 9

Collegamenti delle antenne

Collegamenti dell'antenna FM

1. Inserisca il connettore dell'antenna FM nel jack FM ANTENNA sul retro del centro musicale Lifestyle®.
2. Apra i bracci dell'antenna e ne determini la posizione e l'angolazione ottimali per la migliore ricezione FM.

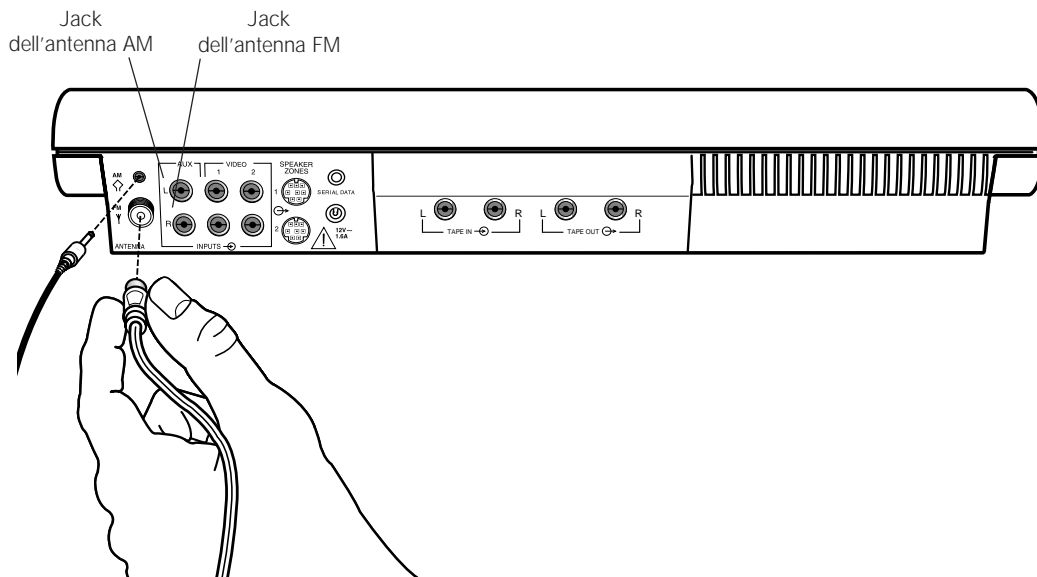
Nota: è possibile utilizzare un'antenna o un cavo centralizzato o un'antenna FM esterna per effettuare i collegamenti dell'antenna del centro musicale. Per installare un'antenna esterna, si rivolga ad un tecnico specializzato. Si attenga alle istruzioni sulla sicurezza.

Collegamenti dell'antenna AM

1. Inserisca il connettore dell'antenna AM nel jack AM ANTENNA sul retro del centro musicale Lifestyle®.
2. Collochi l'antenna il più lontano possibile dal centro musicale e ad almeno 1 m dal modulo Acoustimass® per evitare che si verifichino interferenze con la ricezione AM.
3. Per la ricezione di stazioni distanti può essere consigliabile regolare la posizione e l'angolazione dell'antenna.

Figura 10

Antenna FM



Figura 11

Antenna AM

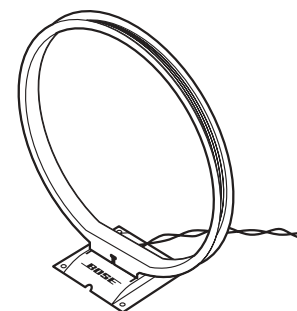

Impostazione del telecomando

1. Apra lo scomparto delle batterie sul retro del telecomando (Figura 12).
2. Inserisca 3 batterie AA o IEC-R6 da 1,5 V o equivalenti come mostrato. Faccia corrispondere i simboli + e - posti sulle batterie ai contrassegni + e - posti all'interno dello scomparto.
3. Riponga il coperchio in posizione chiudendo così lo scomparto.

Sostituisca le batterie quando il telecomando smette di funzionare o il campo di funzionamento sembra ridotto. È consigliato l'uso di batterie alcaline.

Nota: non modifichi le impostazioni dei mini-interruttori impostati dal fabbricante. Per informazioni relative alla prevenzione di interferenze con altri sistemi musicali Lifestyle® consulti la sezione "Modifica delle impostazioni dei codici domestici" a pagina 21.



Figura 12

Installazione delle batterie nel telecomando

Impostazione della spaziatura tra i canali radio sui sistemi a doppio voltaggio

I centri musicali a doppio voltaggio (che includono l'alimentatore da 120 V e 230 V) possono essere impostati per due tipi di spaziatura tra i canali AM e FM.

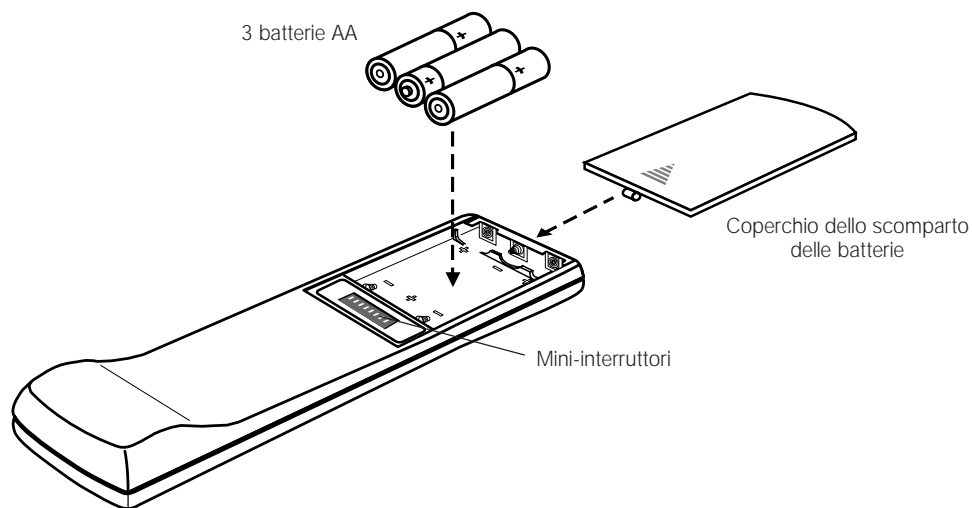
- 10 kHz per AM e 200 kHz per FM (tipica per il Nord America)
- 9 kHz per AM e 50 kHz per FM (tipica per l'Europa)

Il centro musicale a doppio voltaggio è preimpostato per la spaziatura nordamericana. Selezioni la spaziatura tra i canali appropriata alla Sua zona di residenza.

Per alternare tra spaziatura dei canali nordamericana ed europea:

1. Spenga il centro musicale.
2. Tenga premuto ERASE (sul pannello di controllo del centro musicale) per tre secondi. Sul display lampeggerà PROGRAM e quindi apparirà LIS per la spaziatura nordamericana (o EUR per la spaziatura europea).
3. Prema SOURCE SELECT (sul pannello di controllo del centro musicale) tenendo allo stesso tempo premuto ERASE. Sul display lampeggerà PROGRAM e l'impostazione passerà da LIS a EUR . Tenendo premuto ERASE preme SOURCE SELECT di nuovo per passare da EUR a LIS .

Ascolto del sistema musicale Lifestyle® 20

Inserisca il cavo d'alimentazione del modulo Acoustimass® e l'alimentatore del centro musicale in una presa di corrente di rete. Porti l'interruttore di accensione sul pannello di collegamento del modulo Acoustimass sull'impostazione ON (I). È consigliabile lasciare acceso l'interruttore. In modalità Standby il modulo Acoustimass assorbe meno di due watt di corrente (meno di una lampadina notturna).

A questo punto è possibile apprezzare il nuovo sistema musicale Lifestyle®.

Consulti le informazioni visualizzate sul display del centro musicale e le pagine successive per ulteriori informazioni sui controlli del centro musicale e sul telecomando Lifestyle®.

Per aprire il centro musicale, spinga gentilmente verso l'alto la parte inferiore dello sportello come mostrato nella Figura 13.

- Per ascoltare i CD, si attenga alle istruzioni a pagina 14 e 15.
- Per ascoltare la radio, si attenga alle istruzioni a pagina 16.
- Per utilizzare altri componenti con il sistema musicale Lifestyle®, consulti la pagina 17.
- Per utilizzare entrambe le zone d'ascolto del sistema, consulti le pagine 19 e 20.

Accensione del sistema

- Prema ON/OFF o qualsiasi tasto di sorgente sul telecomando (CD, AM/FM, TAPE, VIDEO 1 o 2, AUX) oppure ON/OFF o SOURCE SELECT sul centro musicale.

Regolazione del volume

- Prema VOLUME ▲ (su) o ▼ (giù) per alzare o abbassare il volume.
- Prema MUTE sul telecomando per silenziare i diffusori nella zona controllata dal telecomando. Prema MUTE di nuovo per ripristinare il volume ai diffusori silenziati in precedenza.
- Prema MUTE ALL sul telecomando per silenziare i diffusori in entrambe le zone. Prema MUTE ALL per ripristinare il volume ai diffusori silenziati in precedenza. È altrimenti possibile premere MUTE, VOLUME ▲, PLAY o un tasto sorgente per ripristinare il suono nella zona selezionata.

Spegnimento del sistema

- Prema ON/OFF sul telecomando o sul centro musicale.

Display del centro musicale

Il display del centro musicale (Figura 14) fornisce le informazioni relative alle funzioni del centro musicale.

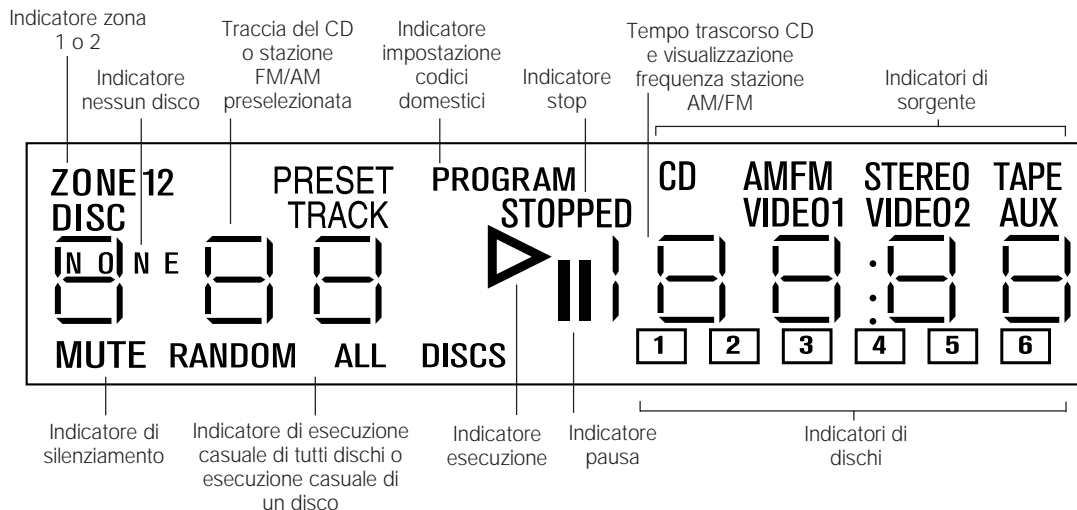

ATTENZIONE

Prima di accendere il sistema, si assicuri di rimuovere le tre viti per il trasporto sulla parte inferiore del centro musicale.

Figura 13

Apertura dello sportello











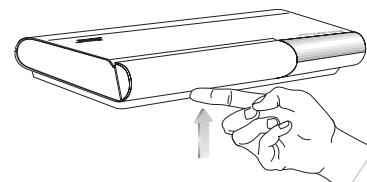





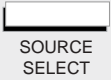







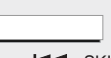

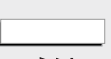

Figura 14

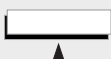
Display del centro musicale

Controlli del sistema

Funzione	Telecomando	Centro musicale
VIDEO 1 - Seleziona una sorgente sonora video collegata agli ingressi VIDEO 1 ed accende il sistema musicale.		
VIDEO 2 - Seleziona una sorgente sonora video collegata agli ingressi VIDEO 2 ed accende il sistema musicale.		
AUX - Seleziona un componente collegato agli ingressi AUX ed accende il sistema musicale.		
CD - Seleziona il cambia CD incorporato ed accende il sistema musicale.		
AM/FM - Seleziona la radio ed accende il sistema sull'ultima stazione selezionata. Quando la radio è accesa, alterna tra AM e FM.		
TAPE - Seleziona una piastra di registrazione o un componente collegato agli ingressi TAPE ed accende il sistema musicale.		
SOURCE SELECT - Accende il sistema sull'ultima sorgente sonora selezionata. Quando è acceso, cambia la sorgente nella sequenza: CD, FM, AM, VIDEO 1, VIDEO 2, AUX, TAPE, CD...		
■ STOP - Arresta il lettore CD. Dopo 20 minuti, il sistema musicale si spegne.		
PAUSE - Interrompe momentaneamente l'esecuzione del CD. Dopo una pausa di 20 minuti, si porta su STOP.		
▶ PLAY - Inizia l'esecuzione del CD.		
RANDOM (o ◀◀ SKIP più SKIP ▶▶) - In modalità CD, pressioni successive iniziano l'esecuzione casuale delle tracce su tutti i CD, il CD corrente ed annullano l'esecuzione casuale.		
◀◀ SKIP - Seleziona la traccia precedente sul CD o la stazione impostata nella memoria precedente. Tenuto premuto, inizia la funzione di ricerca (sintonizzatore) o di scansione (CD).		
▶▶ SKIP - Seleziona la traccia successiva sul CD o la stazione impostata nella memoria successiva. Tenuto premuto, inizia la funzione di ricerca (sintonizzatore) o di scansione (CD).		
NEXT DISC - Avanza all'esecuzione del CD successivo nel magazzino CD.		
VOLUME ▲ \ ▼ - Alza o abbassa il volume del sistema musicale.	 	 
MUTE - Silenzia i diffusori nella zona selezionata. Ripristina inoltre il volume ai diffusori silenziati nella zona selezionata.		
MUTE ALL - Silenzia i diffusori attualmente in esecuzione. Ripristina inoltre il volume ai diffusori silenziati dal MUTE ALL.		
ON/OFF - Accende e spegne il sistema musicale.		

Nota: per informazioni sul controllo del sistema da zone d'ascolto diverse, consulti "Utilizzo di due zone d'ascolto" a pagina 19-20.

Controlli aggiuntivi del centro musicale

I tasti di funzione del centro musicale sono descritti nella pagina precedente. Utilizzi i tasti speciali seguenti per sintonizzare la radio, selezionare le stazioni impostate in memoria ed eseguire la scansione di un CD (Figura 15).

TUNE ◀/▶ - Abbassa o alza l'impostazione della frequenza sulla radio (cioè le stazioni). In modalità CD, inizia la scansione rapida del CD corrente.

STORE o ERASE - Aggiunge o elimina stazioni radiofoniche impostate in memoria. Per istruzioni, consulti la pagina 16. Questi tasti sono usati inoltre per cambiare la spaziatura tra i canali (pagina 10) e i codici domestici (pagina 21).



Figura 15

Tasti del centro musicale

Figura 16

Tasti del telecomando

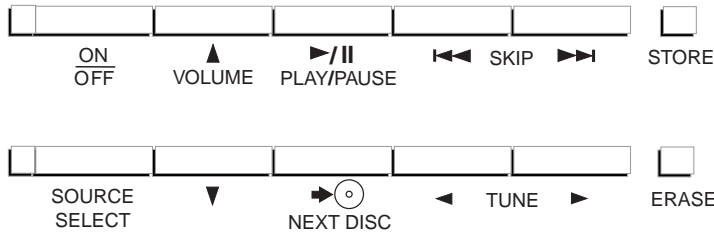
Telecomando Lifestyle® 20

Nella maggioranza dei casi, il sofisticato telecomando a radiofrequenza funziona da qualsiasi stanza all'interno dell'abitazione. I segnali radio passano attraverso le pareti ed il pavimento fino a raggiungere il centro musicale. Per azionare il sistema preme semplicemente il tasto desiderato senza orientare il telecomando in direzione del sistema musicale.

Nota: alcuni tipi di edifici contengono "punti morti" nei quali il telecomando non è in grado di funzionare. Sposti il telecomando di mezzo metro e riprovi oppure sposti il centro musicale in una posizione con migliore ricezione del segnale del telecomando.

La Figura 16 mostra la disposizione dei tasti del telecomando.

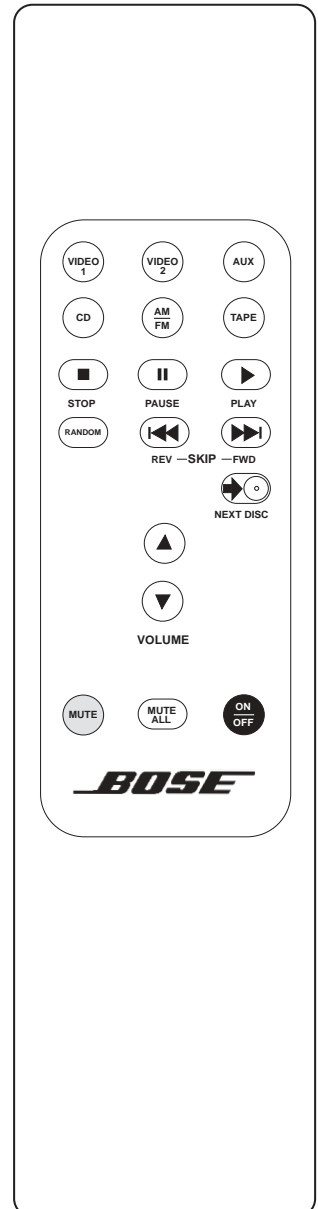

Ascolto di CD

Uso del cambia CD

È possibile caricare un massimo di sei CD per volta.

Caricamento dei CD nel magazzino

Tenga il magazzino dei CD come indicato nella Figura 17 ed inserisca un massimo di 6 dischi, con l'etichetta rivolta verso l'alto. Non inserisca più di un CD per ogni scomparto. I numeri degli scomparti sono compresi tra 1 e 6 e sono visibili nella finestra posta sulla parte frontale del magazzino. I numeri corrispondono ai numeri di CD visualizzati sul display.

Nota: se un CD è caricato al rovescio, ne sarà impossibile l'esecuzione. Il display mostra la parola DISC e la casella che rappresenta il disco lampeggia.



Figura 17

Caricamento di un CD

ATTENZIONE

Non inserisca più di un CD per scomparto. La forzatura di due CD nello stesso scomparto potrebbe bloccarli e danneggiare i CD, il magazzino o il centro musicale.

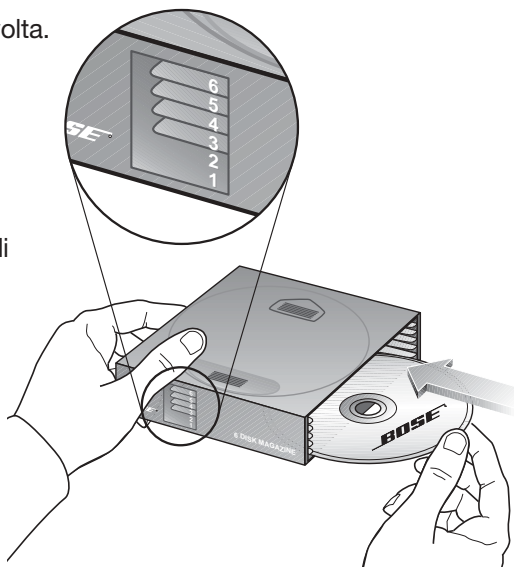
Espulsione dei CD dal magazzino

Per espellere il CD desiderato, prema la levetta bianca corrispondente, il CD sposterà quanto basta per poterlo estrarre (Figura 18).



Figura 18

Espulsione di un CD

Caricamento del magazzino nel centro musicale

Sollevi lo sportello del centro musicale, spinga a fondo il magazzino all'interno del centro musicale seguendo la direzione della freccia posta sul magazzino stesso (Figura 19).

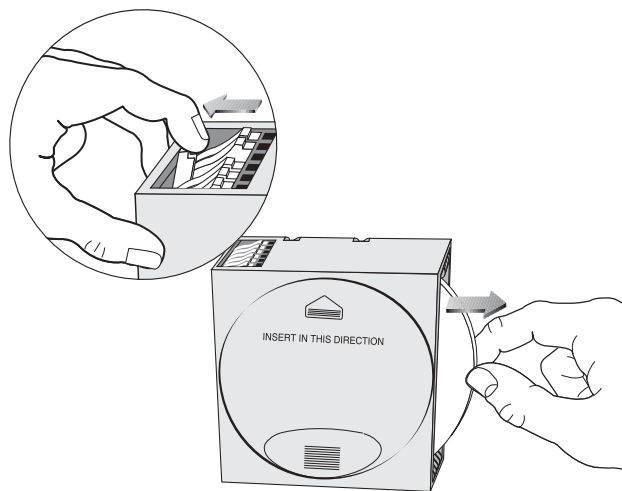

Figura 19

Caricamento del magazzino

Espulsione del magazzino per CD dal centro musicale

Per espellere il magazzino CD, prema il pulsante EJECT posto nell'angolo inferiore sinistro del vano del magazzino CD (Figura 20). Se un CD è in corso di esecuzione, il pulsante EJECT la interrompe, il CD rientra nel suo scomparto e il magazzino viene espulso.

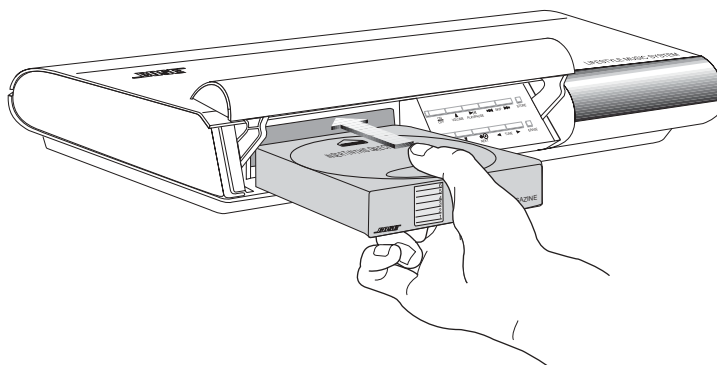
Figura 20

Pulsante EJECT del magazzino CD

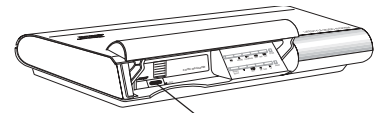

Pulsante EJECT

Accensione del sistema e selezione del lettore CD

Prema CD sul telecomando o SOURCE SELECT sul centro musicale per selezionare il CD. Se il sistema musicale è acceso, utilizzi uno di questi tasti per selezionare il lettore CD. L'indicatore di CD sul display si illumina. Se è stato caricato un CD, l'esecuzione avrà inizio.

Operazioni del CD

Per	Prema
Eseguire o riprendere l'esecuzione di un CD	▶ PLAY o ▶/ II PLAY/PAUSE
Interrompere l'esecuzione di un CD	II PAUSE o ▶/ II PLAY/PAUSE
Arrestare un CD	■ STOP o selezioni una sorgente diversa
Passare alla traccia successiva	SKIP ▶▶ (in avanti)
Portarsi all'inizio della traccia corrente	SKIP ◀◀ (all'indietro) dopo quattro secondi dall'inizio dell'esecuzione della traccia
Passare alla traccia precedente	SKIP ◀◀ entro i primi quattro secondi della traccia. Dopo quattro secondi, prema SKIP ◀◀ due volte per passare alla traccia precedente. In modalità RANDOM, salta alla traccia eseguita in precedenza.
Eseguire un altro CD	▶⊙ NEXT DISC In modalità PLAY, seleziona i CD da 1 a 6 e quindi ricomincia da 1. In modalità RANDOM, seleziona un altro CD a caso. Il centro musicale salta gli scomparti vuoti.
Eseguire la scansione di un CD	Tenga premuto SKIP ◀◀ o ▶▶ o TUNE ◀ o ▶
Eseguire a caso tracce su tutti i CD	RANDOM o SKIP ◀◀ più ▶▶ (sul centro musicale)
Eseguire a caso tracce su un CD	RANDOM o SKIP ◀◀ più ▶▶ due volte (sul centro musicale)
Annullare l'esecuzione casuale	RANDOM o SKIP ◀◀ più ▶▶ tre volte (sul centro musicale), STOP o selezioni una sorgente diversa

Nota: per evitare l'usura eccessiva del meccanismo CD, dopo 24 ore di esecuzione non sorvegliata o casuale, l'operazione passa automaticamente a STOP. Per l'utilizzo non sorvegliato del centro musicale per più di 24 ore si consiglia la radio.

Il display del centro musicale fornisce le seguenti informazioni sulle funzioni del cambia CD (consulti il display di esempio nella Figura 21):

- CD in fase di esecuzione, di interruzione momentanea o di arresto o NONE se non è inserito alcun CD;
- tempo trascorso dall'inizio dell'esecuzione del CD corrente;
- numero di traccia in fase di esecuzione;
- se è selezionato RANDOM ALL DISCS o RANDOM (un CD);
- gli scomparti esaminati e i CD caricati
 - i numeri nelle caselle rappresentano i CD negli scomparti
 - le caselle vuote indicano scomparti in cui non è ancora stata effettuata la scansione
 - gli spazi vuoti indicano gli scomparti vuoti (o i CD che non è stato possibile caricare)
 - una casella lampeggiante indica che il CD è inserito al rovescio o non può essere letto.

Figura 21

Display del CD in esecuzione nella zona 1:

disco 3, traccia 8, eseguiti 2 minuti e 45 secondi, sono caricati 6 CD ed è selezionata l'esecuzione casuale per tutti i CD



Ascolto della radio

Accensione del sistema e selezione della radio

Prema AM/FM (sul telecomando) o SOURCE SELECT (sul centro musicale) per accendere il sistema sulla stazione radiofonica AM o FM selezionata più di recente. Se il sistema è acceso ed è già selezionata la radio, il tasto AM/FM alterna tra le bande AM e FM.

Sintonizzazione

Ricerca delle stazioni con segnali più forti

- Tenga premuto SKIP ►► (in avanti) o ◄◄ (all'indietro) per iniziare la ricerca. Rilasci il tasto per fermarsi al segnale successivo di intensità sufficiente.
- Per arrestare prima la ricerca, prema rapidamente SKIP o ■ STOP.
- È possibile effettuare un'altra ricerca senza tenere premuto SKIP. Dopo il primo arresto della ricerca, prema SKIP ►► o ◄◄.

Nota: se si tiene premuto SKIP, la radio continua la ricerca senza fermarsi su alcuna stazione.

Selezione della banda AM e FM

Prema AM/FM per passare da una banda all'altra.

Sintonizzazione manuale

Per sintonizzarsi su una stazione lontana o con segnale debole non rilevabile dalla radio, utilizzi TUNE ◀ o ▶ sul centro musicale.

Selezione delle stazioni da memorizzare

Il centro musicale Lifestyle® è in grado di memorizzare un massimo di 25 stazioni AM e 25 FM.

1. Sollevi lo sportello del centro musicale.
2. Selezioni una stazione mediante la sintonizzazione manuale o la pressione di SKIP.
3. Prema STORE. Il numero della prima memoria disponibile lampeggia per tre secondi, quindi viene impostato e visualizzato.
4. Se preferisce un numero di memoria diverso, mentre il display lampeggia prema uno dei tasti SKIP per selezionare un altro numero disponibile. Viene visualizzato il numero dell'impostazione di memoria.

Nota: non è consentito memorizzare una stazione su una memoria già occupata senza eliminare prima la stazione già memorizzata (consulti la sezione successiva "Eliminazione di una stazione impostata in memoria"). Sul display lampeggia "--" quando si tenta di memorizzare più di 25 stazioni AM e 25 stazioni FM.

Selezione di una stazione impostata in memoria

Una volta impostate le stazioni in memoria, prema SKIP ►► o ◄◄ per selezionare la stazione successiva o precedente impostata in memoria. La Figura 22 mostra un esempio del display con una stazione FM impostata sulla memoria 10.

Eliminazione di una stazione impostata in memoria

1. Sollevi lo sportello del centro musicale.
2. Selezioni la stazione impostata in memoria da eliminare.
3. Prema ERASE.

Nota: per soddisfare le esigenze musicali personali, è possibile riservare un gruppo di numeri di memoria per ciascun membro della famiglia. Una singola stazione può essere assegnata a più di un'impostazione di memoria. È consentito riservare gruppi di numeri diversi per tipi diversi di stazioni. È consigliabile mantenere un elenco dei numeri impostati in memoria e delle rispettive stazioni per un riferimento rapido.

Figura 22

Stazione impostata in memoria visualizzata sul display FM

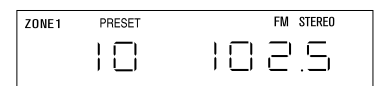

Utilizzo del sistema con componenti esterni

Si attenga alle istruzioni a pagina 8 per eseguire il collegamento di un componente.

Accenda il componente direttamente o mediante l'uso del telecomando. Utilizzi VOLUME ▲ o ▼ sul telecomando o sul centro musicale Lifestyle® per alzare o abbassare il volume. Controlli tutte le rimanenti funzioni alla sorgente consultando, se necessario, il relativo manuale. Per iniziare, si assicuri che il componente sia acceso e che sia caricato un CD, una cassetta, un disco laser, ecc.

Nota: il sistema musicale Lifestyle® 20 non è in grado di accendere e spegnere i componenti collegati.

Accensione del sistema e selezione del componente

Prema TAPE, AUX, VIDEO 1 o VIDEO 2 sul telecomando o SOURCE SELECT sul centro musicale per selezionare il componente desiderato. Questa operazione accende il sistema e seleziona il componente collegato all'ingresso. Se il sistema è già acceso, uno di questi tasti seleziona il componente.

L'indicatore appropriato sul display si illumina quando il sistema è acceso ed il componente è selezionato.

Utilizzo di una sorgente sonora video

Prema VIDEO 1 o VIDEO 2 sul telecomando o SOURCE SELECT sul centro musicale per visualizzare VIDEO 1 o VIDEO 2 sul display. Questa operazione accende il sistema musicale e seleziona la sorgente sonora video collegata ai jack VIDEO 1 o VIDEO 2. Se il sistema è già acceso, uno di questi tasti seleziona il componente.

Se il componente video è collegato ai jack AUX o TAPE del centro musicale, prema AUX o TAPE sul telecomando o SOURCE SELECT sul centro musicale per selezionare il componente.

Utilizzo di una piastra di registrazione

Per registrare su una piastra di registrazione collegata, esegua la sorgente (AM/FM, CD, AUX, VIDEO 1 o 2) che desidera registrare. In un sistema a due zone, esegua la sorgente nella zona 1. Imposti la piastra in modalità di registrazione.

Utilizzo delle cuffie

Per l'ascolto mediante cuffie, usi il mini-jack stereofonico posto sul lato destro del centro musicale (Figura 23). Sebbene questo jack sia compatibile con la maggior parte dei modelli di cuffie disponibili sul mercato, è eventualmente possibile acquistare un adattatore presso i rivenditori autorizzati Bose®.

Il collegamento delle cuffie silenzia i diffusori collegati a SPEAKER ZONE 1.

ATTENZIONE

Il campo magnetico del modulo Acoustimass® non rappresenta un pericolo immediato per le videocassette, audiocassette ed altri supporti magnetici. Tuttavia si sconsiglia di collocare le cassette direttamente sopra o in prossimità del modulo Acoustimass.



Figura 23

Collegamento delle cuffie

Ottimizzazione del sistema

Nella maggior parte delle situazioni, l'utilizzo delle direttive di collocazione (pagina 6) del sistema musicale Lifestyle® 20 garantisce una riproduzione sonora di eccellente qualità.

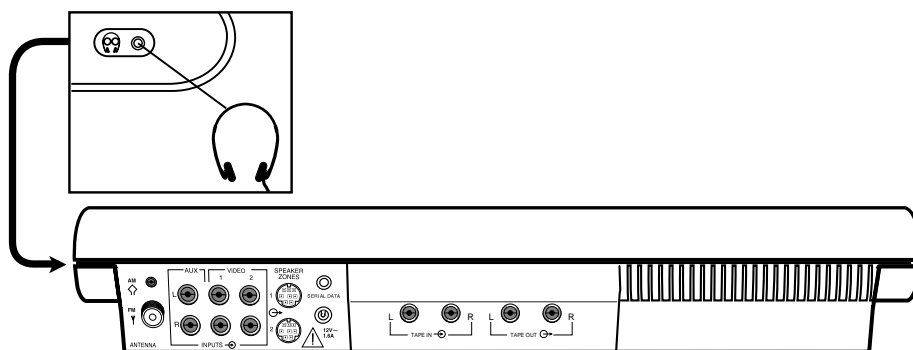
Non è necessario regolare le impostazioni del tono in base alle variazioni del volume in quanto la tecnologia di elaborazione del segnale brevettata dalla Bose® garantisce un bilanciamento naturale dei toni per tutta la gamma completa delle impostazioni di volume.

Se si desidera, è possibile ottimizzare ulteriormente il sistema come descritto di seguito.

Regolazione dei controlli dei diffusori

I controlli TREBLE e BASS del sistema musicale Lifestyle® 20 sono posti sul modulo Acoustimass® (Figura 24). Questi controlli consentono all'utente di regolare gli acuti (alte frequenze) ed i bassi (basse frequenze). Nell'impostazione normale, i punti su ciascun controllo sono in posizione verticale. È inoltre possibile determinare la posizione normale al tatto, quando si avverte un leggero scatto sulla relativa manopola. Giri i controlli in senso orario o antiorario rispettivamente per aumentare e diminuire le alte e basse frequenze.

Compensazione dell'acustica ambientale

L'acustica, cioè le proprietà sonore di una stanza, può influenzare la qualità di un sistema di diffusori. Normalmente per ridurre i problemi causati da un'acustica scadente basta usare con criterio i controlli di compensazione TREBLE e BASS.

Toni acuti eccessivi o insufficienti

Stanze con arredamento acusticamente poco assorbente, soprattutto quelle con pavimento e pareti nude, possono produrre un suono stridente ed eccessivamente "brillante". Il problema viene normalmente risolto ruotando il controllo TREBLE verso "-".

Stanze con una grande quantità di arredamento acusticamente assorbente, come mobili imbottiti, moquette o pesanti drappaggi possono ridurre il livello degli acuti del sistema. Per aumentare il livello degli acuti è consigliabile allontanare i diffusori dai mobili imbottiti o ruotare il controllo TREBLE verso "+".

Toni bassi eccessivi o insufficienti

Per diminuire o aumentare il livello dei bassi è possibile ruotare il controllo BASS rispettivamente verso "-" e "+".

La collocazione del modulo Acoustimass determina la quantità di bassi che verrà prodotta dal sistema. La collocazione del modulo vicino ad un angolo della stanza aumenta i bassi, l'allontanamento dallo stesso angolo li diminuisce.

Figura 24

Controlli dei toni bassi e acuti

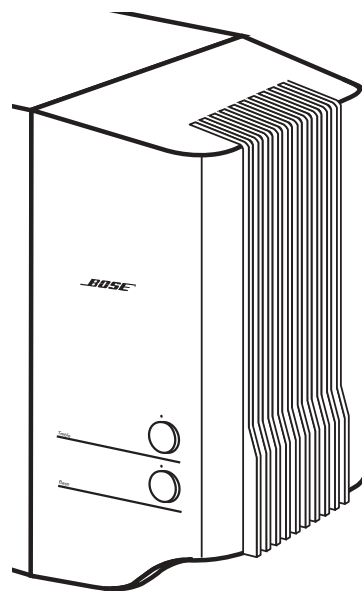

Utilizzo di due zone d'ascolto

Il sistema musicale Lifestyle® 20 è in grado di indirizzare il segnale di una o due sorgenti sonore a due diverse aree d'ascolto allo stesso tempo. Un'area di ascolto, sia che si tratti di una stanza o di un gruppo di stanze (comprese aree all'aperto) è considerata una zona. L'aggiunta di diffusori amplificati e di un telecomando consente di impostare due zone d'ascolto separate.

Funzionamento delle zone

- Le zone 1 e 2 sono in grado di riprodurre contemporaneamente sorgenti sonore diverse quali CD, sintonizzatore AM/FM, TAPE, VIDEO o AUX.
- Entrambe le zone possono riprodurre contemporaneamente la stessa sorgente sonora.
- È possibile l'ascolto di una sola stazione radiofonica per volta.

Impostazione di due zone

- I diffusori amplificati Lifestyle® 20 sono installati nella zona 1.
- Qualsiasi combinazione di stanze e piani può essere denominata zona.
- Per collegare un secondo sistema di diffusori amplificati della Bose® al jack SPEAKER ZONE 2 sul retro del centro musicale, utilizzi un cavo Lifestyle® 20.
- È inoltre possibile utilizzare adattatori speciali per collegare un sistema stereofonico esistente.
- Utilizzi un secondo telecomando Lifestyle® per controllare la zona 2.

Per informazioni sull'acquisto di diffusori amplificati, telecomandi e adattatori addizionali si rivolga al rivenditore autorizzato o direttamente alla Bose.

Impostazione di un secondo telecomando per la zona 2

Per controllare i diffusori collegati all'uscita ZONE 2 è necessario l'utilizzo di un secondo telecomando impostato su ZONE 2.

Per impostare un secondo telecomando per il controllo dei diffusori nella seconda zona, si attenga alla seguente procedura:

1. Apre lo scomparto delle batterie sul telecomando.
2. Individui il mini-interruttore 8 (Figura 26). Se è rivolto verso il basso per la ZONA 1, utilizzi una graffetta, una penna o un oggetto simile per spostarlo verso l'alto per la ZONA 2.
3. Si assicuri che gli interruttori dei codici domestici (1, 2, 3 e 4) corrispondano a quelli sul primo telecomando. (Per informazioni relative ai codici domestici consulti la pagina 21.)
4. Riponga il coperchio in posizione.

Figura 25

Esempi di due zone d'ascolto: i diffusori Lifestyle® 20 nella zona 1 (soggiorno) e sistema di diffusori amplificati nella zona 2 (camera da letto)



Figura 26

Impostazioni degli interruttori

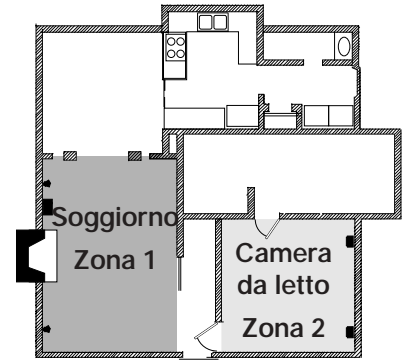
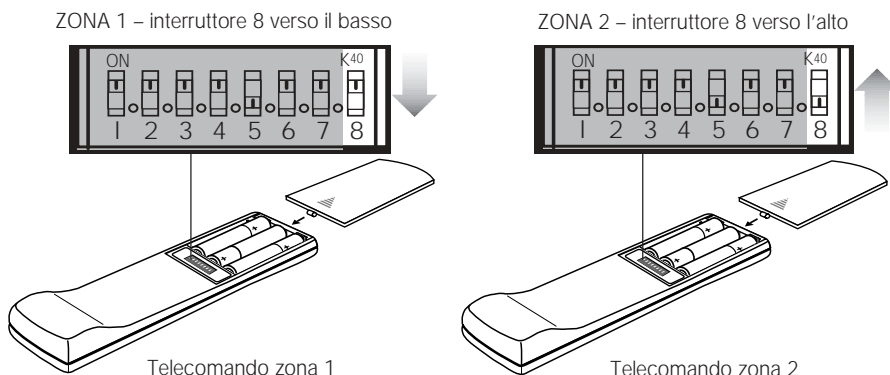

Funzionamento delle due zone d'ascolto

Controllo delle zone dai telecomandi

Per controllare due zone è necessario avere un telecomando per ciascuna zona. Per l'impostazione di un secondo telecomando per la ZONA 2, consulti la pagina 19.

- È possibile selezionare e controllare le sorgenti in ciascuna zona mediante i pulsanti sul telecomando relativo.
- È possibile controllare il volume in ciascuna zona direttamente dal telecomando relativo.
- È possibile accendere e spegnere ciascuna zona direttamente dal telecomando relativo.
- È possibile ascoltare la stessa sorgente in entrambe le zone.

Controllo delle zone dal pannello di controllo del centro musicale

L'accensione e lo spegnimento del centro musicale implica una sequenza di azioni.

- Per accendere la zona 2 dal centro musicale, tenga premuto ON/OFF. Osservi il display per determinare l'area accesa o spenta. Rilasci il tasto quando è visualizzata l'opzione desiderata.

Tenendo premuto ON/OFF ha origine la sequenza:

	<i>zona 1</i>	<i>zona 2</i>
prima	accesa	spenta
seconda	accesa	accesa
terza	spenta	accesa

- Per accendere spegnere le zone dal centro musicale quando entrambe le zone sono accese, prema ON/OFF per generare la sequenza:

	<i>zona 1</i>	<i>zona 2</i>
	accesa	accesa
prima pressione	spenta	accesa
seconda pressione	spenta	spenta
terza pressione	accesa	spenta
quarta pressione	spenta	spenta
pressioni addizionali	zona 1 ripete accesa e spenta	

- Quando la zona 1 è accesa (anche quando è accesa la zona 2) i tasti del centro musicale controllano solamente la zona 1.
- Quando è accesa solo la zona 2, i tasti del centro musicale controllano la zona 2.
- Se viene premuto SOURCE SELECT per FM o AM mentre nella zona 2 è in esecuzione l'altra banda radio, la banda selezionata nella zona 2 lampeggia sul display. Se non desidera cambiare la banda in esecuzione nella zona 2, utilizzi SOURCE SELECT per scegliere una sorgente diversa entro due secondi.

Display delle informazioni di zona sul centro musicale

- Quando la zona 1 o entrambe le zone sono accese, il display mostra le informazioni sulla zona 1.
- Quando è accesa solo la zona 2, il display mostra le informazioni sulla zona 2.

Modifica delle impostazioni dei codici domestici

I telecomandi Lifestyle® usano un sistema di corrispondenza dei codici domestici per comunicare con il centro musicale corrispondente. Se i segnali del telecomando dovessero interferire con quelli di un altro sistema Lifestyle® installato nelle vicinanze, utilizzi le seguenti procedure per impostare un nuovo codice domestico per il sistema ed il relativo telecomando.

1. Apri lo scomparto delle batterie sul telecomando ed individui i mini-interruttori (Figura 27).
2. Per impostare un nuovo codice, servendosi di una graffetta, una penna o un oggetto simile sposti gli interruttori 1, 2, 3 o 4 nella direzione contraria a quella corrente.

Nota: a questo punto non modifichi la posizione degli interruttori 5, 6 o 7. L'impostazione standard del fabbricante è interruttore 5 su e interruttori 6 e 7 giù.

3. Riponga il coperchio in posizione.



Figura 27

Mini-interruttori per l'impostazione dei codici domestici e delle zone

4. Sollevi lo sportello del centro musicale.
5. Spenga entrambe le zone.
6. Tenga premuto STORE. PROGRAM inizia a lampeggiare sul display.
7. Tenendo premuto STORE mentre PROGRAM lampeggia, prema un tasto qualsiasi sul telecomando.
 - Il display smette di lampeggiare e mostra momentaneamente PROGRAM per confermare il riconoscimento di un nuovo codice domestico.
 - Il display verifica il codice domestico mediante l'accensione di quattro rettangoli che corrispondono alle quattro posizioni degli interruttori (su o giù). Veda l'esempio nella Figura 28.
8. Rilasci STORE. Il sistema rimane spento.
9. Se utilizza telecomandi addizionali, cambi gli interruttori in modo che corrispondano a quelli sul primo telecomando. Non è necessario ripetere i passi da 4 a 8.

Nota: per verificare i codici domestici del sistema, prema STORE mentre il sistema è spento. Il display conferma le impostazioni degli interruttori 1-4.

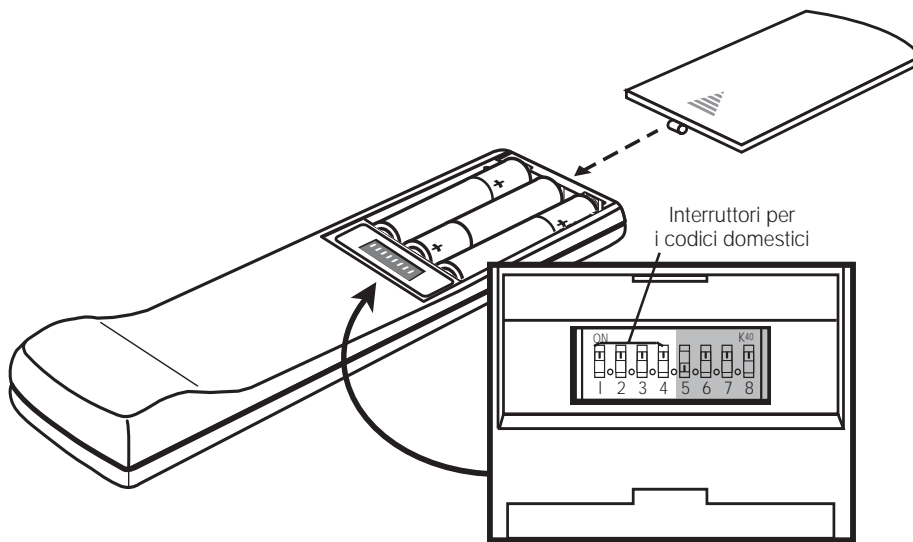
Figura 28

Esempio di un'impostazione di codice domestico sul display (interruttore 1 su, interruttori 2, 3 e 4 giù)

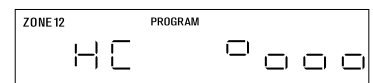

In caso di problemi

Problema	Soluzione
Il sistema non funziona	<ul style="list-style-type: none"> • Si assicuri che il connettore dell'alimentatore sia inserito a fondo nel centro musicale, il cavo d'alimentazione sia inserito saldamente nel modulo Acoustimass®, l'alimentatore ed il cavo d'alimentazione siano inseriti saldamente nelle prese di corrente di rete funzionanti e l'interruttore di accensione sul modulo Acoustimass sia acceso. • Si assicuri di selezionare una sorgente (CD, AM/FM, ecc.). • Scolleghi per un minuto l'alimentatore del centro musicale e quindi lo ricolleghi. Questa operazione consente la reimpostazione dell'unità in seguito ad un evento di sovraccarico momentaneo o di interruzione di corrente. • Se il sistema non risponde, prema STORE, ERASE e ON/OFF (sul centro musicale) contemporaneamente per eseguire il reset del sistema.
Nessun suono	<ul style="list-style-type: none"> • Si assicuri che il cavetto di ingresso audio sia saldamente inserito nel jack SPEAKER ZONE 1 e che il connettore a piedini multipli sull'altra estremità sia inserito nel jack AUDIO INPUT del modulo Acoustimass. • Si assicuri che l'interruttore di accensione sul modulo Acoustimass sia in posizione ON. • Controlli i cavi che collegano i diffusori Jewel Cube™ al modulo Acoustimass. • Spenga il centro musicale per dieci secondi, quindi lo riaccenda per ripristinare la comunicazione tra il centro musicale e i diffusori. • Controlli i collegamenti dei componenti esterni. Si assicuri di selezionare la sorgente corretta per l'ingresso desiderato. • Si assicuri che il CD sia posizionato correttamente, con l'etichetta rivolta verso l'alto e che il magazzino CD sia inserito nel centro musicale. • Alzi il volume. • Verifichi se MUTE è illuminato sul display. In caso positivo, prema MUTE sul telecomando per annullare il precedente silenziamento del suono. • Scolleghi le cuffie. • Collegli le antenne FM e AM.
Il telecomando funziona in modo saltuario o non funziona affatto	<ul style="list-style-type: none"> • Controlli le batterie e la relativa polarità (+ e -). Veda pagina 10. • Azioni il telecomando da una distanza più vicina al centro musicale. • Sposti il telecomando (o il centro musicale) di alcuni metri per evitare "punti morti". Consulti la nota a pagina 13. • Si assicuri che i codici domestici del telecomando e del centro musicale corrispondano. Segua i passi 4-8 a pagina 21 per verificare la corrispondenza dei codici domestici.
L'unità si accende e spegne da sola e si comporta in modo anomalo	<ul style="list-style-type: none"> • Modifichi l'impostazione dei codici domestici per evitare interferenze con i segnali di un altro sistema Lifestyle®. Consulti la pagina 21 per le istruzioni sull'impostazione del codice domestico.
La radio non funziona	<ul style="list-style-type: none"> • Si assicuri che le antenne siano collegate correttamente. • Regoli la posizione dell'antenna per migliorare la ricezione. • L'antenna AM deve essere in posizione verticale. • Potrebbe trovarsi in un'area con ricezione debole del segnale.

<i>Problema</i>	<i>Soluzione</i>
Nessun suono dal CD	<ul style="list-style-type: none"> • Verifichi che il simbolo di esecuzione ► sia illuminato sul display. • Dopo aver premuto CD, attenda alcuni secondi prima di premere PLAY. • Si assicuri che il magazzino CD sia inserito correttamente. • Si accerti che nel magazzino ci sia almeno un CD, con l'etichetta rivolta verso l'alto. La visualizzazione di una casella lampeggiante sul display indica che il CD è stato caricato con l'etichetta rivolta verso il basso o che il CD non può essere letto. • Il CD potrebbe essere difettoso. Provi ad usare un altro CD. • Il CD potrebbe presentare sporcizia o polvere. Pulisca il CD. • Rimuova il magazzino e provi a caricare nuovamente il CD. • Un messaggio "E01" sul display indica un errore meccanico. Scolleghi il centro musicale. Ricollegli l'alimentatore e ritenti. Se appare di nuovo "E01", contatti il servizio clienti.
Il suono FM è distorto	<ul style="list-style-type: none"> • Regoli la posizione dell'antenna per ridurre l'interferenza.
Il suono è distorto	<ul style="list-style-type: none"> • Si assicuri che i cavi per diffusori non siano danneggiati e che i collegamenti siano saldi. • Riduca il livello di uscita di componenti esterni collegati al centro musicale.
Nessun suono dal registratore a cassette, CD, videoregistratore o TV	<ul style="list-style-type: none"> • Controlli i collegamenti. • Si assicuri che il componente sia acceso. • Faccia riferimento al manuale dell'utente.

Trasporto del centro musicale

Per il trasporto, utilizzi i seguenti passi per bloccare il meccanismo CD.

1. Prema EJECT per espellere il magazzino CD.
2. Si assicuri che il centro musicale sia spento (in tutte le zone).
3. Sul centro musicale, prema STORE, ERASE, e PLAY/PAUSE contemporaneamente, quindi rilasci.
4. Tenga premuto EJECT per 10 secondi. Il meccanismo CD si porta in posizione di blocco.
5. Se il meccanismo dovesse continuare a spostarsi su e giù, attenda 10 secondi e quindi ripeta i passi 3 e 4.

Il meccanismo CD si sblocca automaticamente alla successiva selezione di CD.

Periodo di garanzia

Il Bose® Lifestyle® 20 Music System è coperto da una garanzia trasferibile di un anno. Per ulteriori informazioni sul tipo di copertura veda la scheda di registrazione fornita con il sistema. Se residente in Italia, la preghiamo di compilare la scheda di registrazione della garanzia in italiano posta all'interno dell'imballo e di inviarla alla Bose. Altrimenti compili la garanzia internazionale all'inizio di questo manuale facendo riferimento alle informazioni fornite a pagina 3 e la invii all'indirizzo della filiale Bose del suo Paese di residenza.

Servizio clienti

Per ottenere ulteriore assistenza, si rivolga al rivenditore autorizzato Bose. Per contattare direttamente il servizio clienti della Bose, consulti gli indirizzi e i numeri di telefono sulla terza pagina di copertina.

Cura del sistema musicale Lifestyle® 20

La sola manutenzione necessaria consiste nella pulizia del sistema, dei CD e nella sostituzione delle batterie nel telecomando.

Per informazioni sulla sostituzione delle batterie consulti la sezione “Impostazione del telecomando” a pagina 10.

Trattamento dei CD

Maneggi i CD esclusivamente sul bordo per evitare la formazione di impronte digitali e graffi (Figura 29).

Per rimuovere macchie o impronte digitali dalla superficie di un disco, utilizzi un panno morbido, asciutto e non lanoso. Pulisca il disco con movimenti dal centro verso l'esterno (Figura 30). Non utilizzi prodotti chimici in quanto potrebbero danneggiare il disco.

Non scriva e non applichi etichette sulla superficie del disco.

Per mantenere al minimo l'esposizione a polvere e sporcizia, riponga i dischi nelle apposite custodie dopo l'uso. In questo modo, li proteggerà anche dall'esposizione a luce solare diretta, temperature elevate ed umidità.

Pulizia del centro musicale

Utilizzi un panno morbido e asciutto per pulire la superficie esterna del centro musicale Lifestyle®.

Non utilizzi solventi, prodotti chimici o soluzioni detergenti contenenti alcool, ammoniaca o sostanza abrasive. Non faccia penetrare liquidi nelle aperture. Non utilizzi spray in prossimità del sistema.

Pulizia dei diffusori

Utilizzi un panno morbido inumidito per pulire la superficie dei diffusori. Per mantenere la copertura in condizioni eccellenti può utilizzare un detergente per vetri privo di ammoniaca con un panno morbido.

Non utilizzi spray in prossimità del sistema. Non utilizzi solventi, prodotti chimici o soluzioni detergenti contenenti alcool, ammoniaca o sostanza abrasive. Non faccia penetrare liquidi nelle aperture.

Le griglie dei diffusori non necessitano di alcuna manutenzione particolare, ma sono da pulire con un aspirapolvere con cautela quando necessario.

Figura 29

Trattamento di un CD



Figura 30

Pulizia di un CD

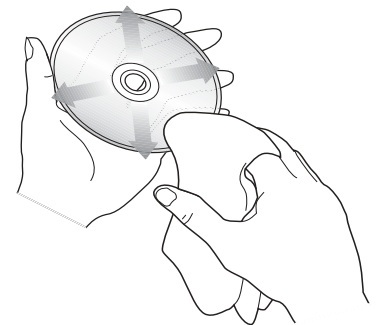

Informazioni tecniche

Potenza nominale dell'alimentatore del centro musicale

USA/Canada: 120 V~ 60 Hz 25 VA

Europa: 230 V~ 50 Hz 25 VA

Australia: 240 V~ 50 Hz 25 VA

Doppio voltaggio: 120 V~ 60 Hz 25 VA e
230 V~ 50 Hz 25 VA

Potenza nominale del sistema di diffusori

USA/Canada: 120 V~ 50/60 Hz 350 W

Europa/Australia: 220-240 V~ 50/60 Hz 350 W

Doppio voltaggio: 115/230 V~ 50/60 Hz
350 W

Ingressi del centro musicale

TAPE: 2 V r.m.s, massimo

AUX, VIDEO SOUND: 2 V r.m.s, massimo

Antenna FM: 75 Ω

Antenna AM: 12 μH

POWER: 12 V~, 1,3 A

Uscite del centro musicale

Audio variabile: SPEAKER ZONES 1 e 2

Audio fisso: ZONE 1, ZONE 2, TAPE

Cuffie: impedenza minima 32 Ω

SERIAL DATA: per uso futuro

Schema del connettore di zona:

1: audio sinistro variabile

2: audio destro variabile

3: audio sinistro fisso

4: audio destro fisso

5: massa audio

6: linea di controllo +10 V

7: dati SMART SPEAKER

8: massa linea di controllo (e antenna remota)

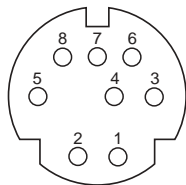

Campo operativo del telecomando

20 m

Dimensioni

Centro musicale

39,4 x 20,3 x 6,6 cm (A x L x P)

Diffusore Jewel Cube™

5,6 x 8,1 x 11,2 cm (A x L x P)

Modulo Acoustimass®

59,0 x 19,0 x 35,5 cm (A x L x P)

Peso

Centro musicale

2,7 kg

Diffusore Jewel Cube

0,5 kg

Modulo Acoustimass

15,0 kg

Sistema, imballato per la spedizione

23,6 kg

Mobile

Centro musicale

Alluminio

Diffusore Jewel Cube

Polimero verniciato

Modulo Acoustimass

Copertura in vinile, polimero

Accessori

Per ulteriori informazioni relative a staffe di montaggio, stativi da pavimento, magazzini CD collegamento di diffusori amplificati addizionali, contatti un rivenditore autorizzato Bose o direttamente la Bose (consulti i numeri di telefono sulla terza pagina di copertina).

A

accessori 25
 acustica ambientale 18
 alimentatore 5, 8, 10, 11, 22, 25
 AM/FM 4, 11, 12, 16, 17, 22
 antenna AM 5, 9, 22, 23, 25
 antenna FM 5, 9, 22, 25
 AUX 12, 17, 19, 25

B

BASS (controllo) 18
 batterie 5, 10, 22, 24

C

cambia CD 4, 12, 14, 15
 cavetto di ingresso audio 5, 7, 22
 cavi per diffusori 6, 7, 23
 cavo 5-8, 22, 23
 cavo d'alimentazione 5, 8, 11, 22
 CD 5, 11-17, 19, 22-25
 centro musicale 2-17, 19-25
 codici domestici 10, 21
 collegamento 7-9, 22-24
 collocazione 6, 18
 compact disc *veda CD*
 controlli 2, 6, 12, 13, 18, 21, 25
 cuffie 17, 22

D

diffusori Jewel Cube™ 5-7, 22, 25
 disimballaggio 5
 display 10, 11, 14-17, 20-22
 doppio voltaggio 5, 7, 8, 10, 25

E

EJECT (pulsante) 15
 ERASE 10, 13, 16

G

garanzia 3, 23
 giradischi 8

I

in caso di problemi 22
 informazioni di sicurezza 2
 interruttore di selezione della tensione 8
 interruttori 10, 19, 21

L

lettore CD 2, 8
 lettore di dischi laser 4, 8, 17

M

magazzino CD 5, 12, 14, 15, 22
 modulo Acoustimass® 2-8, 11, 18, 22
 MUTE 11, 12, 22
 MUTE ALL 11, 12

N

NEXT DISC 12, 15
 numero di serie 3, 5

O

ON/OFF 12, 20

P

PAUSE 12, 15
 piastra di registrazione 4, 8, 12, 17
 piedini in gomma 5, 6
 PLAY 8, 11, 12, 14, 15, 22
 porta 6
 pulizia 24

R

radio 4, 11-13, 16, 22
 RANDOM 12, 15

S

servizio clienti 7, 23
 sintonizzatore 12, 19
 sintonizzazione 16, 18
 SKIP 12, 15, 16
 sorgente sonora video 4, 8, 12, 17, 25
 SOURCE SELECT 11, 12, 15-17
 spaziatura tra i canali radio 10
 spina adattatrice 5, 8
 stazione impostata in memoria 11-13, 16
 STOP 12, 15
 STORE 13, 16, 21

T

TAPE 8, 12, 17, 19, 25
 telecomando 4, 5, 10, 12-17, 19-25
 TREBLE (controllo) 18
 TUNE 13, 15, 16
 TV 4, 6, 8, 23

V

ventilazione 6
 VIDEO 12, 17, 19, 25
 videoregistratore 4, 8, 23
 voltaggio 2, 5, 8, 10, 25
 VOLUME 11, 12, 17
 volume 11, 12, 17, 18, 22

Z

zona d'ascolto 4, 7, 12, 16, 19, 20
 zone 4, 7, 11, 12, 16, 17,
 19-22, 25

USA

Bose Corporation, The Mountain
Framingham, MA 01701-9168
1-800-367-4008
Phone hours - ET (eastern time):
Weekdays 8:30 a.m. to 8 p.m.
Saturdays 9 a.m. to 3 p.m.

Canada

Bose Ltd., 1-35 East Beaver Creek Road
Richmond Hill, Ontario L4B 1B3
1-800-465-2673
Phone hours - ET (eastern time):
Weekdays 9 a.m. to 5 p.m.

European Office

Bose Products B.V., Nijverheidstraat 8
1135 GE Edam, Nederland
TEL 0299-390111 FAX 0299-390114

Australia

Bose Pty Limited 1 Sorrell Street
Parramatta NSW, 2150
TEL 02 9204-6111 FAX 02 9204-6122

Belgique/België

Bose N.V., Limesweg 2, B-3700 Tongeren
TEL 012-390800 FAX 012-390840

Danmark

Bose A/S, Industrivej 7, 2605 Brøndby
TEL 4343-7777 FAX 4343-7818

Deutschland

Bose GmbH, Max-Planck-Straße 36d
D-61381 Friedrichsdorf
TEL 06172-71040 FAX 06172-710419

France

Bose S.A., 6, rue Saint Vincent
78100 Saint Germain en Laye
TEL 01-30616363 FAX 01-30614105

India

Bose Corporation India Private Limited
W-16, Greater Kailash-II
New Delhi 110 048
TEL (011) 648 4462 FAX (011) 648 4463

Ireland

Bose Corporation
Carrickmacross, Co Monaghan
TEL (042) 9661988 FAX (042) 9661998

Italia

Bose S.p.A., Via della Magliana 876
00148 Roma
www.bose.it
TEL 06-65670802 FAX 06-65680167

Japan

Bose K.K., Shibuya YT Building
28-3 Maruyama-cho
Shibuya-ku, Tokyo 150
TEL 3-5489-0955 FAX 3-5489-0592

Nederland

Bose B.V., Nijverheidstraat 8
1135 GE Edam
TEL 0299-390111 FAX 0299-390109

Norge

Bose A/S, Solheimsgate 11
N-2001, Lillestrøm
TEL 63-817380 FAX 63-810819

Österreich

Bose Ges.m.b.H., Vienna Business Park
Wienerbergstrasse 7 (10.OG)
A-1100 Vienna
TEL 01-60404340 FAX 01-604043423

Schweiz

Bose AG, Rünenbergerstrasse 13
4460-Gelterkinden
TEL 061-9815544 FAX 061-9815502

Sverige

Bose A/S, JohanneFredsgatan 4
S-43153 Mölndal
TEL 31-878850 FAX 31-274891

United Kingdom

Bose Limited
1 Ambley Green
Gillingham Business Park
Gillingham, Kent ME8 ONJ
TEL 0870-741-4500 FAX 0870-741-4545

From other locations

Bose Customer Service, 1 New York Ave.
Framingham, MA 01701-9168 USA
TEL (508) 766-1900 FAX (508) 766-1919

World Wide Web

www.bose.com



BOSE[®]
Better sound through research[®]

©2004 Bose Corporation
The Mountain, Framingham, MA 01701-9168 USA
178932-ITAv0 AM Rev.09