

Bedienungsanleitung

-  **ACHTUNG:** Das System weder Regen noch hoher Luftfeuchtigkeit aussetzen, damit die Brand- und Elektroschockgefahr so gering wie möglich gehalten wird.



Die folgenden WARNHINWEISE befinden sich auf der Rück- und Unterseite des Lifestyle® Music Centers und auf der Unterseite des Acoustimass® Moduls.



Der Blitz im gleichseitigen Dreieck warnt den Benutzer vor nichtisolierter gefährlicher Spannung im Innern des Gehäuses, die einen Elektroschock verursachen kann.



Das Ausrufezeichen im gleichseitigen Dreieck macht den Benutzer auf wichtige Bedienungs- und Wartungsanweisungen in dieser Bedienungsanleitung aufmerksam.

-  **ACHTUNG:** Zur Vermeidung von Elektroschock stecken Sie (falls vorhanden) den breiten Stift des Steckers fest in den breiten Spalt der Steckdose.

Laserprodukt der Klasse 1

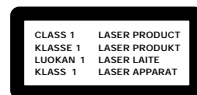

Dieser CD-Spieler ist ein LASERPRODUKT DER KLASSE 1. Das entsprechende Etikett befindet sich auf der Unterseite des Geräts.

-  **ACHTUNG:** Die Änderung von Bedienelementen und Einstellungen sowie das Durchführen von Schritten, die nicht in dieser Anleitung beschrieben sind, können zu gefährlicher Strahlenbelastung führen. Der CD-Spieler sollte nur von qualifiziertem Fachpersonal gewartet oder repariert werden.

Emissionsgrenzen der Klasse B

Dieses Digitalgerät der Klasse B erfüllt alle Anforderungen der kanadischen Richtlinien für potentiell Störungen verursachende Geräte.

Batterien

Befolgen Sie bitte die örtlichen Vorschriften zur Entsorgung von verbrauchten Batterien. Verbrennen Sie sie nicht.

Weitere Sicherheitshinweise

Lesen Sie bitte auch die zusätzlichen Sicherheitshinweise auf der in diesem Benutzerhandbuch enthaltenen Seite *Wichtige Sicherheitshinweise*.

Lesen Sie bitte diese Bedienungsanleitung

Nehmen Sie sich bitte Zeit zum sorgfältigen Durchlesen der Bedienungsanleitung. Dies wird Ihnen die sachgemäße Aufstellung und Bedienung Ihres Systems erleichtern, so daß Sie es voll nutzen können. Heben Sie die Bedienungsanleitung zum späteren Nachschlagen auf.

Hergestellt unter Lizenz von Dolby Laboratories.

"Dolby" und das Doppel-D-Symbol sind Warenzeichen der Dolby Laboratories.

Vertrauliche, unveröffentlichte Werke. ©1992-1997 Dolby Laboratories, Inc. Alle Rechte vorbehalten.

Sie finden ...

Aufstellung	
Bevor Sie beginnen	4
Auspacken	5
Anordnung Ihres Lifestyle® 8 Systems	6
Anschließen der Lautsprecher und des Lifestyle® Music Centers	9
Anschließen Ihrer Heimkino-Komponenten an das Lifestyle® 8 System	12
Anschließen der Antennen	16
Anbringen der Kabelabdeckung	16
Einsetzen der Batterien in die Fernbedienung	17
Einstellen der Sendekanalabstände bei 120-V- und bei 120/230-V-Systemen	17
Bedienung Ihres Lifestyle® 8 Systems	
Einschalten des Music Centers	18
Display des Music Centers	18
Bedienelemente des Music Centers	19
Die Lifestyle® Fernbedienung	19
Bedienelemente des Systems	20
Weitere Bedienelemente des Systems	21
Wiedergabe mit Ihrem Lifestyle® 8 System	22
Bedienung spezieller Funktionen	23
Glockentöne	23
Wiedergabe von Digitalaufnahmen	24
Abspielen von CDs	24
Bedienung des Radios	25
Benutzung des Systems mit externen Komponenten	26
Wartung und Pflege Ihres Lifestyle® 8 Systems	
Feinabstimmung Ihres Systems	27
Ändern der Gerätecode-Einstellungen	28
Hinzufügen von weiteren Lautsprechern	29
Fehlersuche	30
Garantie	31
Kundendienst	31
Wartung Ihres Lifestyle® 8 Systems	32
Produktinformation	
Technische Daten	33
Zubehör	33
Stichwortverzeichnis	34
Bose® Corporation	hintere Umschlagseite

Wichtige Informationen

Die Seriennummern befinden sich auf der Unterseite des Music Centers und des Acoustimass® Moduls.

Seriennummer des Music Centers: _____

Seriennummer des Acoustimass Moduls: _____

Vertragshändler: _____

Rufnummer des Vertragshändlers: _____ Kaufdatum: _____

Wir empfehlen Ihnen, Ihren Kaufbeleg und Ihre Garantiekarte zusammen mit diesem Benutzerhandbuch aufzubewahren.

Bevor Sie beginnen

Wir bedanken uns für Ihren Kauf des Bose® Lifestyle® 8 Systems der Serie II. Dieses Audio-Heimkino-Komplettsystem bietet Spitzenklang, Eleganz, einfachste Bedienung und kinderleichte Installation. Ihr System ist vollständig kompatibel mit *digitalem* Programmmaterial und besteht aus den folgenden Komponenten:



- Ein Lifestyle® Music Center mit eingebautem AM/FM-Radio und CD-Spieler
- Eingänge für eine Videotonquelle, eine digitale Tonquelle und ein Tapedeck (oder eine andere externe Tonquelle)
- Acoustimass® Aktivlautsprechersystem bestehend aus einem tarnbaren Acoustimass Modul und fünf Cube-Array-Lautsprechern
- Bedienungsfreundliche Fernbedienung

Wirklichkeitstreue und fühlbare Leistung

Ihr Lifestyle® 8 Serie II Heimkinosystem ist mit einem brandneuen Videostage®-Decoder für digitale Signalverarbeitung ausgerüstet. Das Ergebnis ist ein extrem realistischer und eindrucksvoller Surround Sound, sowohl für Kinofilm-Soundtracks als auch für reine Musikaufzeichnungen. Eingebauter Dolby Digital Decoder für Eingangssignale von DVD-Spielern, Digitalfernsehgeräten, Kabelboxen der nächsten Generation und Satellitenempfängern machen Ihr System "5+1"-fähig – d. h. stellen bis zu fünf diskrete, an fünf unabhängige Cube-Array-Lautsprecher weitergeleitete Audiokanäle plus einen tiefen Baßton vom Acoustimass-Modul bereit. Der Videostage-Decoder verarbeitet sowohl Analogformate als auch 2- und selbst 1-Kanal-PCM und Dolby-Digital-Bitströme und unterstützt die Umsetzung des Kino-Klangerlebnisses bei Ihnen zu Hause.

Kompatibilität

Ihr System ist vollständig kompatibel mit:

- **Digitalen Audio-Bitströmen.** Achten Sie beim Kauf von DVDs auf das Symbol  bzw. die Begriffe Dolby Digital oder PCM. Digitale MPEG-2 oder DTS-Bitströme kann Ihr Lifestyle® 8 System der Serie II nicht verarbeiten.
- **Surround-Sound-Quellen** wie VCRs, Sterefernsehgeräten, Kabelboxen und Satellitenempfängern. Der Videostage-Decoder leitet die *Stereo*-Information an die Surround-Kanäle weiter, so daß die Klangqualität von Stereosendungen und von ausgeliehenen bzw. eigenen Videoaufnahmen an die Klangqualität Ihrer DVDs heranreicht.
- **Surround-codierten Analog- und Digital-Audiosignalen.** Achten Sie bei Kassetten und CDs auf die Begriffe Surround bzw. Dolby Surround oder das Symbol , und bei Fernsehsendungen auf das diesen gegebenenfalls vorausgestellte Wort "Surround".
- **Stereo-Programmmaterial** aus Fernsehen, FM, CD und Kassette. Der Videostage-Decoder teilt das Tonmaterial auf fünf Tonkanäle auf, selbst wenn die ursprüngliche Tonquelle nur einen oder zwei Tonkanäle umfaßt.
- **Mono-Programmmaterial.** Der Videostage-Decoder kann ein Einkanal-Programm in Fünfkanal-Sound aufbereiten und das Ergebnis an fünf unabhängige Lautsprecher weitergeben. Dialoge bleiben auf den Bildschirm lokalisiert, während Musik und Umgebungseffekte den Raum füllen.

Automatische Lautstärkepegelüberwachung und -aussteuerung

Der Spaß an Ihrem Heimkino wird durch Kompression des dynamischen Bereichs weiter gesteigert. Kompression des dynamischen Bereichs regelt die Lautstärke automatisch nach, so daß Sie leise Stellen (insbesondere Dialoge) besser verstehen und andererseits von sehr lauten Effekten (z. B. bei Zusammenstößen oder Explosionen) nicht "erschlagen" werden. Diese Funktion ist besonders bei Filmvorführungen spätabends von Vorteil – dadurch entfällt die Notwendigkeit, ständig die Lautstärke nachzuregeln (siehe Seiten 22 - 23).

Auspacken

Packen Sie das System vorsichtig aus. Heben Sie alles Verpackungsmaterial für eine eventuelle spätere Verwendung auf. Der Transport Ihres Lifestyle® 8 Systems ist in den Originalverpackungsmaterialien am sichersten. Falls irgendeine Komponente des Systems beschädigt scheint, nehmen Sie das System nicht in Gebrauch, sondern unterrichten Sie Bose® oder Ihren Bose-Vertragshändler unverzüglich davon.

Vergewissern Sie sich, daß alle in Abbildung 1 aufgeführten Komponenten Ihres Lifestyle® 8 Systems geliefert wurden.

- 🎵 **Hinweis:** Lesen Sie die Seriennummern auf der Unterseite des Acoustimass® Moduls und des Music Centers ab, und tragen Sie sie auf Ihrer Garantiekarte und an der dafür vorgesehenen Stelle auf Seite 3 dieser Gebrauchsanleitung ein.
- ⚠️ **ACHTUNG:** Das Acoustimass-Modul wiegt 13 kg. Seien Sie beim Anheben vorsichtig, so daß Sie sich nicht verheben.
- ⚠️ **ACHTUNG:** Halten Sie die Plastikbeutel außer Reichweite von Kindern, die sonst eventuell daran ersticken könnten.

Abbildung 1

Was wird alles mit Ihrem Lifestyle® 8 System der Series II geliefert

- Lifestyle® Music Center
- Netzteil*
- Kabelabdeckung
- FM-Antenne
- AM-Ringantenne
- Antennenfuß
- Fernbedienung
- 3 AA-Batterien
- Acoustimass Modul
- 5 Cube-Lautsprecher
- Netzkabel*
- Audiokabel
- 5 Lautsprecherkabel (2 für Surround- und 3 für Frontlautsprecher)
- 8 selbstklebende Gummifüße
- Stereokabel
- Lifestyle® System-CD
- Test-CD

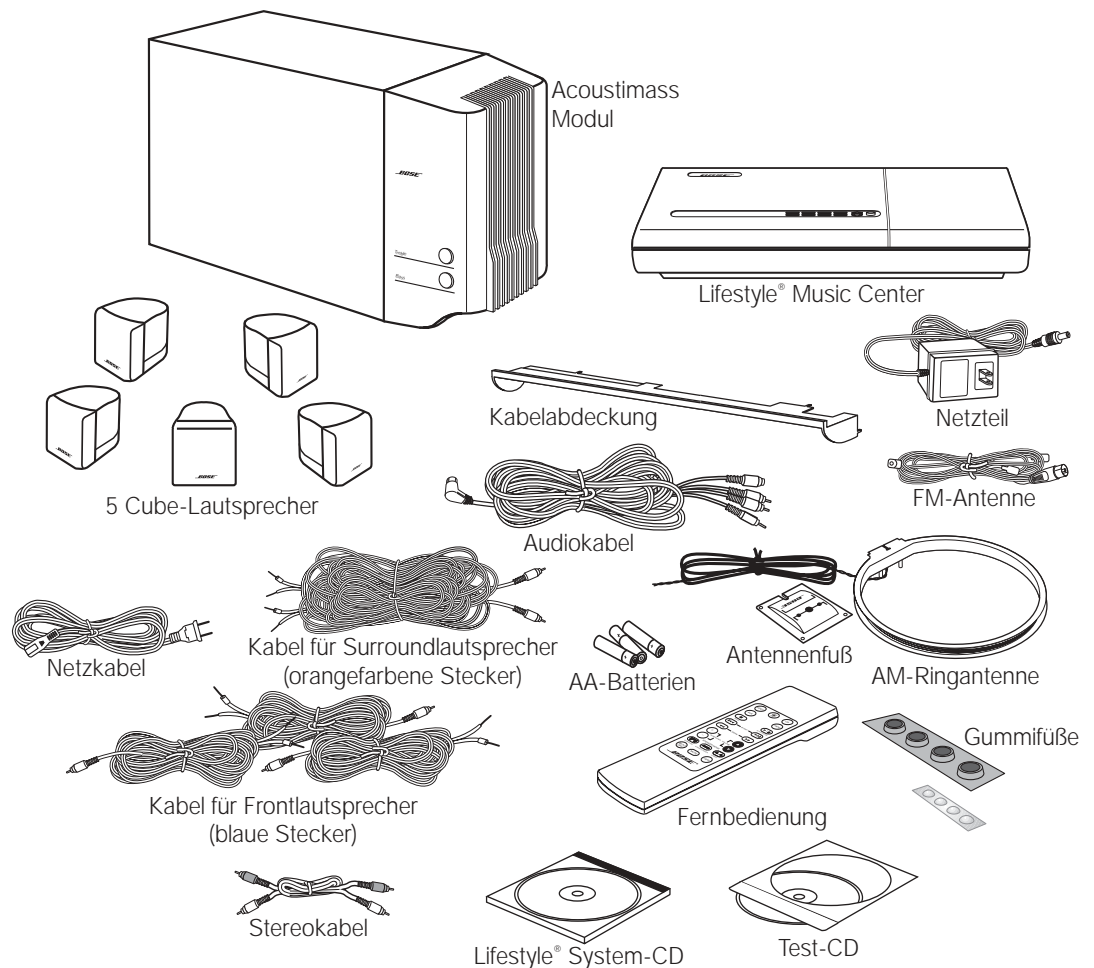

* Netzkabel und Netzteil sind oben in ihrer nordamerikanischen Version (USA/Kanada) dargestellt. Systemen für zwei Betriebsspannungen liegen 1 Netzkabel, 1 Adapter und 2 Netzteile bei. Netzkabel und Netzteile für Europa, Großbritannien/Singapur und Australien sind unten abgebildet.



Anordnung Ihres Lifestyle® 8 Systems

Wenn Sie Ihre Lautsprecher nach den folgenden Richtlinien aufstellen, ist das Ergebnis die Audio-Atmosphäre eines Heimkinos. Experimentieren Sie mit der Platzierung und Ausrichtung der Cubes, um den gewünschten Sound zu erzielen. Der optimale Surround-Effekt ist erreicht, wenn der Hörer die Soundquelle nicht lokalisieren kann. Richten Sie die Cubes nicht direkt auf den Hörer. Näheres über die Anordnung der Lautsprecher und Raumakustik finden Sie auf Seite 27 unter „Feinabstimmung Ihres Systems“.

Lautsprecheraufstellung

Beachten Sie bei der Aufstellung der Lautsprecher die folgenden Richtlinien, damit Sie mit Ihrem Lifestyle® 8 System den optimalen Heimkino-Effekt erzielen (Abb. 2 und 3).



ACHTUNG: Wählen Sie für Ihre Lautsprecher eine stabile, ebene Aufstellfläche. Schwingungen können die Lautsprecher zum Wandern bringen, insbesondere auf glatten Oberflächen wie Marmor, Glas und hochglanzpoliertem Holz. Falls Sie den Centerlautsprecher auf einem Fernsehgerät aufstellen, benutzen Sie von den beiden mitgelieferten Gummifußsätzen bitte die kleinere Variante. Sie können kostenlos weitere Gummifüße erhalten (Bestellnr. 178321), indem Sie sich mit dem Kundendienst von Bose® in Verbindung setzen (Kontaktadressen siehe hintere Umschlaginnenseite).

Linker und rechter Frontlautsprecher

Der Sound aus dem linken und dem rechten Frontlautsprecher sollte von der linken bzw. rechten Bildschirmhälfte zu kommen scheinen, so daß das Klangbild in etwa der Größe des visuellen Bildes entspricht (Abbildung 2).

1. Stellen Sie die Cube-Lautsprecher so auf, daß sie sich auf Höhe der Bildschirmmitte befinden.
2. Sie können Cube-Lautsprecher bis zu 1 m von den seitlichen Bildschirmrändern entfernt aufstellen. Wir empfehlen diese maximale Distanz von 1 m, damit das Klangbild nicht zu stark vom optischen Bild losgelöst ist. Es steht Ihnen jedoch frei, diesen Abstand je nach Raumakustik und persönlichem Geschmack zu variieren. Die Frontlautsprecher können bis zu 6,1 m (Länge der mitgelieferten Kabel) vom Acoustimass® Modul entfernt aufgestellt werden.
3. Richten Sie den Cube auf die Wand oder in eine andere Richtung, um einen reflektierten Sound zu erzeugen (siehe Reflexionsmuster in Abbildung 3).



Hinweis: Die Cube-Lautsprecher sind magnetisch abgeschirmt, so daß Sie sie in der Nähe des Fernsehgeräts aufstellen können, ohne daß die Bildqualität beeinträchtigt wird.

Centerlautsprecher

Der Sound aus dem Centerlautsprecher sollte direkt von der Mitte des Bildschirms zu kommen scheinen (Abbildung 2). Der Centerlautsprecher kann bis zu 6,1 m (Länge der mitgelieferten Kabel) vom Acoustimass Modul entfernt aufgestellt werden.

1. Stellen Sie den Centerlautsprecher direkt mittig über oder unter dem Fernsehbildschirm oder an der nächstmöglichen Stelle auf.
2. Stellen Sie den Lautsprecher so auf, daß seine Vorderkante mit der Vorderkante des Bildschirms bündig ist (nicht nach hinten rücken).



Hinweis: Wenn Sie die Lautsprecher in ein Bücherregal stellen, achten Sie darauf, daß die Lautsprecher an der Vorderkante des Bücherregals stehen. Wenn sich die Lautsprecher in einem eingeschlossenen Raum befinden, kann sich deren Klangqualität verändern. Dieser Effekt ist am geringsten, wenn die Regale mit Büchern gefüllt sind.

Abbildung 2

Empfohlene Aufstellung der
Frontlautsprecher

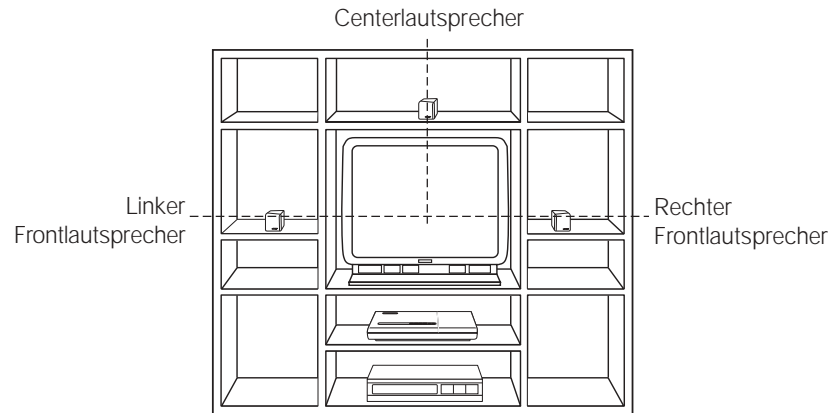

Surroundlautsprecher

Die (hinteren) Surroundlautsprecher umgeben den Hörer von allen Seiten mit Sound. Stellen Sie die beiden Lautsprecher in der hinteren Hälfte des Zimmers auf. Richten Sie die Cubes so aus, daß die Soundquellen nicht genau zu orten sind (Abbildung 3). Die Surroundlautsprecher können bis zu 15,2 m (Länge der mitgelieferten Kabel) vom Acoustimass® Modul entfernt aufgestellt werden.

Abbildung 3

Lautsprecheranordnung

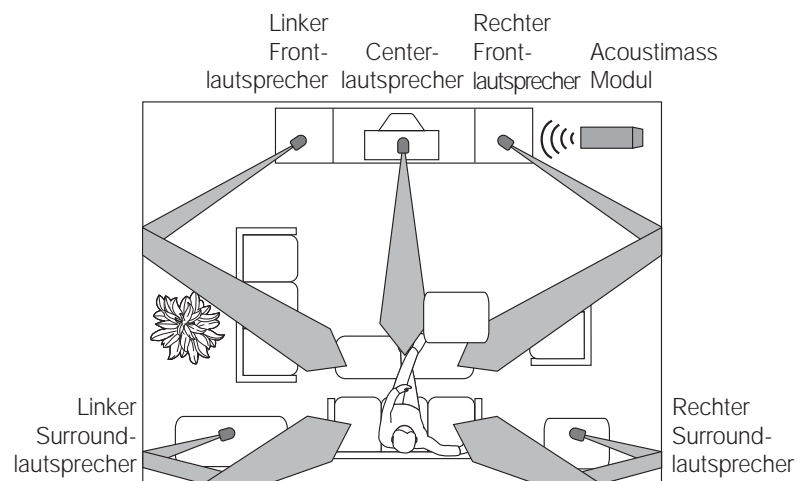

1. Platzieren Sie die Lautsprecher auf Ohrhöhe oder höher, falls möglich.
2. Richten Sie die Cubes so aus, daß der Sound von einer oder mehreren Flächen reflektiert wird.
3. Richten Sie den Sound nicht direkt auf den Hörer.

Acoustimass® Modul

Beachten Sie bei der Aufstellung des Acoustimass Moduls die folgenden Punkte.

🎵 *Hinweis: Das Acoustimass Modul muß mindestens 45 cm vom Fernsehgerät entfernt sein, um Bildstörungen zu vermeiden.*

1. Stellen Sie das Acoustimass Modul an derselben Wand wie das Fernsehgerät bzw. in der Nähe der Frontlautsprecher auf. (Abbildung 3 zeigt die Aufstellung entlang der Vorderwand.)
2. Wählen Sie einen geeigneten Platz, z.B. unter einem Tisch oder hinter einem Sofa. Die Lüftungsöffnungen dürfen nicht durch Möbel oder Vorhänge abgedeckt werden.
3. Berücksichtigen Sie bei der Aufstellung des Acoustimass Moduls die Länge des Audioeingangskabels und der Lautsprecherkabel sowie die Lage der nächsten Netzsteckdose.
4. Entscheiden Sie sich für eine der beiden möglichen Aufstellungsarten für das Acoustimass Modul (Abbildung 4). Für optimale Ventilation stellen Sie es auf die lange, schmale Seite, so daß die Anschlüsse zum Boden zeigen. Sie können es aber auch auf die große Seitenfläche legen, so daß die Baß- und Höhenregler oben liegen. Das Modul darf nicht auf die Endseiten gestellt werden, wie in Abbildung 4 gezeigt.

Abbildung 4

Aufstellungsmöglichkeiten für das Acoustimass Modul

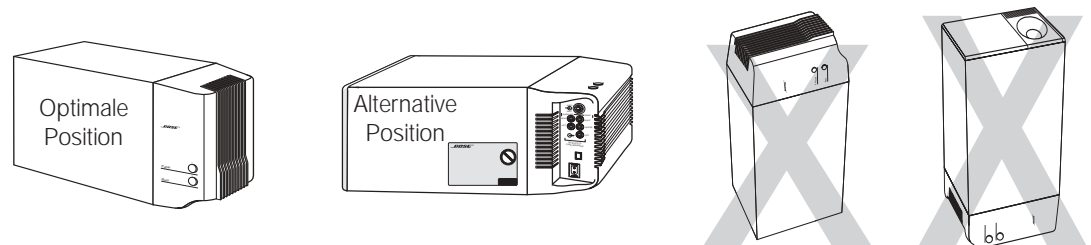

5. Wenn Sie sich für eine Modulposition entschieden haben, bringen Sie die vier selbstklebenden Gummifüße an den Ecken der Unterseite an. Die Gummifüße sorgen für bessere Stabilität und schützen vor Kratzern.
6. Richten Sie die runde Schallöffnung in den Raum oder zur Wand, so daß die Öffnung nicht blockiert oder zu viel Baß erzeugt wird.
7. Die beste Baßleistung wird erzielt, wenn die Schallöffnung nicht gleich weit von zwei Wänden bzw. von der Decke und einer Wand entfernt positioniert wird.

⚠️ **ACHTUNG:** Die Lüftungsöffnungen des Acoustimass Moduls dürfen nicht verdeckt werden. Die Schlitze an den Enden dienen als Entlüftung für die eingebaute Elektronik und dürfen nicht blockiert werden.

⚠️ **ACHTUNG:** Das magnetische Feld des Acoustimass Moduls stellt keine direkte Gefahr für Video- und Audiokassetten oder andere magnetische Medien dar. Sie sollten jedoch Kassetten nicht direkt auf oder in der Nähe des Acoustimass Moduls aufbewahren.

Music Center

Wählen Sie einen Platz für das Music Center aus.

1. Achten Sie darauf, daß nach oben genügend Spielraum zum Öffnen des CD-Spielers bleibt.
2. Berücksichtigen Sie beim Aufstellen des Music Centers die Länge der Anschlußkabel für die Tonquellen (Fernseher, VCR, DVD-Spieler usw.). Falls Sie zum Anschluß Ihrer Komponenten weitere Audio- und/oder Videokabel benötigen, wenden Sie sich bitte an Ihren Händler oder direkt an Bose®.
3. Stellen Sie das Music Center nicht weiter als 9,1 m vom Acoustimass Modul entfernt auf (Länge des Audiokabels).

Anschließen der Lautsprecher und des Lifestyle® Music Centers

Nachdem Sie die Aufstellplätze für Ihr Musiksystem ausgewählt haben, schließen Sie die Lautsprecher an.



ACHTUNG: Vergewissern Sie sich, daß keine der Komponenten an das Stromnetz angeschlossen ist, bevor Sie mit dem Anschluß Ihres Systems beginnen.

Anschließen der CubeLautsprecher an das Acoustimass® Modul

Jedes Lautsprecherkabel enthält zwei Adern. Die mit einem roten Band markierte Ader ist positiv (+) und die nichtmarkierte ist negativ (-). Diese Adern entsprechen den positiven (roten) und negativen (schwarzen) Kabelklemmen auf der Rückseite der Lautsprecher. Die Kabel können mit RCA-Hochleistungsverlängerungskabeln oder durch Einspleißen von Kabeln mit einem Querschnitt von mindestens 0,75 mm² verlängert werden (wobei + an + und – an – anzuschließen ist). Lassen Sie sich beim Kabelkauf von Ihrem Händler, einem Elektronikfachgeschäft oder vom Bose® Kundendienst beraten.



Hinweis: Zur Erleichterung des Anschlusses der Surround-Sound-Lautsprecher sind die Surround-Kabel miteinander verbunden. Zur Verlegung von Kabeln in verschiedene Richtungen ziehen Sie diese einfach so weit wie erforderlich auseinander.

1. Stellen Sie fest, welche Kabel zu den einzelnen Lautsprechern gehören.
 - Die Frontlautsprecherkabel sind an einem Ende mit blauen Steckern versehen, in die die Buchstaben L (links), R (rechts) oder C (center) eingestanzt sind. Die roten Bänder an der (+)-Ader sind mit LEFT (links), RIGHT (rechts) oder CENTER (center) beschriftet.
 - Die Surround-Lautsprecherkabel sind an einem Ende mit orangefarbenen Steckern versehen, in die die Buchstaben L (links) oder R (rechts) eingestanzt sind. Die roten Bänder an der (+)-Ader sind mit LEFT (links) oder RIGHT (rechts) beschriftet.
2. Schließen Sie ein Lautsprecherkabel mit seinen freien Adern an den Klemmbuchsen auf der Rückseite des entsprechenden Cube-Lautsprecher-an.
 - a. Drücken Sie die Klemmtaste auf der Rückseite des Cube nach unten, und stecken Sie die markierte Ader in die rote Anschlußbuchse und die nichtmarkierte Ader in die schwarze Anschlußbuchse. Durch Loslassen der Klemmtaste klemmen Sie die Adern in ihren Buchsen fest.
 - b. Wiederholen Sie diesen Schritt für alle fünf Cube-Lautsprecher-(siehe Abbildung 5).

Abbildung 5

Anschluß eines Lautsprecherkabels an einen Cube-Array-Lautsprecher

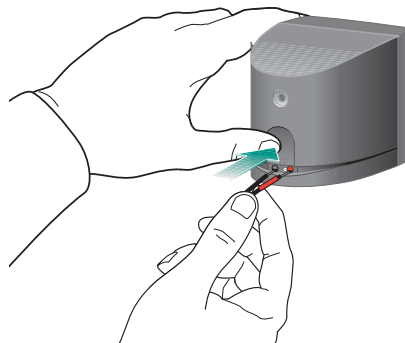

ACHTUNG: Stellen Sie sicher, daß keine von einer Klemmbuchse abstehende Litze eine andere Klemmbuchse berührt. Andernfalls entsteht ein Kurzschluß, der einen ordnungsgemäßen Betrieb Ihres Systems unmöglich macht.

3. Schließen Sie alle Kabel an den entsprechenden Buchsen am Acoustimass Modul an.
 - a. Stecken Sie die blauen Stecker in die entsprechenden Buchsen für den linken bzw. rechten Frontlautsprecher bzw. den Centerlautsprecher.
 - b. Stecken Sie die orangefarbenen Stecker in die Buchsen für den linken bzw. rechten Surroundlautsprecher.

Anschließen des Acoustimass® Moduls an das Lifestyle® Music Center

Verbinden Sie das Acoustimass Modul über das Audiokabel mit dem Music Center (Abbildung 6).

1. Stecken Sie die drei Stecker des Audiokabels in die entsprechenden Buchsen auf der Rückseite des Music Centers:

- Den schwarzen Stecker in die Buchse SYSTEM CONTROL 1
- Den roten Stecker in die FIXED OUTPUT R (rechts) Buchse
- Den weißen Stecker in die FIXED OUTPUT L (links) Buchse

- 🎵 *Hinweis: Schließen Sie Ihre Digitalsignalquelle an der RCA-Buchse des Audioeingangskabels an. Siehe "Anschließen Ihrer Heimkinokomponenten..." auf Seite 12.*
- 🎵 *Hinweis: Stellen Sie sicher, daß alle Stecker bis zum Anschlag in ihren Buchsen sitzen. Wenn der schwarze Stecker nicht vollständig in der SYSTEM CONTROL Buchse sitzt, werden Sie keinen Ton hören.*
- 🎵 *Hinweis: Schließen Sie das Audioeingangskabel nicht an den Ausgängen SPEAKERS A oder SPEAKERS B an (Abbildung 6). Die Lautsprecher Ihres Lifestyle® 8 Systems sind so konzipiert, daß sie mit dem über die FIXED OUTPUT Buchsen abgegebenen konstanten Audioausgangssignalpegel ordnungsgemäß arbeiten.*

2. Stecken Sie den einzigen mehrpoligen Winkelstecker am anderen Ende des Audiokabels in die Buchse AUDIO INPUT am Acoustimass Modul. Richten Sie den Stecker wie in Abbildung 6 gezeigt aus.

3. Da das Audiokabel eine Antenne für die Fernbedienung enthält, sollten Sie es vollständig auseinanderziehen.

Abbildung 6

Music Center und Lautsprecheranschlüsse

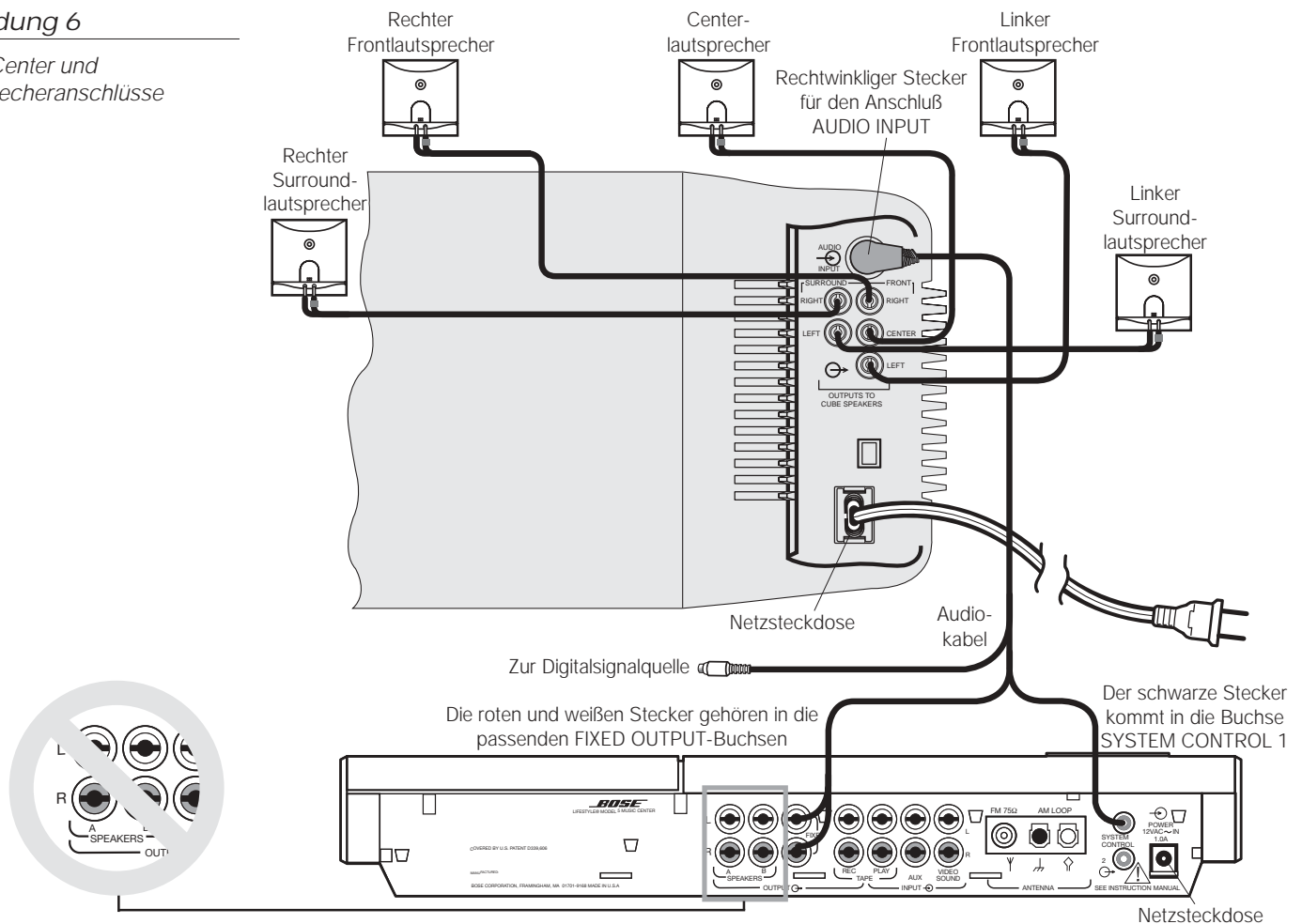

Anschließen des Acoustimass® Modul Netzkabels

1. Bei mit zwei Betriebsspannungen kompatiblen Systemen wird der Spannungswähler werkseitig auf den für Ihr Land richtigen Wert voreingestellt. Sie sollten sich sicherheitshalber trotzdem von der richtigen Spannungseinstellung überzeugen (Abbildung 7). In Nordamerika sollte er auf 115 V, in Europa und Australien auf 230 V stehen. In Europa verwenden Sie außerdem den mitgelieferten Adapterstecker. Bei Fragen über die richtige Spannungseinstellung wenden Sie sich bitte an Ihre örtliche Elektrizitätsgesellschaft.

Abbildung 7

Acoustimass Modul für zwei Betriebsspannungen
Spannungswähler-
Schalterstellungen

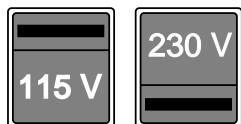

- ⚠ **ACHTUNG:** Vergewissern Sie sich, daß der Spannungswähler richtig eingestellt ist.
- 2. Stecken Sie den kleinen Stecker des Netzkabels in die Netzbuchse des Acoustimass Moduls.
- 🎵 **Hinweis:** Schließen Sie das Netzkabel nicht ans Netz an, solange nicht alle Verbindungen zwischen den Systemkomponenten hergestellt sind.

Anschließen des Music Center Netzteils

In den USA und Kanada wird das Lifestyle® Music Center mit einem 120-V-Netzteil, in anderen Ländern je nach Bedarf mit einem 230- bzw. 240-V-Netzteil geliefert (siehe Abbildungen 1 und 8). Mit zwei Betriebsspannungen kompatible Modelle enthalten sowohl ein 120-V- als auch ein 230-V-Netzteil.

- ⚠ **ACHTUNG:** Achten Sie darauf, daß Sie das für Ihr Land richtige Netzteil benutzen. Bei Verwendung des falschen Netzteils können Ihr Netzteil und Ihr Music Center beschädigt werden.
- Modell PS71, 120 V für Nordamerika
- Modell PS72, 230 V für Europa
- Modell PS74, 230 V für Großbritannien und Singapur
- Modell PS77, 240 V für Australien

Abbildung 8

Netzteil (Modell PS71
abgebildet)

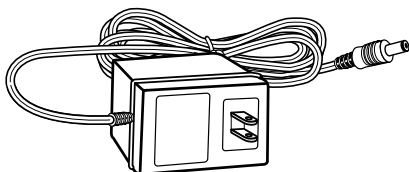

1. Stecken Sie den kleinen Stecker des Netzteilkabels in die mit AC POWER bezeichnete Netzbuchse auf der Rückseite des Lifestyle® Music Centers.
 2. Vergewissern Sie sich, daß Sie mit dem Netzteilkabel eine Steckdose erreichen können.
- 🎵 **Hinweis:** Schließen Sie das Netzteil nicht ans Netz an, solange nicht alle Verbindungen zwischen den Systemkomponenten hergestellt sind.

Anschließen Ihrer Heimkino-Komponenten an das Lifestyle® 8 System

Ein Heimkino kann aus vielen verschiedenen Geräten zusammengestellt werden. Zusätzlich zum Lifestyle® 8 System gehören zu einem Heimkino häufig ein Stereo- oder Mono-Fernsehgerät und ein Stereo-VCR. Bei einem digitalen Heimkinosystem kann die Hauptsoundquelle ein DVD-Spieler sein. Ihr Heimkino kann aber auch Kombinationen mit vielen anderen Komponenten umfassen, so z. B. mit Kabelfernsehen, einem Laserdisc-Spieler, zusätzlichen VCRs oder einem Satellitendecoder.

- 🎵 *Hinweis: Ein Monofernsehgerät dient nur als Videobildschirm, nicht als Audio-Signalquelle. Damit das Lifestyle® 8 System Kinoeffekte wiedergeben kann, muß das Programmmaterial entweder Stereo- oder Surround-Sound-codiert sein, und das dieses Material wiedergebende Gerät muß ein Stereogerät sein. Achten Sie beim Kauf von Kassetten und CDs sowie bei der Ankündigung von Fernsehsendungen auf das Wort "Surround." Zur Stereo- oder Surround-Sound-Wiedergabe von entsprechend codierten Videokassetten benötigen Sie einen Stereo-(HiFi)-VCR. Während nicht alle VCRs für Stereo ausgelegt sind, ist dies bei allen CD-, DVD-Spielern und fast allen Laserdisc-Spielern der Fall.*
- 🎵 *Hinweis: Der Ausgangssignalpegel der meisten VCRs und Laserdisc-Spieler ist konstant. Wenn Ihr VCR, Laserdisc-Spieler oder eine andere Video-Soundquelle Ausgänge für sowohl konstante wie auch variable Signalpegel hat, benutzen Sie bitte die konstanten Ausgänge.*

Anschließen einer digitalen Soundquelle

Schließen Sie das Digitalsignal eines Digitalfernsehgeräts oder DVD-Spielers direkt an die RCA-Buchse des Audioeingangskabels an. Schließen Sie das Analogausgangssignal des DVD-Spielers an den AUX-Eingängen an. Immer wenn Ihr Lifestyle® System ein gültiges Digitalsignal empfängt (einschließlich PCM- oder Dolby-Digital-Bitströmen), wird dieser Digitalton weiterverarbeitet. Falls kein gültiges Digitalsignal empfangen wird, wählt Ihr System das am AUX-Eingang angeschlossene Analogsignal, das dann durch den Videostage® Decoder zu einem ausgezeichneten Heimkinosound weiterverarbeitet wird. Falls Ihre digitale Audioquelle mit einem Optokuppler versehen ist, benötigen Sie einen Adapter mit einem (koaxialen) RCA-Stecker. Lassen Sie sich von Ihrem Händler beraten, oder setzen Sie sich mit Bose® in Verbindung.

- 🎵 *Hinweis: Stellen Sie sicher, daß die Verbindung zwischen Ihrer Digitalquelle und dem Lifestyle® System aus einem 1 bis 2 m langen Standardaudio- oder -videokabel besteht. Wenn Sie ein längeres Kabel benötigen, verwenden Sie bitte ein 75-Ohm-Kabel.*

Abbildung 9

Anschlüsse des Music Centers

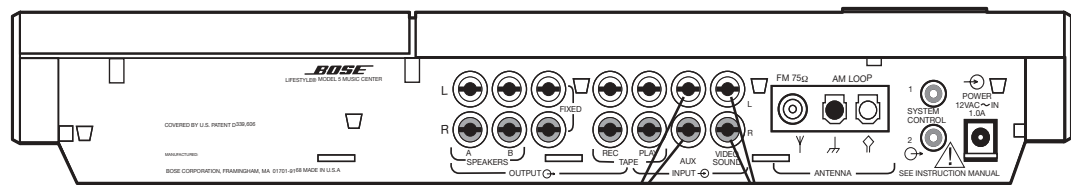

DVD-Analogausgangssignale werden an den AUX-Buchsen angeschlossen

Nichtdigitale Ausgangssignale von einer Videotonquelle werden an den VIDEO SOUND Buchsen angeschlossen

Anschließen einer Videotonquelle

Das Lifestyle® 8 System besitzt ein Videosound-Eingangsbuchsenpaar (Abbildung 9) für nichtdigitale Videotonquellen wie Ihr Fernsehgerät oder VCR.

- 🎵 *Hinweis: Im Lieferumfang des Lifestyle® 8 Systems ist ein 1,8 m langes Stereokabel enthalten. Verbinden Sie mit diesem Kabel den rechten (R) und den linken (L) Audioausgang einer Komponente mit den entsprechenden Eingängen am Music Center. Mit den Komponenten Ihres Systems wurden möglicherweise ebenfalls Kabel mitgeliefert. Falls erforderlich, können Sie Audiokabel auch von Ihrem Elektro- und Rundfunkgeschäft oder vom Bose-Kundendienst beziehen. Die meisten Audiokabel sind farbcodiert. Stecken Sie die roten Stecker in die Buchsen für das rechte (R) Stereosignal und die schwarzen oder weißen Stecker in die Buchsen für das linke (L) Stereosignal.*

Aufbauen Ihres Heimkinos

Es gibt zwei grundsätzlich verschiedene Methoden zum Aufbau Ihres Heimkinos. Am besten ist es, wenn Sie die Komponenten direkt mit dem Lifestyle® 8 Music Center verbinden und dann die Tonquelle mit Hilfe der Fernbedienung bzw. der Bedienelemente auswählen. Eine zweite Möglichkeit besteht darin, ein Stereo-Fernsehgerät als Schaltzentrale zur Wahl der Tonquelle zu benutzen. In beiden Fällen werden die Analogausgangssignale vom DVD-Spieler (oder einer anderen digitalen Tonquelle) an den AUX-Eingängen angeschlossen. Für einige dieser Anschlüsse brauchen Sie eventuell extra lange Audiokabel bzw. Verlängerungskabel.

(1) Anschließen der Videotonquellen direkt an das Lifestyle® 8 System

Sie können bis zu drei Videotonquellen direkt an Ihr System anschließen. So können Sie z. B. die Analogausgänge Ihres DVD-Spielers mit AUX, den Fernseher mit VIDEO SOUND und die VCR-Konstantpegelausgänge mit TAPE PLAY auf der Rückseite Ihres Music Centers verbinden (siehe Abbildung 10). Schließen Sie den Digitalaudio-Koaxialausgang Ihres DVD-Spielers über ein beidseitig mit Steckern versehenes RCA-Kabel an der RCA-Buchse des Audioeingangskabels (welches das Music Center mit dem Modul verbindet) an.

Wenn über das Audioeingangskabel ein gültiges Digitalsignal am Lifestyle® 8 System ankommt, gibt das System die entsprechende Audioquelle wieder. Falls kein gültiges Digitalsignal empfangen wird, wählt das System das an der AUX-Buchse ankommende Ersatz-Analogsignal.

Bei Anschluß der Komponenten an Ihr Fernsehgerät:

- Verbinden Sie die Konstantpegel-Audioausgänge des Fernsehgeräts mit den VIDEO SOUND INPUT des Music Centers.
- Stellen Sie die Fernsehlautsprecher ab, oder drehen Sie die Lautstärke ganz herunter. (Wenn das Fernsehgerät einen Schalter für interne/externe Lautsprecher hat, wählen Sie externe Lautsprecher. Schließen Sie keine Lautsprecher an das Fernsehgerät an.)
- Stellen Sie alle Spezialfunktionen Ihres Fernsehgeräts wie Erweitertes Stereo, Mega-Bass, Phantom und SAP ab. Diese Spezialfunktionen verhindern die ordnungsgemäße Surround-Sound-Verarbeitung durch Ihr Lifestyle® System.
- Stellen Sie den Balance-Regler des Fernsehgeräts auf die Mittelposition.
- Stellen Sie die Klangregler auf neutral bzw. auf die Mittelposition.
- Schalten Sie das Fernsehgerät auf Stereobetrieb.

Abbildung 10

Anschluß von externen Komponenten an die Eingänge des Lifestyle® 8 Systems

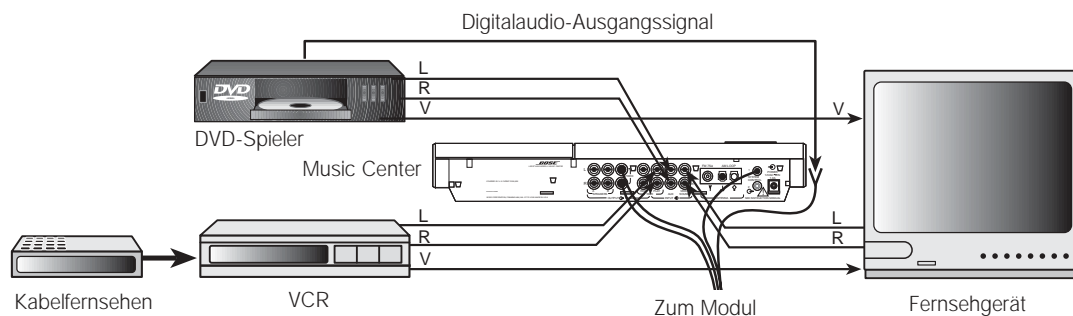

(2) Anschließen der Videotonquellen über Ihr Fernsehgerät

Dies ist eine alternative Anschlußmethode (siehe Abbildung 11). Falls Ihr Stereofernsehgerät konstante Audioausgänge besitzt (d. h. der Pegel der Audioausgangssignale ändert sich nicht), und Sie damit die Signalquelle wählen können (VCR, Laserdisc, Kabel usw.), können Sie wie folgt vorgehen:

- Verbinden Sie die L (links)- und R (rechts)-Ausgänge Ihres DVD-Spielers mit den AUX-Eingängen des Music Centers.
 - Schließen Sie den DVD-Videoausgang an einen der Videoeingänge Ihres Fernsehgeräts an.
 - Schließen Sie den Digitalaudio-Koaxialausgang Ihres DVD-Spielers über ein beidseitig mit Steckern versehenes RCA-Kabel an der RCA-Buchse des Audioeingangskabels (welches das Music Center mit dem Modul verbindet) an.
 - Schließen Sie Ihre Heimkinokomponenten an die Eingangsbuchsen des Fernsehgeräts an.
 - Verbinden Sie die Konstantpegel-Audioausgänge des Fernsehgeräts mit den VIDEO SOUND INPUT des Music Centers.
 - Stellen Sie die Fernsehlautsprecher ab, oder drehen Sie die Lautstärke ganz herunter. (Wenn das Fernsehgerät einen Schalter für interne/externe Lautsprecher hat, wählen Sie externe Lautsprecher. Schließen Sie keine Lautsprecher an das Fernsehgerät an.)
 - Stellen Sie alle Spezialfunktionen Ihres Fernsehgeräts wie Erweitertes Stereo, Mega-Bass, Phantom und SAP ab. Diese Spezialfunktionen verhindern die ordnungsgemäße Surround-Sound-Verarbeitung durch Ihr Lifestyle® System.
 - Stellen Sie den Balance-Regler des Fernsehgeräts auf die Mittelposition.
 - Stellen Sie die Klangregler auf neutral bzw. auf die Mittelposition.
 - Schalten Sie das Fernsehgerät auf Stereobetrieb.
- ♪ *Hinweis: Wenn es nicht anders geht, können Sie auch die variablen Audioausgänge Ihres Stereofernsehgeräts verwenden; dies ist aber nur die zweitbeste Methode. Stellen Sie die Lautsprecher des Fernsehgeräts ab, aber drehen Sie die Lautstärkereglung bis fast auf maximale Lautstärke.*
- ♪ *Hinweis: Falls Sie Ihren Stereo-VCR über Ihren Stereo-Fernseher anschließen, dürfen Sie kein Koaxialkabel verwenden. Für guten Stereo- und Surround-Sound verbinden Sie statt dessen die L (links)- und R (rechts)-Audioausgänge Ihres VCRs mit den L (links)- und R (rechts)-Audioeingängen Ihres Fernsehgeräts.*

Abbildung 11

Anschluß externer Komponenten über Ihr Fernsehgerät

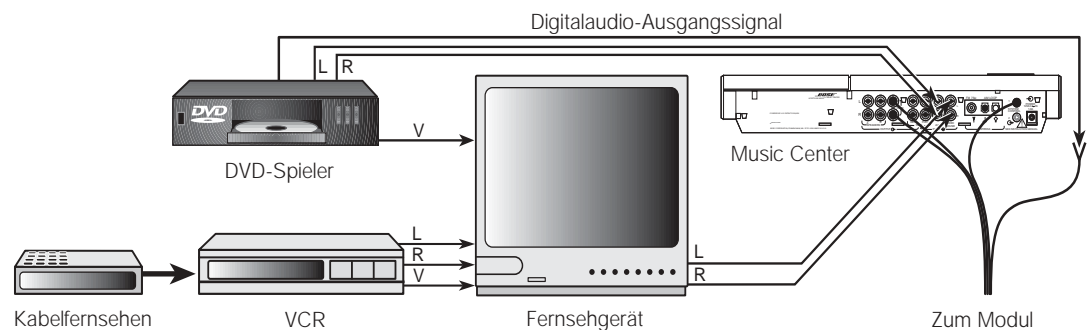

Anmerkungen zur Videoquelle

Ihr Fernsehgerät ist der Bildschirm für das Videosignal. Das Videosignal muß deshalb direkt an das Fernsehgerät angeschlossen werden. Schließen Sie das Videosignal nicht am Lifestyle® 8 System an.

- ♪ *Hinweis: Anleitungen zum Herstellen der Videoverbindungen zwischen Ihrem DVD-Spieler, Ihrem VCR und Ihrem Fernsehgerät finden Sie in den Gebrauchsanleitungen für Ihre Video-komponenten.*
- ♪ *Hinweis: Ihr Music Center hat keinen Eingang für das Videosignal (gewöhnlich eine gelb markierte Buchse). Die VIDEO SOUND INPUT Buchsen sind für die von einer Videoquelle kommenden Audio-Signale.*

Andere Anschlüsse

Benutzen Sie zum Anschluß anderer Komponenten an Ihr Lifestyle® System normale RCA-Audiokabel. Stecken Sie den roten Stecker in die mit R (rechts) bezeichnete Buchse und den weißen (oder schwarzen) Stecker in die mit L (links) bezeichnete Buchse.

Zum Anschließen einer Monoquelle benutzen Sie einen Y-Adapter (in Elektro- und Rundfunkgeschäften erhältlich).

Tapedeck

Bei Benutzung eines externen Aufzeichnungsgeräts (Analog-Audiokassette, MiniDisc oder DAT (digital audio tape)) verbinden Sie die REC-Eingänge des Tapedecks mit den TAPE REC Buchsen des Music Centers und die PLAY Ausgänge des Aufzeichnungsdecks mit den TAPE PLAY Buchsen des Music Centers.

CD-Wechsler oder Laserdisc-Spieler

Wenn Sie eine dieser Komponenten benutzen möchten, verbinden Sie deren Audioausgänge mit den Buchsen VIDEO SOUND INPUTS oder AUX (sofern diese nicht für eine Digitaltonquelle benötigt werden); achten Sie dabei darauf, daß alle roten Stecker in eine R (rechts)-Buchse und alle schwarzen oder weißen Stecker in eine L (links)-Buchse kommen.

Plattenspieler

Zum Anschluß eines Plattenspielers benötigen Sie einen Vorverstärker (mit RIAA-Entzerrung). Der erforderliche Vorverstärker (Teilnummer 252603) kann beim Bose®-Kundendienst (siehe Auflistung auf der hinteren, inneren Umschlagseite) bestellt werden. Verbinden Sie die Audioausgänge des Vorverstärkers mit den VIDEO- oder AUX-Buchsen des Music Centers (sofern diese nicht für eine Digitaltonquelle benötigt werden); achten Sie dabei darauf, daß alle roten Stecker in eine R (rechts)-Buchse und alle schwarzen oder weißen Stecker in eine L (links)-Buchse kommen.

- ♪ *Hinweis: Sie können eine angeschlossene Komponente nicht über das Lifestyle® 8 System ein- oder ausschalten.*

Anschließen der Antennen

Auf der Rückseite Ihres Lifestyle® Music Centers befinden sich Anschlüsse für AM- und FM-Antennen (Abbildung 12). Entfalten Sie die Antennendrähte. Der Empfang ist besser, wenn die Antennendrähte nicht aufgewickelt sind.

Abbildung 12
Antennenanschlüsse



Abbildung 13
Die FM-Dipolantenne



FM (UKW)-Antenne

1. Stecken Sie den FM-Antennenstecker in die Buchse FM ANTENNA auf der Rückseite des Lifestyle® Music Centers.
2. Falten Sie die Arme der Antenne auseinander. Experimentieren Sie mit der Lage und dem Winkel der Antenne, bis Sie optimalen FM-Empfang haben.

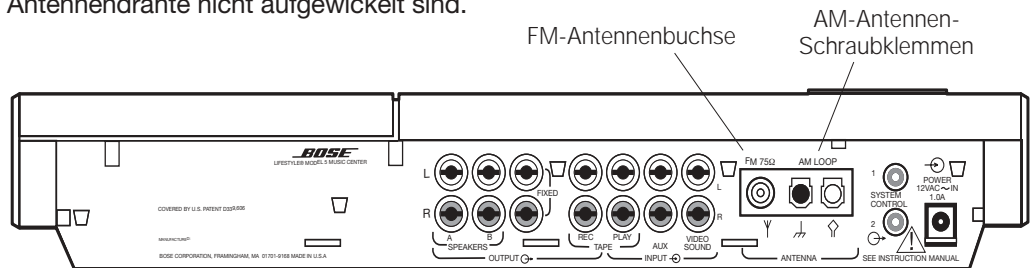
AM (MW)-Antenne

🎵 *Hinweis: Wenn Sie die AM-Antenne an einer Wand anbringen möchten, befolgen Sie bitte die der Antenne beiliegenden Anweisungen.*

Abbildung 14
Die AM-Ringantenne

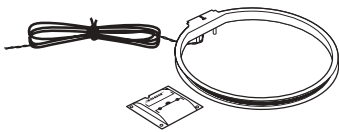

1. Lösen Sie die Schraubklemmen am Anschluß AM LOOP ANTENNA auf der Rückseite des Lifestyle® Music Centers.
2. Schieben Sie die Kabelschuhe unter die Schraubklemmen. Ziehen Sie die Schrauben über den Kabelschuhen an.
3. Setzen Sie die Ringantenne auf den Fuß. Folgen Sie dabei den mit der Antenne gelieferten Anleitungen.
4. Stellen Sie den Antennenring so weit wie möglich, aber wenigstens 50 cm vom Music Center und 1,2 m vom Acoustimass® Modul entfernt auf. Experimentieren Sie mit der Ausrichtung des Ringes, bis Sie optimalen AM-Empfang haben.

🎵 *Hinweis: An den Antennenanschlüssen des Music Centers können auch Außenantennen angeschlossen werden. Bezüglich der Installation einer Außenantenne sollten Sie sich mit einem Fachmann in Verbindung setzen. Beachten Sie alle Sicherheitshinweise.*

Anschließen eines Kabel-Radiosignals

Wenn Sie Ihr System an das von manchen Fernsehsendern über Kabel gelieferte FM-Signal anschließen möchten, setzen Sie sich bitte mit dem Kabelprogrammanbieter in Verbindung. Die Verbindung wird über den an der Geräterückseite befindlichen Antennenanschluß FM 75Ω EXTERNAL hergestellt.

⚠️ **ACHTUNG:** Stellen Sie bitte sicher, daß bei der Installation eine Signalweiche eingebaut wird, so daß nur der FM-Kanal und nicht der Kabelfernsehkanal an das System übertragen wird. Die Signalweiche wird benötigt, um eine Doppelübertragung des Fernsehbildes auf das System zu verhindern.

Anbringen der Kabelabdeckung

Nachdem alle Anschlüsse hergestellt worden sind, bringen Sie am Music Center die Kabelabdeckung an, damit überschüssige Kabellängen und die Anschlußbuchsen aus dem Blickfeld verschwinden. Die fünf Laschen an der Kabelabdeckung rasten in entsprechende Schlitze auf der Rückseite des Music Centers ein.

Abbildung 15
Die Kabelabdeckung

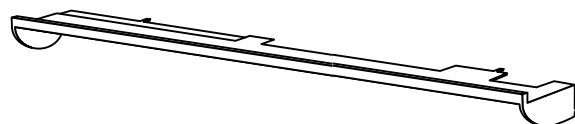

Einsetzen der Batterien in die Fernbedienung

1. Schieben Sie auf der Unterseite der Fernbedienung die Batteriefachabdeckung zurück (Abbildung 16).
2. Legen Sie drei 1,5-V-Batterien (AA oder IEC-R6 oder dgl.) ein. Die (+)- und (-)-Zeichen auf den Batterien müssen mit den (+)- und (-)-Zeichen im Batteriefach übereinstimmen.
3. Schließen Sie das Batteriefach.

Ersetzen Sie die Batterien, wenn die Fernbedienung nicht mehr funktioniert oder die Reichweite nachläßt.

🎵 *Hinweis: Ändern Sie nicht die werkseitigen Einstellungen der Mikroschalter. Informationen, wie Sie Konflikte mit anderen Lifestyle® Music Systemen vermeiden können, finden Sie unter "Ändern der Gerätecode-Einstellungen" auf Seite 28.*

Abbildung 16

Einlegen der Batterien in die Fernbedienung

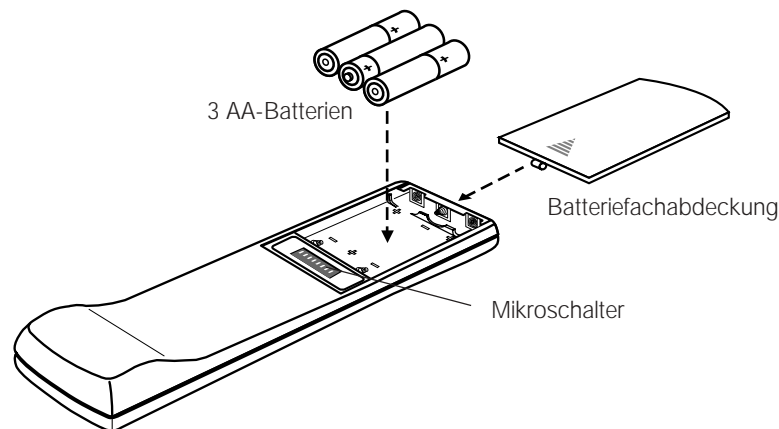

Einstellen der Sendekanalabstände bei 120-V- und bei 120/230-V-Systemen

Music Center für 120 V und solche, die mit sowohl 120-V- als auch 230-V-Netzteil geliefert werden, können für AM und FM je auf zwei verschiedene Senderabstände eingestellt werden.

- Der Senderabstand für Nordamerika ist 10 kHz für AM und 200 kHz für FM.
- Der Senderabstand für Europa ist 9 kHz für AM und 50 kHz für FM.

Ihr Music Center für 120 V bzw. für 120/230 V wurde für Nordamerika voreingestellt. Wählen Sie den Senderabstand, der auf Ihr Land zutrifft.

Zur Änderung des FM/AM-Senderabstandes gehen Sie wie folgt vor:

1. Drücken Sie auf OFF, um das Musiksystem auszuschalten.
2. Drücken Sie kurz auf ERASE unter der CD-Abdeckung (siehe Abbildung 18 auf Seite 19).

Auf dem Display wird US für die nordamerikanischen und EU für die europäischen Senderabstände angezeigt.

Einschalten des Music Centers

Stecken Sie den Netzstecker des Acoustimass® Moduls in eine Netzsteckdose. Schließen Sie anschließend das Netzteil des Music Centers am Netz an.

- 🎵 *Hinweis: Die Lautsprecher funktionieren nur, wenn vor dem Einschalten Ihres Music Centers sämtliche Kabel- und Netzverbindungen hergestellt sind.*

Viel Spaß mit Ihrem neuen Lifestyle® System! Auf den folgenden Seiten finden Sie Informationen über die Handhabung der Music Center Bedienelemente und der Lifestyle® Fernbedienung.

Spielen Sie die Test-CD ab, und folgen Sie dabei den Anleitungen auf Seite 24. Überprüfen Sie anhand der CD-Anleitungen Ihren Systemaufbau.

- 🎵 *Hinweis: Falls Ihr System einige Tage lang unbeaufsichtigt ist, empfehlen wir, den Netzstecker des Music Centers zu ziehen, damit es nicht durch die Lifestyle® Fernbedienung eines Nachbarn oder Ihre Haustiere unbeabsichtigt eingeschaltet wird. Siehe auch "Ändern der Gerätecode-Einstellungen" auf Seite 28.*

Display des Music Centers

Das Display des Music Centers (Abbildung 17) zeigt den aktuellen Zustand der Music Center-Funktionen an.

Abbildung 17

Display des Music Centers

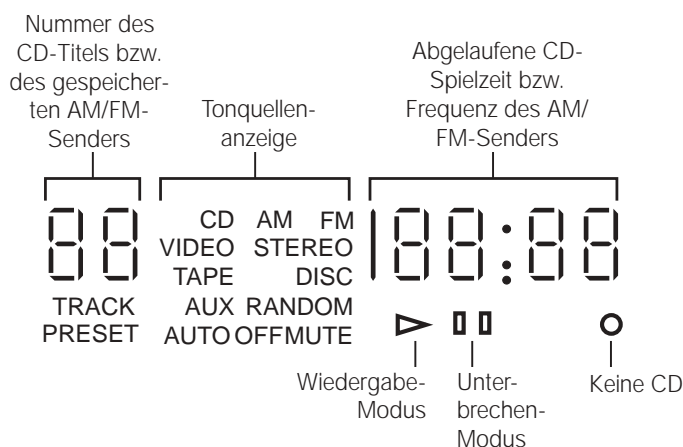

Bedienelemente des Music Centers

Die Funktionstasten des Music Centers werden auf den Seiten 20 - 23 beschrieben. Mit den folgenden speziellen Music-Center-Tasten können Sie Sender manuell einstellen und Sendestationen vorprogrammieren. Zum Einlegen und Herausnehmen einer CD müssen Sie die Verriegelung der CD-Abdeckung lösen (Abbildung 18).

SEEK/TUNE < / > - Erhöht oder erniedrigt die Frequenzeinstellung des Radios (der Sender).

PRESET STORE/ERASE - Speichert neue Sender oder löscht gespeicherte Sender. Anleitungen hierzu finden Sie auf Seite 25.

Abbildung 18

Bedienelemente des Music Centers

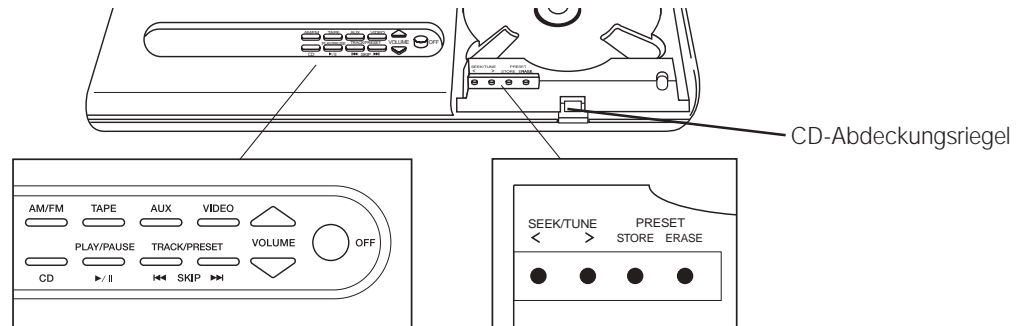

Die Lifestyle® Fernbedienung

Abbildung 19

Die Fernbedienung

In den meisten Wohnhäusern funktioniert diese fortschrittliche HF-Fernbedienung reibungslos; die ausgesandten Funksignale erreichen das Music Center auch durch Wände und Fußböden hindurch. Drücken Sie einfach die gewünschte Taste. Die Fernbedienung braucht dabei nicht auf das Music Center gerichtet zu sein.







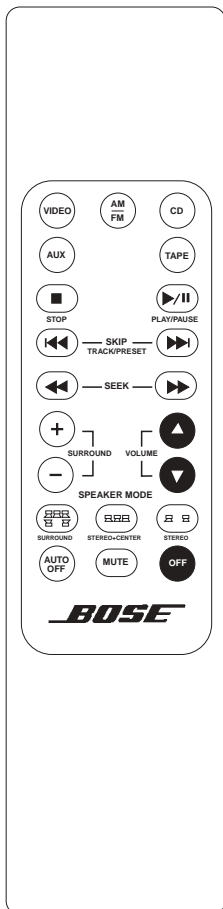







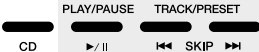



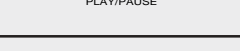

Hinweis: In manchen Häusern gibt es sogenannte "tote Punkte", wo die Fernbedienung nicht funktioniert. Gehen Sie mit der Fernbedienung einfach einen Schritt zur Seite und probieren Sie es dort nochmal. Oder stellen Sie das Music Center an einen anderen Platz, wo es besser auf die Fernbedienung anspricht.

Abbildung 19 zeigt die Anordnung der Tasten auf der Fernbedienung.

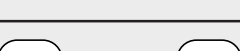

Die Fernbedienung besitzt spezielle Tasten für die Wahl der Lautsprecherbetriebsart (5, 3 oder 2 Lautsprecher) sowie die Lautstärkeregelung der (hinteren) Surround-Lautsprecher und des Centerlautsprechers.





Bedienelemente des Systems

Funktion	Fernbedienung	Music Center
VIDEO - Wählt eine an die VIDEO-Eingänge angeschlossene Videotonquelle und schaltet das System ein (Siehe Seite 22).		
AM/FM - Wählt das Radio und schaltet es mit dem zuletzt gewählten Sender ein. Schaltet zwischen AM und FM um, wenn das Radio läuft.		
CD - Wählt den eingebauten CD-Spieler und schaltet das System ein.		
AUX - Wählt den DVD-Spieler (oder eine andere an die AUX-Eingänge angeschlossene Komponente) und schaltet das System ein. Wählt, sofern angeschlossen, Digital-Ton.		
TAPE - Wählt ein an die TAPE-Eingänge angeschlossenes Tapedeck oder sonstiges Gerät und schaltet das System ein.		
■ STOP - Schaltet den CD-Spieler aus.		
▶/ PLAY/PAUSE - Beginnt mit dem Abspielen einer CD bzw. unterbricht das Abspielen. Wenn diese Taste 2 Sekunden lang niedergedrückt wird, hört die CD auf zu spielen.		
◀◀▶▶ SKIP - Wählt im Vorwärts- oder Rückwärtslauf den nächsten CD-Titel bzw. den nächsten gespeicherten Sender.		
◀◀▶▶ SKIP - Zum Schnelldurchlauf einer CD drücken und gedrückt halten. Wenn diese beiden Tasten am Music Center gleichzeitig gedrückt werden, werden die CD-Titel in willkürlicher Ordnung gespielt.		
◀◀▶▶ SEEK - Vorwärts- oder Rückwärtssuche durch eine CD. Sucht im Vorwärts- oder Rückwärtslauf nach dem nächsten starken AM- oder FM-Sender.		
VOLUME ▲ \ ▼ - Erhöht bzw. verringert die Lautstärke des Systems.		
AUTO OFF - Schaltet das System nach weiteren 15 Minuten ab. Mit jedem weiteren Tastendruck wird die Zeit bis zum Abschalten um weitere 15 Minuten verlängert (bis zu 75 Minuten).		
MUTE - Bringt die Lautsprecher zum Verstummen bzw. schaltet stummgeschaltete Lautsprecher wieder ein.		
OFF - Schaltet das System aus.		

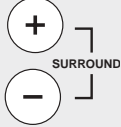
Weitere Bedienelemente des Systems

Funktion	Fernbedienung
<p>SURROUND</p> <ul style="list-style-type: none"> • Kurz drücken, um für alle Tonquellen den SURROUND (5-Lautsprecher)-Modus zu wählen. • 3 Sekunden gedrückt halten, um für Mono-Programmquellen simulierten Surround-Sound ein- (1 Glockentöne) bzw. auszuschalten (2 Glockentöne). • 8 Sekunden gedrückt halten, um die Werkseinstellungen für Lautsprechermodus und Surround-Sound-Lautstärke wiederherzustellen (3 Glockentöne). 	
<p>STEREO+CENTER</p> <ul style="list-style-type: none"> • Kurz drücken, um für alle Tonquellen den Modus STEREO+CENTER (3-Lautsprecher) zu wählen. • 8 Sekunden gedrückt halten, um die Werkseinstellungen für Lautsprechermodus und Center-Lautstärke wiederherzustellen (3 Glockentöne). 	
<p>STEREO</p> <ul style="list-style-type: none"> • Kurz drücken, um für alle Tonquellen den STEREO (2-Lautsprecher)-Modus zu wählen. • Gedrückt halten, um Kompression des Dynamikbereich (Digital Dynamic Range®) ein- (1 Glockentöne) bzw. auszuschalten (2 Glockentöne). 	
<p>SURROUND + / -</p> <ul style="list-style-type: none"> • Verstärkt oder verringert im SURROUND (5-Lautsprecher)-Modus die Lautstärke der Surround-Lautsprecher. • Verstärkt oder verringert im STEREO+CENTER (3-Lautsprecher)-Modus die Lautstärke des Centerlautsprechers. • Im STEREO (2-Lautsprecher)-Modus wird durch Drücken von + der SURROUND-Modus gewählt. <p>🎵 <i>Hinweis: Die mit SURROUND + und - vorgenommenen Änderungen bleiben erhalten, auch wenn Sie einen anderen Lautsprechermodus wählen.</i></p>	

🎵 *Hinweis: Wenn Sie die Hauptlautstärke sehr hoch oder sehr niedrig eingestellt haben, wird sie beim nächsten Einschalten des Systems durch eine integrierte Funktion automatisch auf einen moderaten Schwellenwert zurückgestellt.*

🎵 *Hinweis: Wenn Sie alle Werkseinstellungen wiederherstellen wollen, schalten Sie das Gerät kurz aus und halten Sie anschließend die SURROUND  (5-Lautsprecher)-Taste solange gedrückt, bis Sie die 3 Glockentöne zur Bestätigung hören. Drücken Sie dann die STEREO+CENTER  (3-Lautsprecher)-Taste und halten Sie sie solange gedrückt, bis Sie wieder die 3 Glockentöne zur Bestätigung hören.*

Wiedergabe mit Ihrem Lifestyle® 8 System

Ihr Lifestyle® 8 System nutzt digitale Tonsignalverarbeitungsmöglichkeiten, um Spielfilme und Musikaufnahmen noch wirklichkeitsgetreuer und eindrucksvoller zu machen. Ein integrierter Dolby-Digital-Decoder wandelt das von einem DVD-Spieler, Digitalfernseher, einer Kabelbox der nächsten Generation oder einem Satellitenempfänger kommende Signal in bis zu 5+1 diskrete Audiokanäle um (d. h. fünf für die unabhängigen Cube-Array-Lautsprecher und einen für den tiefen Baß des Acoustimass® Moduls). Bei Analogformaten und auch bei 2-Kanal-PCM und Dolby Digital-Bitströmen, leitet der Videostage®-Decoder Stereoinformation an die Surroundkanäle weiter, so daß die Klangqualität von Stereosendungen und Videokassetten fast die Klangqualität Ihrer DVDs erreicht.

Weiterhin kann der Videostage-Decoder ein 1-Kanal-Programm so verarbeiten, daß 5-Kanal-Sound an fünf unabhängige Lautsprecher weitergegeben wird. Dialoge bleiben am Bildschirm lokalisiert, während Musik- und Umgebungseffekte den Raum füllen und zur Steigerung Ihres Kinoerlebnisses beitragen.

Ihr Lifestyle® 8 System bietet Ihnen die Wahlmöglichkeit, im 5-, 3- oder 2-Lautsprechermodus zuzuhören. Beim Einschalten des Systems wird automatisch der SURROUND-Modus (5 Lautsprecher) gewählt. Bei dem meisten Videomaterial (Mono, Stereo oder Surround) tragen der 5- oder 3-Lautsprechermodus dazu bei, Dialoge im Bild zu verankern, während sie gleichzeitig einen volleren Klang liefern.

Baßverstärkungsmodus für die Tonwiedergabe von Filmen (Soundtracks)

Durch Drücken von VIDEO oder AUX wird das System im Baßverstärkungsmodus eingeschaltet, in dem Bässe und Höhen speziell für die richtige Wiedergabe von Film-Soundtracks angesteuert werden. Durch wiederholtes Drücken derselben Taste (VIDEO oder AUX) können Sie zwischen dem Baßverstärkungsmodus für Filmvorführungen und dem Standardmodus für sonstige Hörprogramme hin- und herschalten. Durch Drücken von TAPE wird das System im Standardmodus eingeschaltet. Durch wiederholtes Drücken von TAPE können Sie zwischen dem Baßverstärkungsmodus für Filmvorführungen und dem Standardmodus für sonstige Hörprogramme hin- und herschalten.

♪ *Hinweis: Im Baßverstärkungsmodus sind die Bässe verstärkt und die Höhen abgeschwächt, so wie das für die richtige Wiedergabe von Filmtönen vorgesehen ist.*

Kompression de Dynamikbereich (Digital Dynamic Range®)

Kompression de Dynamikbereich (Digital Dynamic Range) regelt die Lautstärke automatisch nach, so daß Sie leise Stellen (insbesondere Dialoge) besser verstehen und andererseits von sehr lauten Effekten (z. B. einer Explosion) nicht "erschlagen" werden. Diese Funktion wird automatisch aktiviert, wenn Sie das System einschalten; Sie können sie aber mit der STEREO  (2-Lautsprecher)-Taste auch manuell ein- (1 Glockenton) oder ausschalten (2 Glockentöne).

Simulierter Surround-Sound für Mono-Filmmaterial

Der Bose® Videostage-Decoder kann 1-Kanal-Programme zu 5-Kanal-Sound aufbereiten und die Signale so weiterleiten, daß Dialoge am Bildschirm lokalisiert bleiben, während Musik und Umgebungseffekte den Raum füllen. So können Sie selbst ältere (d. h. prä-Stereo-) Filme im Surround-Sound erleben. Diese Funktion kann auch mit Fernseh-, FM- und AM-Programmen verwendet werden, die in Mono gesendet werden. Sie können die Funktion durch Drücken der SURROUND  (5-Lautsprecher)-Taste ein- (1 Glockenton) bzw. ausschalten (2 Glockentöne). Sie wird automatisch aktiviert, wenn ein Dolby Digital Bitstrom anzeigt, daß er ein Mono-Programm überträgt.



Bedienung spezieller Funktionen

Eine genauere Beschreibung dieser speziellen Funktionen finden Sie auf der vorstehenden Seite.



Baßverstärkungsmodus

Bei Wahl von VIDEO oder AUX TAPE CD oder AM/FM	ist der Betriebsmodus Verstärkt Normal Normal	Wenn Sie ihn ändern möchten Drücken Sie nochmals dieselbe Taste Drücken Sie nochmals dieselbe Taste Nicht zutreffend: Bei CD- oder AM/FM-Betrieb kann der Baßverstärkungsmodus nicht gewählt werden
---	---	---



Kompression de Dynamikbereich (Digital Dynamic Range®)

Bei Wahl von VIDEO oder AUX CD, AM/FM oder TAPE	KDB ist EIN AUS	Wenn Sie ihn ändern möchten Drücken Sie die STEREO  (2-Lautsprecher)-Taste, und halten Sie sie gedrückt, bis Sie 2 Glockentöne hören Drücken Sie die STEREO  (2-Lautsprecher)-Taste, und halten Sie sie gedrückt, bis Sie 1 Glockenton hören
---	-----------------------	--

Simulierter Surround-Sound (Aufbereitung von Monoprogrammen für 5 Lautsprecher)

Wenn Sie folgende Audioquelle benutzen Mono Dolby Digital Alles andere	ist Simulierter Surround-Sound EIN AUS	Wenn Sie ihn ändern möchten Drücken Sie die SURROUND  (5-Lautsprecher)-Taste, und halten Sie sie gedrückt, bis Sie 2 Glockentöne hören (AUS) Drücken Sie die SURROUND  (5-Lautsprecher)-Taste, und halten Sie sie gedrückt, bis Sie 1 Glockenton hören (EIN)
---	---	--

Wenn Sie die Lautsprecher auf die vom Werk voreingestellten Lautstärken zurückstellen möchten

Zum Rückstellen des/der Lautstärke des Centerlautsprechers Lautstärke der (hinteren) Surroundlautsprecher	drücken Sie die STEREO+CENTER  (3-Lautsprecher)-Taste bis Sie einen 3-Ton-Glockenton hören SURROUND  (5-Lautsprecher)-Taste bis Sie einen 3-Ton-Glockenton hören
---	--

Glockentöne

Wenn Sie einen oder mehrere Glockentöne hören, bedeutet dies, das eine Systemfunktion ein- oder ausgeschaltet worden ist.

Bedeutung der Glockentöne

Beim Ertönen von 1 Glockenton 2 Glockentöne 3 Glockentöne	ist Folgendes passiert Simulierter Surround-Sound (Aufarbeitung eines Monoprogramms für 5 Lautsprecher) oder Kompression de Dynamikbereich (Digital Dynamic Range®) wurde EINGeschaltet Simulierter Surround-Sound (Aufarbeitung eines Monoprogramms für 5 Lautsprecher) oder Kompression de Dynamikbereich (Digital Dynamic Range®) wurde AUSgeschaltet Die Lautstärke der Surround-Lautsprecher oder des Centerlautsprechers ist auf die Werkseinstellung zurückgestellt worden
--	---

Wiedergabe von Digitalaufnahmen

Einschalten der digitalen Audioquelle

Schalten Sie Ihren DVD-Spieler, Digitalfernseher oder andere digitale Audioquelle ein. Legen Sie die DVD ein.

Einschalten des Systems und Auswahl von Digital Sound

Drücken Sie auf AUX, um Ihr System im Digital-Sound-Modus einzuschalten. Falls Ihr Lifestyle® System keinen gültigen PCM- oder Dolby-Digital-Bitstrom empfängt, wird es automatisch das an den AUX-Buchsen Ihres Music Centers angeschlossene Analogsignal wählen.

Auswahl des Wiedergabematerials

Zur Auswahl von Material mit kompatiblen Digital-Audio-Bitströmen achten Sie bei DVDs bitte auf die Begriffe PCM und Dolby Digital bzw. die Symbol . Ihr Lifestyle® 8 System kann digitale MPEG-2 oder DTS Bitströme nicht verarbeiten. Stellen Sie sicher, daß Ihr DVD-Spieler bzw. der digitale Audioausgang Ihres Digitalfernsehers am Digital-Audioeingang Ihres Systems angeschlossen ist.

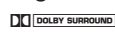
Achten Sie bei der Auswahl von Surround-Sound-codiertem Analog- und Digitalmaterial darauf, daß Kassetten und CDs mit Surround, Dolby Surround oder dem  Symbol ausgezeichnet sind. Fernsehprogramme müssen mit dem Zusatz "Surround" versehen sein. Sie können sich jedes Programmmaterial im SURROUND (5-Lautsprecher)-Modus wiedergeben lassen; dies bedeutet aber nicht, daß zu jeder Zeit alle fünf Lautsprecher gleichzeitig aktiv sind. Bei manchem Mono- und Stereo-Material wird nichts an die Surroundlautsprecher weitergegeben. Selbst bei Surround-codiertem Material werden nicht ständig Signale an die Surroundlautsprecher weitergegeben.

Abspielen von CDs

Einlegen einer CD in das Music Center

Drücken Sie auf die Deckelverriegelung, und legen Sie eine CD mit dem Etikett nach oben auf den CD-Teller. Schließen Sie die CD-Abdeckung.

Einschalten des Systems und Wählen des CD-Spielers

Drücken Sie auf der Fernbedienung oder am Music Center auf die CD-Taste. Falls das Musiksystem schon eingeschaltet ist, wird durch Drücken einer dieser Tasten der CD-Spieler gewählt, und die CD-Anzeige leuchtet auf. Das Musiksystem schaltet sich im SURROUND-Modus ein. Es steht Ihnen frei, auf einen anderen Lautsprechermodus umzuschalten.

Wenn eine CD eingelegt wurde, wird sie jetzt abgespielt. Wenn keine CD eingelegt ist, leuchtet die No Disc O Anzeige auf.

Bedienung des CD-Spielers

Soweit nicht anders angegeben, gelten die folgenden Bedienungsanweisungen sowohl für die Fernbedienung als auch das Music Center:

- Zur Wiederaufnahme eines unter- oder abgebrochenen CD-Programms drücken Sie auf ►/|| PLAY/PAUSE.
- Zum Unterbrechen eines CD-Programms drücken Sie auf ►/||.
- Zum Abbrechen eines CD-Programms drücken Sie entweder 2 Sekunden lang auf die ►/|| Taste am Music Center bzw. kurz auf die ■ STOP-Taste der Fernbedienung, oder Sie öffnen die CD-Abdeckung.
- Zum Überspringen einzelner Titel drücken Sie SKIP ►► (vorwärts), um zum nächsten Titel zu springen, oder SKIP ◄◄ (rückwärts), um zum Anfang des laufenden Titels bzw. zum vorherigen Titel zurückzukehren.
- Zum Schnelldurchlaufen eines Titels drücken Sie auf der Fernbedienung auf SEEK ►► (vorwärts), wenn Sie in Vorwärtsrichtung, und auf SEEK ◄◄ (rückwärts), wenn Sie in Rückwärtsrichtung suchen möchten. Am Music Center halten Sie ►► SKIP oder SKIP ◄◄ gedrückt.
- Zum Abspielen der Titel in willkürlicher Reihenfolge drücken Sie die ►► SKIP und ◄◄ Tasten gleichzeitig (nur am Music Center möglich). Wenn Sie diese Tasten nochmals drücken, werden die Titel wieder in normaler Reihenfolge abgespielt.

Bedienung des Radios

Einschalten des Systems und Wählen des Radios

Durch Drücken der AM/FM-Taste auf der Fernbedienung oder am Music Center schalten Sie Ihr Musiksysteem mit dem zuletzt gehörten AM- oder FM-Sender ein. Das Musiksysteem schaltet sich im SURROUND-Modus ein. Es steht Ihnen frei, auf einen anderen Lautsprechermodus umzuschalten.

- 🎵 *Hinweis: Wenn das System bereits eingeschaltet und das Radio gewählt wurde, können Sie mit der AM/FM-Taste zwischen AM und FM umschalten.*

Senderwahl

Suchen der stärksten Sender

- Zum Suchen und Anhalten am nächsten starken Signal drücken Sie auf der Fernbedienung kurz auf die SEEK ►► (vorwärts) oder ◄◄ (rückwärts) Taste. Wenn Sie diese Tasten gedrückt halten, bleibt das Radio im Suchlauf, ohne bei einem Sender anzuhalten.
- Sie können auch SEEK/TUNE > oder < (unter der CD-Abdeckung) am Music Center drücken.
- Wenn Sie den Suchlauf in einer Richtung anhalten möchten, drücken Sie kurz auf die Taste für den entgegengesetzten Suchlauf.

Umschalten zwischen AM und FM

Drücken Sie auf AM/FM, um von einem Frequenzband auf das andere umzuschalten.

Manuelle Senderwahl

Zum Einstellen eines entfernten bzw. schwachen Senders, den die Radio-Suchfunktion nicht findet, benutzen Sie die sich unter der CD-Abdeckung befindlichen SEEK/TUNE Tasten.

1. Lassen Sie die Sender durchlaufen, indem Sie die > oder < Taste gedrückt halten.
2. Lassen Sie die > oder < Taste los, wenn Sie in der Nähe des gewünschten Senders angekommen sind.
3. Sobald der Suchlauf aufhört, stellen Sie den gewünschten Sender durch kurzes Antippen der Tasten > und < klar ein.

Speichern eines Senders

Ihr Lifestyle® Music Center kann bis zu 20 AM- und FM-Sender in beliebiger Kombination speichern.

1. Wählen Sie einen Sender, dessen Einstellung Sie speichern möchten.
2. Drücken Sie die (unter der CD-Abdeckung befindliche) STORE Taste. Der Sender wird unter der niedrigsten verfügbaren Speicherplatznummer gespeichert.
3. Falls Sie den Sender unter einer anderen als der angezeigten Speicherplatznummer speichern möchten:
 - a. Halten Sie die STORE-Taste gedrückt.
 - b. Drücken Sie auf die Taste SKIP ►► (vorwärts) oder ◄◄ (rückwärts), um eine andere Speicherplatznummer für diese Sendestation zu wählen.
 - c. Geben Sie die STORE-Taste frei. Die Frequenz des gespeicherten Senders blinkt.

- 🎵 *Hinweis: Eine bereits belegte Nummer können Sie nicht zum Speichern eines neuen Senders benutzen, ohne zunächst den gespeicherten Sender zu löschen (siehe "Löschen eines gespeicherten Senders"). Falls Sie versuchen, mehr als 20 Sender zu speichern, blinkt auf dem Display '— —'.*

Wahl eines gespeicherten Senders

Sobald Sie Sender gespeichert haben, können Sie die nächste oder vorherige Sendestation wählen, indem Sie auf SKIP ►► (vorwärts) oder ◄◄ (rückwärts) drücken.

Löschen eines gespeicherten Senders

1. Wählen Sie mit den Tasten SKIP ►► (vorwärts) oder ◄◄ (rückwärts) die zu löschende Sendestation.
2. Drücken Sie die (unter der CD-Abdeckung befindliche) ERASE-Taste. Die Anzeige der entsprechenden Speichernummer erlischt.

Benutzung des Systems mit externen Komponenten

Befolgen Sie zum Anschließen externer Komponenten die Anweisungen auf den Seiten 12 bis 15. Schalten Sie Ihre Komponente direkt am Gerät oder mit deren Fernbedienung ein. Benutzen Sie zum Einstellen der Lautstärke die Tasten VOLUME ▲ oder ▼ auf Ihrer Lifestyle® Fernbedienung oder am Music Center. Stellen Sie alle anderen Funktionen an der Komponente selbst ein. Ziehen Sie dabei gegebenenfalls die Bedienungsanleitung für die Komponente zu Rate. Vergewissern Sie sich zunächst, daß die Komponente eingeschaltet und eine Kassette, eine CD, eine Laserdisc o. ä. eingelegt ist.

- ♪ *Hinweis: Sie können eine angeschlossene Komponente nicht über das Lifestyle® 8 System ein- oder ausschalten.*

Einschalten des Systems und Wählen der Komponente

Drücken Sie auf der Fernbedienung oder am Music Center auf die Taste TAPE, AUX oder VIDEO, um das Musiksysteem einzuschalten und die am entsprechenden Signaleingang angeschlossene Komponente zu wählen. Falls das System bereits eingeschaltet ist, wählen Sie durch Drücken einer dieser Tasten die entsprechende Komponente.

- ♪ *Hinweis: Mit der Auswahl der Tonquelle wird automatisch das System im SURROUND-Modus (5-Lautsprecher) eingeschaltet. Durch Drücken von STEREO+CENTER (AAA) (3-Lautsprecher) oder STEREO (AA) (2-Lautsprecher) können Sie den Lautsprechermodus ändern. Wenn das System eingeschaltet und die Komponente gewählt ist, leuchtet auf dem Display die entsprechende Anzeige auf.*

Benutzung einer Videotonquelle

Drücken Sie so lange auf die VIDEO-Taste der Fernbedienung oder die SOURCE-SELECT-Taste des Music Centers, bis auf der Anzeige VIDEO erscheint. Dadurch wird Ihr Musiksysteem im SURROUND (5-Lautsprecher) Modus eingeschaltet und die an den VIDEO-Buchsen angeschlossene Videotonquelle gewählt.

Wenn Ihre Video-Komponente an die TAPE-Buchsen angeschlossen ist, drücken Sie auf der Fernbedienung auf TAPE oder am Music Center auf SOURCE SELECT, bis auf dem Display TAPE erscheint. Dadurch wird Ihr Musiksysteem im SURROUND (5-Lautsprecher) Modus eingeschaltet und die an den TAPE Buchsen angeschlossene Tonquelle gewählt.

Baßverstärkungsmodus für die Tonwiedergabe von Filmen (Soundtracks)

Bei Wiedergabe des Filmtons in einem Kino werden Bässe und Höhen in der vom Sound-Designer des Films ursprünglich vorgesehenen Lautstärke wiederhergestellt. Der Baßverstärkungsmodus Ihres Lifestyle® 8 Systems bringt, wenn Sie VIDEO oder AUX wählen, gleichfalls Bässe und Höhen auf diese Originallautstärkestufen, um diesen Effekt bei Ihnen zu Hause zu erzeugen.

Nach der Wahl von VIDEO oder AUX können Sie aber auch zwischen dem Standard- und dem Baßverstärkungsmodus wählen. Für Spielfilme schaltet sich das System im Baßverstärkungsmodus ein. Drücken Sie nochmals die gleiche Taste (VIDEO oder AUX), wenn Sie zum Standardmodus wechseln möchten. Wenn TAPE gewählt wird, schaltet sich das System im Standardmodus ein. Drücken Sie nochmals auf TAPE, wenn Sie für Filmvorführungen zum Baßverstärkungsmodus wechseln möchten.

- ♪ *Hinweis: Wenn Sie einem Dialog oder einem anderem Programmmaterial zuhören, das nicht viele Bässe und Höhen hat, ist es möglich, daß Sie keinen Unterschied zwischen dem Standard- und dem Baßverstärkungsmodus heraushören.*

Benutzung eines Tapedecks, eines CD-Wechslers oder einer anderen, extern angeschlossenen Komponente

Schalten Sie Ihre Komponente direkt am Gerät oder mit deren Fernbedienung ein. Regeln Sie die Lautstärke mit den Tasten VOLUME s (aufwärts) oder t (abwärts). Stellen Sie alle anderen Funktionen an der Komponente selbst ein. Ziehen Sie dabei gegebenenfalls die Bedienungsanleitung für die Komponente zu Rate. Wenn Sie mit einem angeschlossenen Tapedeck eine Aufnahme machen möchten, spielen Sie die Tonquelle ab, von der Sie aufnehmen möchten (AM/FM, CD, AUX, VIDEO), und schalten Sie das Tapedeck auf Aufnahme.

Feinabstimmung Ihres Systems

Abbildung 20

Höhen- und Baßregler

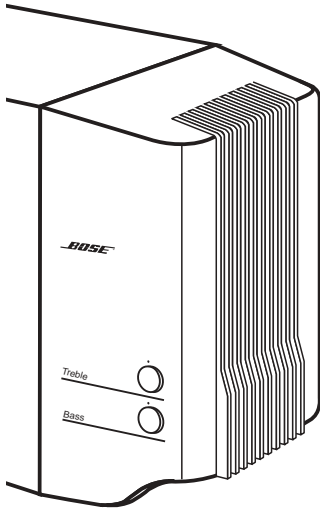

In den meisten Fällen erzielen Sie, wenn Sie die Aufstellungsempfehlungen für die Lautsprecher beachten (auf den Seiten 6 - 8), eine ausgezeichnete Klangqualität.

Bei Lautstärkeänderungen brauchen Sie den Klang nicht neu einzustellen, da die von Bose® patentierte Signalverarbeitungstechnik einen natürlichen Klanguausgleich über den gesamten Lautstärkebereich selbsttätig einstellt.

Sie können, wenn Sie möchten, Ihr System wie nachstehend beschrieben feinabstimmen.

Einstellen der Lautsprecherregler

Die Regler für Höhen (TREBLE) und Bässe (BASS) des Lifestyle® 8 Systems befinden sich am Acoustimass® Modul (Abbildung 20). Mit diesen Reglern können Sie die Wiedergabe der Höhen (hohen Frequenzen) und der Bässe (niedrigen Frequenzen) einstellen. Bei normaler Einstellung zeigt der kleine Punkt an den Reglern nach oben. Die normale Einstellung läßt sich auch daran erkennen, daß Sie beim Drehen des Reglers ein leichtes Einrasten spüren. Drehen Sie die Regler nach rechts, um die Höhen- bzw. Baßwiedergabe zu verstärken, und nach links, um sie abzu-schwächen.

Ausgleichen der Raumakustik

Die Akustik Ihres Raumes wirkt sich auf die allgemeine Klangqualität eines Lautsprechersystems aus. Sie können akustische Probleme oft durch behutsamen Gebrauch der TREBLE- und BASS-Regler beheben.

Zu starke oder nicht genügend Höhen

In Räumen mit wenigen schallabsorbierenden Möbeln, besonders mit nackten Fußböden und kahlen Wänden, können hohe Töne zu schrill oder hell klingen. Wenn Sie den TREBLE-Regler nach links (zum Minuszeichen) drehen, werden die Höhen abgeschwächt.

Räume mit vielen schallabsorbierenden Möbelstücken (Polstermöbel, Teppichböden oder schwere Vorhänge) können die Höhen Ihres Systems dämpfen. Sie können diese Dämpfung teilweise rückgängig machen, indem Sie die Lautsprecher von diesen Einrichtungsgegenständen weiter abrücken. Sie können die Höhen auch verstärken, indem Sie den Höhenregler leicht im Uhrzeiger-sinn (zum Pluszeichen) drehen.

Zu starke oder nicht genügend Bässe

Sie können den Baßanteil verringern, wenn Sie den BASS-Regler nach links (zum Minuszeichen) drehen. Zum Anheben der Bässe drehen Sie den Regler nach rechts (zum Pluszeichen).

Der Standort des Acoustimass Moduls hat einen Einfluß darauf, wie stark Sie die Bässe hören. Wenn Sie das Modul mehr in eine Ecke des Raumes rücken, werden die Bässe verstärkt. Rücken Sie das Modul von der Ecke weg, werden die Bässe abgeschwächt.

Ändern der Gerätecode-Einstellungen

Jede Lifestyle® Fernbedienung verwendet zur Kommunikation ein System von Gerätecodes, die auf das entsprechende Music Center abgestimmt sind. Sollten die Steuersignale Ihrer Fernbedienung durch ein anderes, in der Nähe befindliches Lifestyle® System gestört werden, können Sie leicht einen neuen Gerätecode für Ihr System und die Fernbedienung(en) einstellen. Gehen Sie dabei wie folgt vor:

1. Öffnen Sie das Batteriefach der Fernbedienung.
2. Finden Sie die Mikroschalter (Abbildung 21). Ändern Sie die Position von Schalter 2, 3 oder 4 durch Umlegen in die entgegengesetzte Position.

♪ *Hinweis: Ändern Sie zu diesem Zeitpunkt noch keine anderen Schalterstellungen.*

3. Schließen Sie das Batteriefach der Fernbedienung.
4. Drücken Sie OFF am Music Center.
5. Öffnen Sie die CD-Abdeckung.
6. Drücken Sie STORE. Auf dem Display blinkt '— —'.
7. Drücken Sie, während die Anzeige blinkt, innerhalb von 2 Sekunden eine beliebige Taste auf der Fernbedienung.

Das Display hört auf zu blinken und zeigt kurz '— —' als Bestätigung des neuen Gerätecodes an. Das System bleibt abgeschaltet.

8. Wenn zu diesem System zusätzliche Fernbedienungen gehören, öffnen Sie bei allen das Batteriefach und ändern Sie deren Schaltereinstellungen so, daß sie mit denen der ersten Fernbedienung übereinstimmen. Die Schritte 4 bis 7 brauchen Sie nicht zu wiederholen.

Abbildung 21

Mikroschalter zum Einstellen
von Gerätecodes und
Lautsprecherkategorie

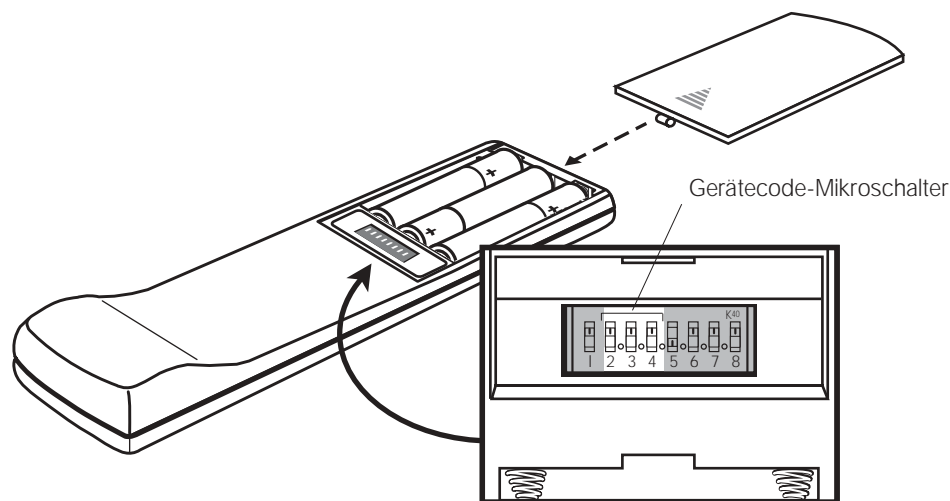

Hinzufügen von weiteren Lautsprechern

Ihr Lifestyle® 8 System liefert eine hohe Klangqualität für einen einzelnen Hörbereich. Es bietet Ihnen weiterhin die Möglichkeit, zwei zusätzliche Aktivlautsprecher für einen zweiten Raum an das Music Center anzuschließen (Buchsen SPEAKERS A oder SPEAKERS B). Sie können dann im zweiten Raum ebenfalls die im Hauptraum spielende Tonquelle hören.

Für diesen Zweck können Sie eine weitere Fernbedienung kaufen, die Sie dann im zweiten Raum lassen.

Beim Anschluß von Nebenlautsprechern beachten Sie bitte die folgenden Punkte.

Steuerung von an B-Ausgängen angeschlossenen Lautsprechern:

- Zum Einschalten der B-Lautsprecher müssen Sie eine zweite, für Zone B eingestellte Fernbedienung benutzen (siehe untenstehende Anleitungen).
- Mit dieser zweiten Fernbedienung können Sie nur die Lautstärke der B-Lautsprecher regeln.
- Mit der MUTE-Taste auf der zweiten Fernbedienung können Sie die Lautsprecher im zweiten Raum stumm- und wieder einschalten.

Steuerung von an A-Ausgängen angeschlossenen Lautsprechern:

- Mit den Reglern des Music Centers werden die an den A- und den FIXED-Ausgängen angeschlossenen Lautsprecher eingestellt.
- Von Lautstärkeänderungen über die Konsole des Music Centers oder über die mit dem System gelieferte Fernbedienung sind nur die an den A- und FIXED-Ausgängen angeschlossenen Lautsprecher betroffen.
- Mit der MUTE-Taste auf der Hauptfernbedienung können Sie die an den A- und FIXED-Ausgängen angeschlossenen Lautsprecher stumm- und wieder einschalten.

Einstellung einer zweiten Fernbedienung für zusätzliche Lautsprecher

Zur Steuerung der an die B-Ausgänge angeschlossenen Lautsprecher benötigen Sie eine zweite, auf B eingestellte Fernbedienung. Wenn Sie eine zweite Fernbedienung kaufen, so wird diese mit A-Einstellungen zur Steuerung Ihrer Hauptlautsprecher geliefert. An den A-Ausgängen angeschlossene Nebenlautsprecher können ebenfalls damit bedient werden.

Wenn Sie die zweite Fernbedienung so einstellen wollen, daß Sie damit an den B-Ausgängen angeschlossene Lautsprecher regeln können, gehen Sie wie folgt vor:

1. Öffnen Sie das Batteriefach der Fernbedienung.
2. Lokalisieren Sie Mikroschalter 5. Schieben Sie den Schalter nach unten (Abbildung 22).
3. Lokalisieren Sie Mikroschalter 6. Schieben Sie den Schalter nach oben (Abbildung 22).
4. Vergewissern Sie sich, daß die Gerätecode-Einstellungen mit denen der ersten Fernbedienung übereinstimmen (siehe Seite 28).
5. Schließen Sie das Batteriefach der Fernbedienung.

 *Hinweis: Schalter 7 und 8 sind für das System z. Z. ohne Bedeutung.*

Abbildung 22

Gerätecode-Einstellungen





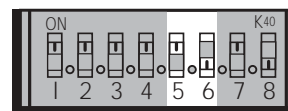



Einstellung für SPEAKERS A



Einstellung für SPEAKERS B

Fehlersuche

Problem	Lösung
System funktioniert nicht	<ul style="list-style-type: none"> • Vergewissern Sie sich, daß das Netzteil am Music Center, das Netzkabel am Acoustimass® Modul und sowohl Netzteil wie Netzkabel fest an eine funktionierende Netzsteckdose angeschlossen sind. • Vergewissern Sie sich, daß Sie eine Tonquelle (CD, AM/FM usw.) gewählt haben. • Ziehen Sie das Netzteil des Music Centers aus der Steckdose; stecken Sie es nach einer Minute wieder ein. Nach einem Spannungstoß oder einer Stromunterbrechung wird so dem Gerät die Möglichkeit gegeben, sich auf die Werkseinstellungen rückzusetzen.
Kein Sound	<ul style="list-style-type: none"> • Erhöhen Sie die Lautstärke. • Prüfen Sie, ob MUTE auf dem Display aufleuchtet. Wenn dies der Fall ist, drücken Sie die MUTE-Taste auf der Fernbedienung, um den Ton wieder einzuschalten. • Vergewissern Sie sich, daß das Audioeingangskabel an den FIXED-Ausgängen des Music Centers angeschlossen ist, und daß der schwarze Stecker fest in der Buchse SYSTEM CONTROL 1 des Music Centers und der mehrpolige Stecker fest in der Buchse des Acoustimass Moduls sitzen. • Prüfen Sie die Lautsprecheranschlüsse. • Vergewissern Sie sich, daß ein Ende des digitalen Audioeingangskabels fest an der AUX-Buchse des Music Centers und das andere Ende des Kabels fest an der digitalen Tonquelle angeschlossen ist. • Schalten Sie das Music Center aus und nach 10 Sekunden wieder ein, um die Kommunikation zwischen dem Music Center und den Lautsprechern wiederherzustellen. • Prüfen Sie die Anschlüsse der externen Komponenten. Vergewissern Sie sich, daß Sie die richtige Tonquelle als Eingangssignal gewählt haben. • Vergewissern Sie sich, daß die CD richtig, mit dem Etikett nach oben, in das Music Center eingelegt und die Abdeckung geschlossen ist. • Vergewissern Sie sich, daß keine Kopfhörer angeschlossen sind. • Schließen Sie die FM- und die AM-Antenne an.
Kein Ton aus dem Centerlautsprecher	<ul style="list-style-type: none"> • Vergewissern Sie sich, daß das Kabel des Centerlautsprechers an beiden Enden angeschlossen ist. • Wählen Sie den STEREO+CENTER  (3 Lautsprecher) oder SURROUND  (5 Lautsprecher)-Modus.
Centerlautsprecher ist zu laut	<ul style="list-style-type: none"> • Wenn der STEREO+CENTER (3-Lautsprecher)-Modus eingeschaltet ist, drücken Sie auf SURROUND –, um die Lautstärke des Centerlautsprechers zu verringern. • Drücken Sie die Taste STEREO+CENTER  (3-Lautsprecher) und halten Sie sie 10 Sekunden lang gedrückt, um die vom Werk voreingestellte Lautstärke für den Centerlautsprecher wiederherzustellen.
Kein Ton aus den Surroundlautsprechern	<ul style="list-style-type: none"> • Wählen Sie den SURROUND  (5 Lautsprecher)-Modus. • Drücken Sie auf SURROUND+. • Vergewissern Sie sich, daß die Videotonquelle in Stereo und surroundcodiert ist und die benutzte Komponente (Fernsehgerät, VCR, DVD- oder Laserdisc-Spieler) ein Stereogerät ist.
Surroundlautsprecher sind zu laut	<ul style="list-style-type: none"> • Im SURROUND (5-Lautsprecher)-Modus, drücken Sie SURROUND –. • Vergewissern Sie sich, daß der linke und der rechte Frontlautsprecher an den Frontlautsprecher-Buchsen (blau) und der linke und der rechte Surroundlautsprecher an den Surroundlautsprecher-Buchsen (orange) angeschlossen sind. • Halten Sie die Taste für den SURROUND-Modus  (5 Lautsprecher) 10 Sekunden lang gedrückt, um zu der Lautstärken-Werkseinstellung der Surroundlautsprecher zurückzukehren.
Fernbedienung funktioniert nicht richtig oder überhaupt nicht	<ul style="list-style-type: none"> • Prüfen Sie die Batterien und deren Polarität (+ und –) (siehe Seite 17). • Benutzen Sie die Fernbedienung in größerer Nähe zum Music Center. • Bewegen Sie sich mit der Fernbedienung einen Schritt zur Seite (oder stellen Sie das Music Center an eine andere Stelle), um "tote Punkte" zu vermeiden (siehe Seite 19). • Vergewissern Sie sich, daß das Audiokabel fest angeschlossen und so weit wie möglich ausgestreckt ist. • Vergewissern Sie sich, daß die Gerätecodes von Fernbedienung und Music Center aufeinander abgestimmt sind. Anweisungen zum Abstimmen der Gerätecodes finden Sie auf Seite 28, Schritte 4 - 7.

Problem	Lösung
Gerät schaltet selbst ein und aus oder funktioniert nicht zuverlässig	<ul style="list-style-type: none"> • Ändern Sie die Gerätecode-Einstellung, damit die Steuersignale nicht durch ein anderes Lifestyle® System in der Nähe gestört werden. Siehe Seite 28 zum Einstellen des Gerätecodes.
CD spielt nicht ab	<ul style="list-style-type: none"> • Stellen Sie sicher, daß die CD-Abdeckung des Music Centers geschlossen ist. • Prüfen Sie, ob das Zeichen für PLAY ► auf dem Display aufleuchtet. • Drücken Sie CD, warten Sie einige Sekunden, drücken Sie dann PLAY. • Vergewissern Sie sich, daß eine CD mit dem Etikett nach oben im CD-Spieler eingelegt ist. • Die CD ist möglicherweise beschädigt. Versuchen Sie, eine andere CD zu spielen. • Der Laser-Tonabnehmer oder die CD sind möglicherweise staubig oder anderweitig verschmutzt. Säubern Sie die CD (siehe Abbildung 24 auf Seite 32). Kommen Sie nicht an den Laser-Tonabnehmer. • Das Music Center kann keine DVDs spielen.
Radio funktioniert nicht	<ul style="list-style-type: none"> • Vergewissern Sie sich, daß die Antennen richtig angeschlossen sind. • Stellen Sie die AM-Antenne wenigstens 50 cm vom Music Center entfernt auf. • Richten Sie die Antennen anders aus, bis der Empfang besser ist. • Die AM-Antenne muß aufrecht stehen. • Stellen Sie die Antennen weiter vom Fernsehgerät oder von anderen elektronischen Geräten entfernt auf. • Die Signale sind in Ihrem Empfangsgebiet vielleicht zu schwach.
Verzerrte FM-Wiedergabe	<ul style="list-style-type: none"> • Richten Sie die Antenne anders aus, um Störungen zu reduzieren.
Im Surround-Modus ist der FM-Empfang verrauscht	<ul style="list-style-type: none"> • Bei schwachen FM-Sendern ist Rauschen in den Surroundlautsprechern zu erwarten. Drücken Sie zur Rauschverminderung die STEREO  (2-Lautsprecher) Taste.
Verzerrte Soundwiedergabe	<ul style="list-style-type: none"> • Vergewissern Sie sich, daß die Lautsprecherkabel nicht beschädigt und fest angeschlossen sind. • Verringern Sie den Ausgangspegel von externen, an das Music Center angeschlossenen Komponenten.
Lautstärkeregelung ist zu empfindlich	<ul style="list-style-type: none"> • Vergewissern Sie sich, daß das Audioeingangskabel an den Buchsen FIXED OUTPUT und nicht an den Buchsen SPEAKERS A oder B des Music Centers angeschlossen ist.
Kein Sound vom Tapedeck, CD- oder DVD-Spieler, VCR oder Fernsehgerät	<ul style="list-style-type: none"> • Prüfen Sie die Anschlüsse. • Vergewissern Sie sich, daß die betreffende Komponente eingeschaltet ist. • Ziehen Sie die Bedienungsanleitung für die Komponente zu Rate.

Garantie

Für das Bose® Lifestyle® 8 System gilt eine auf ein Jahr befristete, eingeschränkte, übertragbare Garantie. Einzelheiten zur Garantie finden Sie auf der Ihrem System beiliegenden Garantiekarte. Füllen Sie bitte den Informationsteil der Karte aus, und schicken Sie ihn an Bose zurück.

Kundendienst

Wenn Sie zur Lösung von Problemen zusätzliche Hilfe brauchen, setzen Sie sich bitte mit dem Kundendienst von Bose Corporation in Verbindung. Adressen und Rufnummern finden Sie auf der hinteren Umschlagseite.

Wartung Ihres Lifestyle® 8 Systems

Die einzigen anfallenden Wartungsarbeiten sind die gelegentliche Reinigung des Systems und Ihrer CDs sowie der Austausch der Fernbedienungsbatterien.

Anweisungen zum Ersetzen der Fernbedienungsbatterien finden Sie im Kapitel "Einsetzen der Batterien in der Fernbedienung" auf Seite 17.

Abbildung 23

Anfassen einer CD

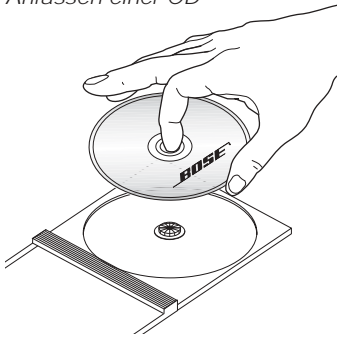

Handhabung von CDs

Zur Vermeidung von Fingerabdrücken und Kratzern auf den CDs fassen Sie diese bitte nur am Rand an (Abbildung 23).

Zur Entfernung von oberflächlichen Flecken und Fingerabdrücken auf der CD können Sie ein flusenfreies, weiches, trockenes Tuch verwenden. Wischen Sie die CD mit geraden Bewegungen von der Mitte zum Rand hin ab (Abbildung 24). Benutzen Sie keine chemischen Produkte; sie können die CD beschädigen.

Beschriften Sie die CDs nicht, und bringen Sie keine Aufkleber an.

Schützen Sie Ihre CDs vor Schmutz und Staub, indem Sie sie nach Gebrauch wieder in ihre Hüllen stecken. Bewahren Sie die CDs in ihren Hüllen auf, und halten Sie sie von direktem Sonnenlicht, hohen Temperaturen und Feuchtigkeit fern.

Abbildung 24

Reinigen einer CD

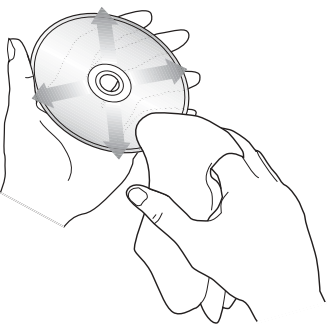

Reinigen des Music Centers

Reinigen Sie das Gehäuse des Music Centers nur mit einem weichen, trockenen Tuch.

Verwenden Sie keine Lösungsmittel, Chemikalien oder Reinigungsmittel, die Alkohol, Ammoniak oder Scheuermittel enthalten. Achten Sie darauf, daß keine Flüssigkeiten in Öffnungen eindringen. Benutzen Sie keine Sprays in der Nähe des Systems.

Reinigen der Lautsprecher

Reinigen Sie die Lautsprechergehäuse mit einem feuchten, weichen Tuch. Zum Erhalt des Oberflächenglanzes können Sie einen ammoniakfreien Fensterreiniger verwenden.

Benutzen Sie keine Sprays in der Nähe des Systems. Verwenden Sie keine Lösungsmittel, Chemikalien oder Reinigungsmittel, die Alkohol, Ammoniak oder Scheuermittel enthalten. Achten Sie darauf, daß keine Flüssigkeiten in Öffnungen eindringen.

Die Gitter der Lautsprecher benötigen keine besondere Pflege. Falls notwendig, können Sie sie vorsichtig absaugen.



ACHTUNG: Falls Flüssigkeit in eine Systemkomponente gerät, schalten Sie das System ab, und lassen Sie die Komponente von selbst an der Luft trocknen. Dann schalten Sie es wieder ein. Sollten Sie anschließend ein Problem beim Betrieb Ihres Systems feststellen, schalten Sie es wieder aus, und setzen Sie sich mit dem Kundendienst von Bose® in Verbindung.

Technische Daten

Powered Acoustimass® 8 Lautsprechersystem Serie II

Netzanforderungen/Nennleistung

USA/Kanada: 120 V~ 50/60 Hz 350 W

Europa/Australien: 220–240 V~ 50/60 Hz
350 W

Zwei Betriebsspannungen: 115/230 V~
50/60 Hz 350 W

Modell 5 Music Center

Netzanforderungen für das Netzteil

USA/Kanada: 120 V~ 60 Hz 25 VA

Europa: 230 V~ 50 Hz 25 VA

Australien: 240 V~ 50 Hz 25 VA

Zwei Betriebsspannungen:
120 V~ 60 Hz 25 VA oder
230 V~ 50 Hz 25 VA

Eingänge

TAPE: 3V maximal

AUX, VIDEO SOUND: 4V maximal

FM-Antenne: 75Ω

AM-Antenne: 12 μH

Netzanschluß: 12V~, 1,0 A

Ausgänge

Variable Audioausgänge: SPEAKERS A und B

Konstante Audioausgänge: FIXED, TAPE

Kopfhörer: Impedanz mindestens 32Ω

SYSTEM CONTROL: zur Benutzung mit Bose®
Aktivlautsprechern und Zubehör

RC-9 Fernbedienung

Reichweite: 20 m

Abmessungen

Music Center

38,1 x 19,8 x 6,4 cm (B x T x H)

Cube-Lautsprecher

7,9 x 8,1 x 7,9 cm (B x T x H)

Acoustimass® Modul

59,0 x 19,0 x 35,5 cm (B x T x H)

Gewicht

Music Center

1,7 kg

Cube-Lautsprecher

0,5 kg

Acoustimass Modul

12,4 kg

Gesamtes Bruttogewicht

22,3 kg

Ausführung

Music Center

Simuliertes Aluminium, Polymer

Cube-Lautsprecher

Polymer, lackiert

Acoustimass Modul

Polymer mit Vinylauflage

Zubehör

Ihr Bose Händler berät Sie gern über Wand-, Deckenhalter sowie Tisch- und Hochstative und zusätzliche Fernbedienungen sowie über den Anschluß weiterer Bose Aktivlautsprecher. Oder wenden Sie sich direkt an Bose. (Adressen und Rufnummern finden Sie auf der hinteren Umschlagseite.)

- A**
AA 5, 17
Abspielen 18
AC-3 22
Acoustimass® Modul 2-8, 10, 11, 16, 18, 22, 27, 30, 33
Aktivlautsprecher 29
Akustik 27
AM 17, 20, 22, 25
AM/FM 4, 18, 20, 22-26, 30
AM-Antenne 5, 16, 30, 31, 33
AM ANTENNA 16
Analogsignal 12, 13, 15, 22, 24
Anhalten 20
Anschlüsse 9-11, 13-16, 18, 29-31
Antenne 5, 10, 16, 30, 31, 33
Anzeige 12, 15, 18, 24-26, 28, 31
Array 9
Audioeingangskabel 5, 8, 10, 12, 14, 30, 31
Audiokassetten 8
Aufstellung 6, 7, 16, 27
Auspacken 3, 5
Außenantenne 16
Australien 5, 11
AUTO OFF 20
AUX 12-14, 20, 22, 24, 26, 30, 33
- B**
BASS 27
Baßverstärkungsmodus 22, 23, 26
Batteriefachabdeckung 28, 29
Batterien 2, 5, 17, 30, 32
Bedienelemente 2, 8, 13, 14, 18-21, 24, 27, 33
Bedienungskonsole 26
Befestigungshalter 33
Befestigungshalter 33
Beliebige Reihenfolge 20, 24
Belüftung 8
- C**
CD 8, 12, 18-20, 23-26, 28, 30-32
CD-Abdeckung 8, 17, 25, 30
CDI-Spieler 12
Centerlautsprecher 6, 10, 23, 30
Cube-Lautsprecher 4-6, 9, 22, 33
- D**
3 Glockentöne 21-23
3-Lautsprecher-Taste 21-23, 26, 30
Decoder 4, 12
Digitalfernsehen 12, 24
- Digitalsignal**
Audio 13-15, 20, 24
Bitstrom 4, 12, 22, 24
Fernsehgerät 4, 22, 24
Signal 10, 12, 13
Signalverarbeitung 4, 22
Sound 4, 24
Dolby AC-3 Digital-Audio 4, 22, 24
Dolby Digital 4, 12, 22, 24
Dolby Surround 4, 24
DTS 4, 24
DVD 4, 12-14, 22, 24, 26, 31
- E**
1 Glockenton 21-23
115 V 11
115/230 V 33
120 V 11, 17, 33
1-Kanal-Programm 22
Eingangssignal 12, 13, 15
Empfangsstörungen 31
ERASE 17, 19, 25
Erweitertes Stereo 13, 14
Europa 5, 11, 17, 33
Externe Antenne 16
- F**
5.1 4, 22
5-Kanal-Programm 22
5-Lautsprecher-Taste 21-24, 26, 30
Fehlersuche 30
Fernbedienung 3-5, 10, 17-19, 21, 24, 26, 28-30, 33
Fernbedienung, zweite 29
Fernsehgerät 4, 6, 8, 12-16, 22, 30, 31
Fernsehgerät-Lautsprecherschalter 13, 14
Feuchtigkeit 2
FIXED OUTPUT 10, 26, 29, 30, 31, 33
FM 17, 20, 22, 25, 31
FM 75Ω EXTERNAL Antenne 16
FM-Antenne 5, 16, 30, 33
Frequenz 18
Frontlautsprecher 5-8, 10, 30
- G**
Garantie 31
Garantiekarte 3, 5
GB/Singapur 5
Gebrauch außerhalb Nordamerika 11
Geräteabschaltung 20
Gerätecode 18, 28-31
Gewicht 33
Glockenton 21-23
Gummifüße 5, 6, 8
- H**
Handhabung von CDs 32
Heimkino 4, 6, 12-14
Höhenregler 27
- I**
IEC-R6 Batterien 17
- K**
Kabel 5-12, 14, 30, 31
Kabelabdeckung 5, 16
Kabelbox 4, 22
Kabelfernsehen 12, 16
Kabelgröße 9
Kabelradio 16
Kanada 5, 11, 33
Kanalabstände 17, 19
Kassetten 4, 8, 22
Kaufdatum 3
Keine CD 18, 24
Klangbild 6
Klangregelung 27
Koaxial 12-14
Kompatibilität mit zwei Netzspannungen 5, 11, 17, 33
Komponenten 11-15, 20, 26, 30, 31
Kompression de Dynamikbereich 4, 21-23
Konstanter Ausgangssignalpegel 12-14
Kopfhörer 26, 30, 33
Kundendienst 6, 9, 31
- L**
Laserdisc 12, 13, 26, 30
Lautsprecheranschlüsse 10
Lautsprechergitter 32
Lautsprecherkabel 5, 6, 8, 9, 31
Lautsprechermodus 19, 21, 24, 25
Lautstärke 4, 13, 14, 19-22, 26, 27, 29, 30
Lifestyle® System-CD 5
- M**
Magnetische Abschirmung 6
Manuelles Einstellen eines Radiosenders 19
Mega-Bass 13, 14
Mehrpoliger Winkelstecker 10, 30
Mono 4, 12, 15, 21, 22
MPEG-2 4, 24
Music Center 2-5, 8-21, 24-26, 28-33
MUTE 20, 30

- N**
 Netzanforderungen/Nennleistung 33
 Netzkabel 5, 11, 18, 30
 Netzsteckdose 8, 9, 11, 18, 30
 Netzstrom 11
 Netzteil 5, 11
 Netzteil 5, 11, 17, 18, 30, 33
 Nordamerika 11, 17
- O**
 Oberflächenausführung 32, 33
 OFF 17, 20, 23, 28
 ON 23
 Optokuppler 12
 Orangefarbene Stecker 5, 9
- P**
 PCM 4, 12, 22, 24
 Phantom-Modus 13, 14
 Plattenspieler 15
 PLAY 15, 31
 PLAY/PAUSE 20, 24
 Polarität 30
 PRESET 19
 Probleme 27, 31
- R**
 Radio 4, 19, 20, 25, 31
 Radioempfang 16, 31
 Raumakustik 27
 Rauschen 31
 RCA-Kabel, beidseitig mit Steckern 13, 14
 RCA-Stecker 10
 RCA-Verlängerungskabel 9
 REC 15
 Reflektierter Sound 6
 Reinigung 32
 Rote Stecker 9, 10, 12, 15
- S**
 75-Ohm-Kabel 12
 SAP 13, 14
 Satellitenempfänger 4, 22
 Schäden 5, 31
 Schallöffnung 8
 Schallpegel 4
 Schalter 17, 20, 28, 29
 Schneller Vor- und Rücklauf 20, 25
 Schraubklemmen 16
 Schwache Signale 31
 Schwacher Sender 25
 Schwingungen 6
 SEEK 19, 20, 24, 25
 Sendekanalabstände 17
 Sender einstellen 25, 27
 Sendervorwahl 25
 Seriennummer 3, 5
 Sicherheit 2
 Signalverarbeitungstechnik 27
 Signalweiche 16
 Simulierter Surround Sound 21, 23
 Singapur 11
 SKIP 20, 24, 25
 SOUND 13, 14
 Soundtrack 4, 22, 26
 Soundtracks (Kinofilm) 22, 26
 SOURCE SELECT 26
 Spannung 2, 5, 11, 33
 SPEAKERS A 10, 26, 29, 31, 33
 SPEAKERS B 10, 29, 31, 33
 Spezialfunktionen 23
 Spezielle Effekte 4, 22
 Spleißen 9
 Sprühdosen 32
 Stabilität 6, 8
 Standardbaßmodus 22, 26
 STEREO 21, 22, 26
 Stereo 4, 12-14, 22, 24, 30
 STEREO+CENTER 21, 23, 24, 26, 30
 Stereo-Fernsehgerät 4
 Stereokabel 5
 STOP 20
 STORE 25, 28
 STORE/ERASE 19
 Stromstöße 30
 Stummschalten 29
 SURROUND 21-26, 30
 Surround Sound 4, 5, 7, 9-13, 14, 22, 24, 30
 Surroundlautsprecher 5, 7, 9, 10, 23, 24, 30, 31
 Surroundlautsprecherkabel 9
 SYSTEM CONTROL 10, 30, 33
- T**
 TAPE 15, 20, 22, 23, 26, 33
 TAPE PLAY 13
 TAPE REC 15
 Tapedeck 4, 15, 20, 26
 Telefonnummern 31, 33
 Test-CD 5, 18
 Tonquelle 4, 12-14, 26, 30
 Tote Punkte 19, 30
 TREBLE 27
 TUNE 19, 25
- U**
 Unterbrechen 18
 USA 5, 11, 17, 33
- V**
 Variable Signalausgangspegel 12, 14, 33
 VCR (Videorecorder) 4, 8, 12-14, 30, 31
 Verschüttete Flüssigkeiten 32
 Verstrichene Zeit 18
 Verzerrter Klang 31
 Verzögertes Abschalten 20
 VIDEO 15, 20, 22, 23, 26, 33
 VIDEO SOUND 13
 Videokabel 12
 Videokassetten 8, 12
 Videosignal 15
 Videostage®-Decoder 4, 12, 22
 Videoton 14, 26
 VOLUME 20, 26
 Voreingestellte Parameter 18-20, 25
 Vorprogrammierte Sender 20
- W**
 Wartung 32
 Weiße Stecker 10, 12, 15
 Werkseinstellungen 17, 21, 23, 30
- Z**
 2 Glockentöne 21-23
 220 V 33
 230 V 11, 17, 33
 240 V 11, 33
 2-Lautsprecher-Taste 21-23, 26, 31
 Zubehör 33



BOSE[®]
Better sound through research[®]

©2004 Bose Corporation
The Mountain, Framingham, MA 01701-9168 USA
252876-DEUvo AM Rev.03