

Bedienungsanleitung

-  **ACHTUNG:** Das System weder Regen noch hoher Luftfeuchtigkeit aussetzen, damit die Brand- und Elektroschockgefahr so gering wie möglich gehalten wird.

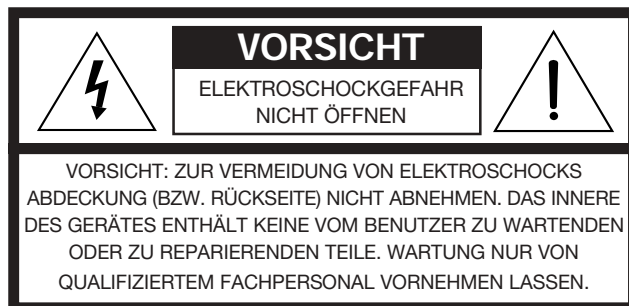

Die folgenden WARNHINWEISE befinden sich auf der Rück- und Unterseite des Lifestyle® Music Centers und auf der Unterseite des Acoustimass® Moduls.



Der Blitz im gleichseitigen Dreieck warnt den Benutzer vor nichtisolierter gefährlicher Spannung im Inneren des Gehäuses, die einen Elektroschock verursachen kann.



Das Ausrufezeichen im gleichseitigen Dreieck macht den Benutzer auf wichtige Bedienungs- und Wartungsanweisungen in dieser Bedienungsanleitung aufmerksam.

-  **VORSICHT!** Zur Vermeidung von Elektroschock stecken Sie (falls vorhanden) den breiten Stift des Steckers fest in den breiten Spalt der Steckdose.

Laserprodukt der Klasse 1

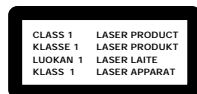

Dieser CD-Spieler ist ein LASERPRODUKT DER KLASSE 1. Das entsprechende Etikett befindet sich auf der Unterseite des Gerätes.

-  **VORSICHT!** Die Änderung von Bedienelementen und Einstellungen sowie das Durchführen von Schritten, die nicht in dieser Anleitung beschrieben sind, können zu gefährlicher Strahlenbelastung führen. Der CD-Spieler sollte nur von qualifiziertem Fachpersonal gewartet oder repariert werden.

Emissionsgrenzen der Klasse B

Dieses Digitalgerät der Klasse B erfüllt alle Anforderungen der kanadischen Richtlinien für "potentiell Störungen verursachende Geräte".

Batterien

Befolgen Sie bitte die örtlichen Vorschriften zur Entsorgung von verbrauchten Batterien. Verbrennen Sie sie nicht.

Weitere Sicherheitshinweise

Lesen Sie bitte auch die zusätzlichen Sicherheitshinweise auf der in diesem Benutzerhandbuch enthaltenen Seite *Wichtige Sicherheitshinweise*.

Lesen Sie bitte diese Bedienungsanleitung

Nehmen Sie sich bitte Zeit zum sorgfältigen Durchlesen der Bedienungsanleitung. Dies wird Ihnen die sachgemäße Aufstellung und Bedienung Ihres Systems erleichtern, so daß Sie es voll nutzen können. Heben Sie die Bedienungsanleitung zum späteren Nachschlagen auf.

Hergestellt unter Lizenz von Dolby Laboratories.

"Dolby" und das Doppel-D-Symbol sind Warenzeichen der Dolby Laboratories.

Vertrauliche, unveröffentlichte Werke. ©1992-1997 Dolby Laboratories, Inc. Alle Rechte vorbehalten..

Sie finden ...

Aufstellung	
Bevor Sie beginnen	4
Auspacken	5
Anordnung Ihres Lifestyle® 25 Systems der Serie II	6
Anschließen der Lautsprecher und des Lifestyle® Music Centers	9
Anschließen Ihrer Heimkino-Komponenten an das Lifestyle® 25 System	12
Anschließen der Antennen	16
Einsetzen der Batterien in die Fernbedienung	17
Einstellen der Sendekanalabstände bei 120-V- und bei 120/230-V-Systemen	17
Bedienung Ihres Lifestyle® 25 Systems	
Einschalten des Music Centers	18
Display des Music Centers	18
Bedienelemente des Music Centers	19
Die Lifestyle® 25 Fernbedienung	19
Bedienelemente des Systems	20
Weitere Bedienelemente des Systems	21
Wiedergabe mit Ihrem Lifestyle® 25 System	22
Bedienung spezieller Funktionen	23
Glockentöne	23
Wiedergabe von Digitalaufnahmen	24
Abspielen von CDs	24
Bedienung des Radios	27
Benutzung des Systems mit externen Komponenten	28
Wartung und Pflege Ihres Lifestyle® 25 Systems	
Feinabstimmung Ihres Systems	29
Benutzung von zwei Hörbereichen	30
Ändern der Gerätecode-Einstellungen	32
Wartung Ihres Lifestyle® 25 Systems	33
Fehlersuche	34
Garantie	35
Kundendienst	35
Produktinformation	
Technische Daten	36
Zubehör	36
Stichwortverzeichnis	37
Bose® Corporation	hintere Umschlagseite

Wichtige Informationen

Die Seriennummern befinden sich auf der Unterseite des Music Centers und des Acoustimass® Moduls.

Seriennummer des Music Centers: _____

Seriennummer des Acoustimass Moduls: _____

Vertragshändler: _____

Rufnummer des Vertragshändlers: _____ Kaufdatum: _____

Wir empfehlen Ihnen, Ihren Kaufbeleg und Ihre Garantiekarte zusammen mit diesem Benutzerhandbuch aufzubewahren.

Bevor Sie beginnen

Wir bedanken uns für Ihren Kauf des Bose® Lifestyle® 25 Systems der Serie II. Dieses Audio-Heimkino-Komplettsystem bietet Spitzenklang, Eleganz, einfachste Bedienung und kinderleichte Installation. Ihr System ist vollständig kompatibel mit *digitalem* Programmmaterial und besteht aus den folgenden Komponenten:



- ein Lifestyle® Music Center mit eingebautem AM/FM-Radio und 6-CD-Wechsler
- Eingänge für zwei Videotonquellen, eine digitale Tonquelle und ein Tapedeck (oder eine andere externe Tonquelle)
- die Möglichkeit zur Einrichtung von zwei Hörzonen
- Acoustimass® Aktivlautsprechersystem bestehend aus einem tarnbaren Acoustimass Modul und fünf Cube-Array-Lautsprechern
- Bedienungsfreundliche Fernbedienung

Wirklichkeitstreue und fühlbare Leistung

Ihr Lifestyle® 25 Serie II Heimkinosystem ist mit einem brandneuen Videostage® Decoder für digitale Signalverarbeitung ausgerüstet. Das Ergebnis ist ein extrem realistischer und eindrucksvoller Surround Sound, sowohl für Kinofilm-Soundtracks als auch für reine Musikaufzeichnungen. Eingebauter Dolby Digital Decoder für Eingangssignale von DVD-Spielern, Digitalfernsehgeräten, Kabelboxen der nächsten Generation und Satellitenempfängern machen Ihr System "5+1"-fähig – d. h. stellen bis zu fünf diskrete, an fünf unabhängige Cube-Array-Lautsprecher weitergeleitete Audiokanäle plus einen tiefen Baßton vom Acoustimass-Modul bereit. Der Videostage-Decoder verarbeitet sowohl Analogformate als auch 2- und selbst 1-Kanal-PCM und Dolby-Digital-Bitströme und unterstützt die Umsetzung des Kino-Klangerlebnisses bei Ihnen zu Hause.

Kompatibilität

Ihr System ist vollständig kompatibel mit:

- **Digitalen Audio-Bitströmen.** Achten Sie beim Kauf von DVDs auf die Symbole  oder der die Begriffe Dolby Digital oder PCM. Digitale MPEG-2- und DTS-Bitströme kann Ihr Lifestyle® 25 System der Serie II nicht verarbeiten.
- **Surround-Sound-Quellen** wie VCRs, Sterefernsehgeräten, Kabelboxen und Satellitenempfängern. Der Videostage-Decoder leitet die *Stereo*-Information an die Surround-Kanäle weiter, so daß die Klangqualität von Stereosendungen und von Videoaufnahmen an die Klangqualität Ihrer DVDs heranreicht.
- **Surround-codierten Analog- und Digital-Audiosignalen.** Achten Sie bei Kassetten und CDs auf die Begriffe Surround bzw. Dolby Surround oder das Symbol  und bei Fernsehsendungen auf das diesen gegebenenfalls vorausgehende Wort "Surround".
- **Stereo-Programmmaterial** aus Fernsehen, FM, CD und Kassette. Der Videostage-Decoder teilt das Tonmaterial auf fünf Tonkanäle auf, selbst wenn die ursprüngliche Tonquelle nur einen oder zwei Tonkanäle umfaßt.
- **Mono-Programmmaterial.** Der Videostage-Decoder kann ein Einkanal-Programm in Fünfkanal-Sound aufbereiten und das Ergebnis an fünf unabhängige Lautsprecher weitergeben. Dialoge bleiben auf den Bildschirm lokalisiert, während Musik und Umgebungseffekte den Raum füllen.

Automatische Lautstärkepegelüberwachung und -aussteuerung

Der Spaß an Ihrem Heimkino wird durch Kompression de Dynamikbereich weiter gesteigert. Die Kompression de Dynamikbereich regelt die Lautstärke automatisch nach, so daß Sie leise Stellen (insbesondere Dialoge) besser verstehen und andererseits von sehr lauten Effekten (z. B. bei Zusammenstößen oder Explosionen) nicht "erschlagen" werden. Diese Funktion ist besonders bei Filmvorführungen spätabends von Vorteil – dadurch entfällt die Notwendigkeit, ständig die Lautstärke nachzuregeln (siehe Seiten 22 - 23).

Auspacken

Packen Sie das System vorsichtig aus. Heben Sie sämtliche Verpackungsmaterialien für eine eventuelle spätere Verwendung auf. Verwenden Sie die Originalverpackung zum sicheren Transport Ihres Lifestyle® 25 Systems. Falls irgendeine Komponente des Systems beschädigt scheint, nehmen Sie das System nicht in Gebrauch, sondern unterrichten Sie Bose® oder Ihren Bose-Vertragshändler unverzüglich davon.

Vergewissern Sie sich, daß alle in Abbildung 1 aufgeführten Komponenten Ihres Lifestyle® 25 Systems geliefert wurden.

- 🎵 **Hinweis:** Lesen Sie die Seriennummern auf der Unterseite des Acoustimass® Moduls und des Music Centers ab, und tragen Sie sie auf Ihrer Garantiekarte und an der dafür vorgesehenen Stelle auf Seite 3 dieser Gebrauchsanleitung ein.
- ⚠️ **VORSICHT!** Bevor Sie das System einschalten, sollten Sie sich vergewissern, daß die drei Transportschrauben auf der Unterseite des Music Centers entfernt worden sind.
- ⚠️ **ACHTUNG:** Das Acoustimass-Modul wiegt 15 kg. Seien Sie beim Anheben vorsichtig, so daß Sie sich nicht verheben.
- ⚠️ **ACHTUNG:** Halten Sie die Plastikbeutel außer Reichweite von Kindern, die sonst eventuell daran erstickten könnten.

Abbildung 1

Was wird alles mit Ihrem Lifestyle® 25 System der Series II geliefert:

- Lifestyle® Music Center
- Netzteil*
- FM-Antenne
- AM-Ringantenne
- Antennenfuß
- Fernbedienung
- 3 AA-Batterien
- Acoustimass Modul
- 5 Cube-Lautsprecher-Arrays
- Netzkabel*
- Audiokabel
- 5 Lautsprecherkabel (2 für Surround- und 3 für Frontlautsprecher)
- 8 selbstklebende Gummifüße
- Stereokabel
- CD-Magazin
- Lifestyle® System-CD
- Test-CD

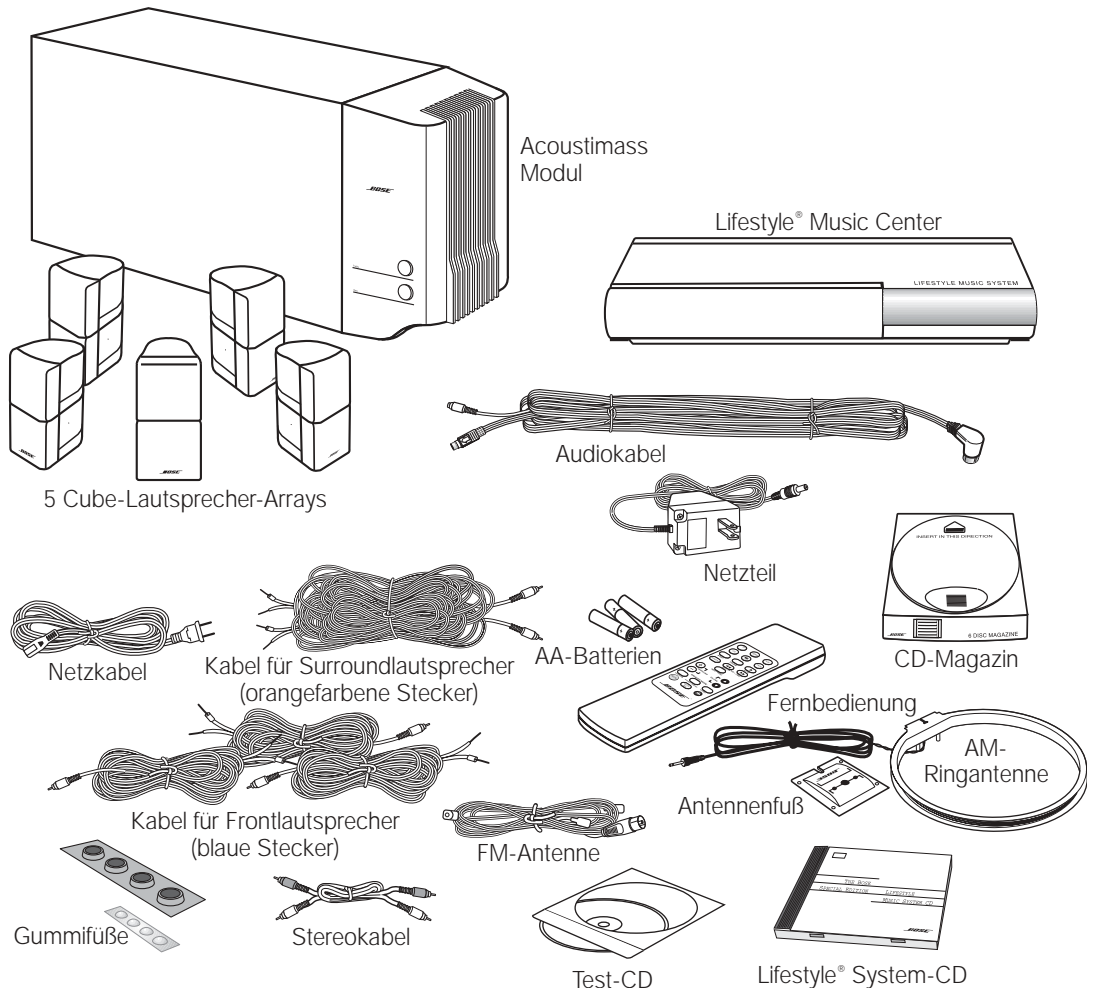

*Netzkabel und Netzteil sind oben in ihrer nordamerikanischen Version (USA/Kanada) dargestellt. Systemen für zwei Betriebsspannungen liegen 1 Netzkabel, 1 Adapter und 2 Netzteile bei. Netzkabel und Netzteile für Europa, Großbritannien/Singapur und Australien sind unten abgebildet.



Anordnung Ihres Lifestyle® 25 Systems der Serie II

Wenn Sie Ihre Lautsprecher nach den folgenden Richtlinien aufstellen, erzeugt das Zusammenwirken von reflektiertem und direktem Schall ein ähnliches Klangbild wie im Kino. Es steht Ihnen jedoch frei, mit der Aufstellung und Orientierung der Cube-Lautsprecher herumzuexperimentieren, bis Sie den nach Ihrer Meinung besten Klang gefunden haben. Näheres über die Anordnung der Lautsprecher und Raumakustik finden Sie auf Seite 29 unter „Feinabstimmung Ihres Systems“.

Lautsprecheraufstellung

Beachten Sie die folgenden Richtlinien bei der Aufstellung der Lautsprecher, um den optimalen Heimkino-Effekt Ihres Lifestyle® 25 Systems zu erzielen (Abbildung 2 und 3).



VORSICHT! Wählen Sie für Ihre Lautsprecher eine stabile, ebene Aufstellfläche.

Schwingungen können die Cube-Lautsprecher zum Wandern bringen, insbesondere auf glatten Oberflächen wie Marmor, Glas und hochglanzpoliertem Holz. Falls Sie den Center-Lautsprecher auf einem Fernsehgerät aufstellen, benutzen Sie bitte von den mitgelieferten Gummifußsätzen die kleinere Variante. Sie können kostenlos weitere Gummifüße erhalten (Bestellnr. 178321), indem Sie sich mit dem Kundendienst von Bose® in Verbindung setzen (Kontaktadressen siehe hintere Umschlaginnenseite).

Linker und rechter Frontlautsprecher

Der Sound aus dem linken und dem rechten Frontlautsprecher sollte von der linken bzw. rechten Bildschirmhälfte zu kommen scheinen, so daß das Klangbild in etwa der Größe des visuellen Bildes entspricht (Abbildung 2).

1. Stellen Sie die Cube-Lautsprecher so auf, daß sie sich auf Höhe der Bildschirmmitte befinden.
2. Sie können Cube-Lautsprecher bis zu 1 m von den seitlichen Bildschirmrändern entfernt aufstellen.

Wir empfehlen diese maximale Distanz von 1 m, damit das Klangbild nicht zu stark vom optischen Bild losgelöst ist. Es steht Ihnen jedoch frei, diesen Abstand je nach Raumakustik und persönlichem Geschmack zu variieren. Die Frontlautsprecher können bis zu 6,1 m (Länge der mitgelieferten Kabel) vom Acoustimass® Modul aufgestellt werden.

3. Richten Sie bei jedem Cube-Lautsprecher einen der beiden Cubes nach vorne aus. Richten Sie den anderen Cube auf die Wand oder in eine andere Richtung, um so reflektierten Sound zu erzeugen (siehe Reflexionsmuster in Abbildung 3).



Hinweis: Die Cube-Lautsprecher sind magnetisch abgeschirmt, so daß Sie sie in der Nähe des Fernsehgerätes aufstellen können, ohne daß die Bildqualität beeinträchtigt wird.

Centerlautsprecher

Der Sound aus dem Centerlautsprecher sollte direkt von der Mitte des Bildschirms zu kommen scheinen (Abbildung 2). Der Centerlautsprecher kann bis zu 6,1 m (Länge der mitgelieferten Kabel) vom Acoustimass Modul entfernt aufgestellt werden.

1. Stellen Sie den Centerlautsprecher direkt mittig über oder unter dem Fernsehbildschirm oder an der nächstmöglichen Stelle auf.
2. Stellen Sie den Lautsprecher so auf, daß seine Vorderkante mit der Vorderkante des Bildschirms bündig ist (nicht nach hinten rücken).
3. Drehen Sie beide Cubes ein wenig aus der Frontalstellung, um einen größeren Bereich direkt zu beschallen (Abbildung 3).



Hinweis: Wenn Sie die Lautsprecher in ein Bücherregal stellen, achten Sie darauf, daß die Lautsprecher an der Vorderkante des Bücherregals stehen. Wenn sich die Lautsprecher in einem eingeschlossenen Raum befinden, kann sich deren Klangqualität verändern. Dieser Effekt ist am geringsten, wenn die Regale mit Büchern gefüllt sind.

Abbildung 2

Empfohlene Aufstellung der Frontlautsprecher

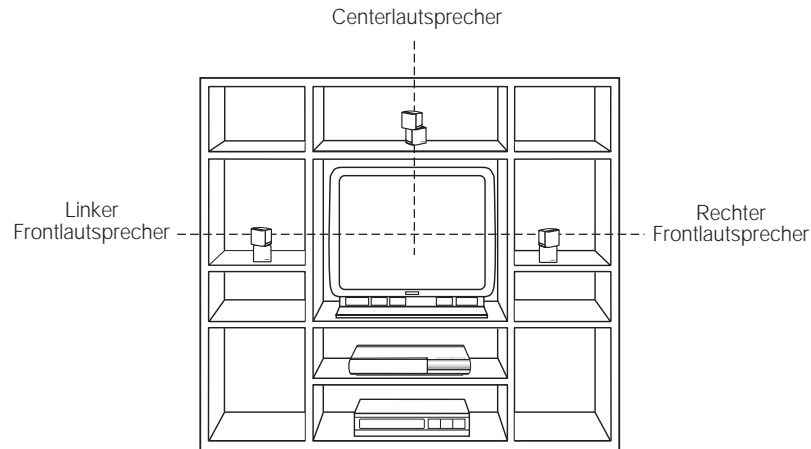

Surroundlautsprecher

Die (hinteren) Surroundlautsprecher umgeben den Hörer von allen Seiten mit Sound. Stellen Sie die beiden Lautsprecher in der hinteren Hälfte des Zimmers auf. Richten Sie die Cubes so aus, daß die Soundquellen nicht genau zu orten sind (Abbildung 3). Die Surroundlautsprecher können bis zu 15,2 m (Länge der mitgelieferten Kabel) vom Acoustimass® Modul entfernt aufgestellt werden.

Abbildung 3

Lautsprecheranordnung

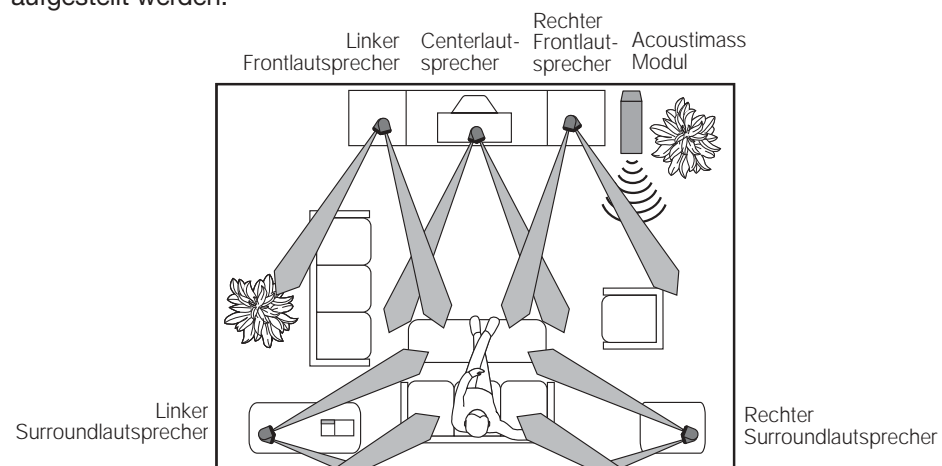

1. Platzieren Sie die Lautsprecher auf Ohrhöhe oder höher, falls möglich.
2. Stellen Sie die hinteren Surroundlautsprecher so ein, daß sie einen Bereich vor und hinter dem Zuhörer beschallen.

Acoustimass® Modul

Beachten Sie bei der Aufstellung des Acoustimass Moduls die folgenden Punkte.

- 🎵 **Hinweis:** Das Acoustimass Modul muß mindestens 45 cm vom Fernsehgerät entfernt sein, um Bildstörungen zu vermeiden.
1. Stellen Sie das Acoustimass Modul an derselben Wand wie das Fernsehgerät bzw. in der Nähe der Frontlautsprecher auf. (Abbildung 3 zeigt die Aufstellung entlang der Vorderwand.)
 2. Wählen Sie einen geeigneten Platz, z.B. unter einem Tisch oder hinter einem Sofa. Die Lüftungsöffnungen dürfen nicht durch Möbel oder Vorhänge abgedeckt werden.
 3. Berücksichtigen Sie bei der Aufstellung des Acoustimass Moduls die Länge des Audioeingangskabels und der Lautsprecherkabel sowie die Lage der nächsten Netzsteckdose.
 4. Entscheiden Sie sich für eine der beiden möglichen Aufstellungsarten für das Acoustimass Modul (Abbildung 4). Für optimale Ventilation stellen Sie es auf die lange, schmale Seite, so daß die Anschlüsse zum Boden zeigen. Sie können es aber auch auf die große Seitenfläche legen, so daß die Baß- und Höhenregler oben liegen. Das Modul darf nicht auf die Endseiten gestellt werden, wie in Abbildung 4 gezeigt.

Abbildung 4

Aufstellungsmöglichkeiten für das Acoustimass Modul

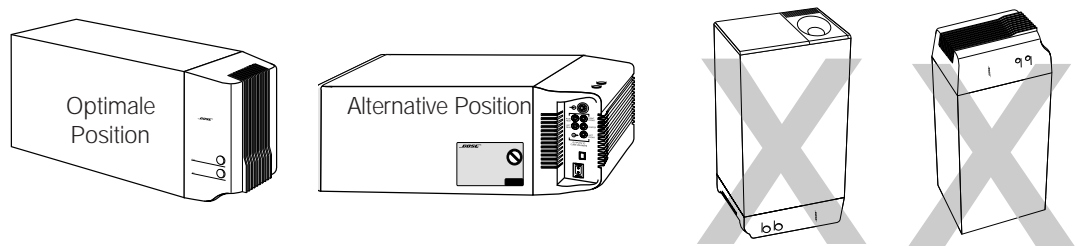

5. Wenn Sie sich für eine Modulposition entschieden haben, bringen Sie die vier selbstklebenden GummifüÙe an den Ecken der Unterseite an. Die GummifüÙe sorgen für bessere Stabilität und schützen vor Kratzern.
6. Richten Sie die runde Schallöffnung in den Raum oder zur Wand, so daß die Öffnung nicht blockiert oder zu viel Baß erzeugt wird.
7. Die beste Baßleistung wird erzielt, wenn die Schallöffnung des Baßmoduls nicht symmetrisch in einem Raum (d.h. zwischen zwei Wänden bzw. zwischen einer Wand und einer Decke (Deckenmotage)) positioniert wird.

⚠️ **VORSICHT!** Die Lüftungsöffnungen des Acoustimass Moduls dürfen nicht verdeckt werden. Die Schlitzlöcher an den Enden dienen als Entlüftung für die eingebaute Elektronik und dürfen nicht blockiert werden.

⚠️ **VORSICHT!** Das magnetische Feld des Acoustimass Moduls stellt keine direkte Gefahr für Video- und Audiokassetten oder andere magnetische Medien dar. Sie sollten jedoch Kassetten nicht direkt auf oder in der Nähe des Acoustimass Moduls aufbewahren.

Music Center

Wählen Sie einen Platz für das Music Center aus.

1. Achten Sie darauf, daß nach oben genügend Spielraum zum Öffnen des CD-Spielers bleibt.
2. Berücksichtigen Sie beim Aufstellen des Music Centers die Länge der Anschlußkabel für die Tonquellen (Fernseher, VCR, DVD-Spieler usw.). Falls Sie zum Anschluß Ihrer Komponenten weitere Audio- und/oder Videokabel benötigen, wenden Sie sich bitte an Ihren Händler oder direkt an Bose®.
3. Stellen Sie das Music Center nicht weiter als 9,1 m vom Acoustimass Modul entfernt auf (Länge des Audiokabels).

Anschließen der Lautsprecher und des Lifestyle® Music Centers

Nachdem Sie die Aufstellplätze für Ihr Musiksystem ausgewählt haben, schließen Sie die Lautsprecher an.

⚠ VORSICHT! Vergewissern Sie sich, daß keine der Komponenten an das Stromnetz angeschlossen ist, bevor Sie mit dem Anschluß Ihres Systems beginnen.

Anschließen der Cube-Array-Lautsprecher an das Acoustimass® Modul

Jedes Lautsprecherkabel enthält zwei Adern. Die mit einem roten Band markierte Ader ist positiv (+) und die nichtmarkierte ist negativ (-). Diese Adern entsprechen den positiven (roten) und negativen (schwarzen) Kabelklemmen auf der Rückseite der Lautsprecher. Die Kabel können mit RCA-Hochleistungsverlängerungskabeln oder durch Einspleißen von Kabeln mit einem Querschnitt von mindestens 0,75 mm² verlängert werden (wobei + an + und - an - anzuschließen ist). Lassen Sie sich beim Kabelkauf von Ihrem Händler, einem Elektronikfachgeschäft oder vom Bose® Kundendienst beraten.

🎵 Hinweis: Zur Erleichterung des Anschlusses der Surround-Sound-Lautsprecher sind die Surround-Kabel miteinander verbunden. Zur Verlegung von Kabeln in verschiedene Richtungen ziehen Sie diese einfach so weit wie erforderlich auseinander.

1. Stellen Sie fest, welche Kabel zu den einzelnen Lautsprechern gehören.
 - Die Frontlautsprecherkabel sind an einem Ende mit blauen Steckern versehen, in die die Buchstaben L (links), R (rechts) oder C (center) eingestanzt sind. Die roten Bänder an der (+)-Ader sind mit LEFT (links), RIGHT (rechts) oder CENTER (center) beschriftet.
 - Die Surround-Lautsprecherkabel sind an einem Ende mit orangefarbenen Steckern versehen, in die die Buchstaben L (links) oder R (rechts) eingestanzt sind. Die roten Bänder an der (+)-Ader sind mit LEFT (links) oder RIGHT (rechts) beschriftet.
2. Schließen Sie ein Lautsprecherkabel mit seinen freien Adern an den Klemmbuchsen auf der Rückseite des entsprechenden Cube-Lautsprecher-Arrays an.
 - a. Drücken Sie die Klemmtaste auf der Rückseite des Cube-Arrays nach unten, und stecken Sie die markierte Ader in die rote Anschlußbuchse und die nichtmarkierte Ader in die schwarze Anschlußbuchse. Durch Loslassen der Klemmtaste klemmen Sie die Adern in den Buchsen fest.
 - b. Wiederholen Sie diesen Schritt für alle fünf Cube-Lautsprecher-Arrays (siehe Abbildung 5).

Abbildung 5

Anschluß eines Lautsprecherkabels an einen Cube-Array-Lautsprecher

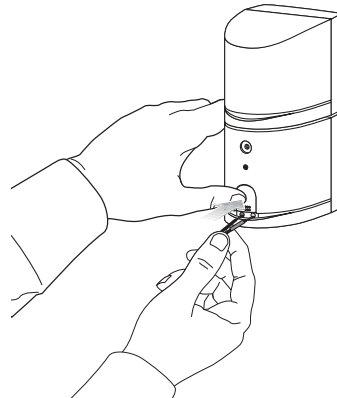

⚠ VORSICHT! Stellen Sie sicher, daß keine von einer Klemmbuchse abstehende Litze eine andere Klemmbuchse berührt. Andernfalls entsteht ein Kurzschluß, der einen ordnungsgemäßen Betrieb Ihres Systems unmöglich macht.

3. Schließen Sie alle Kabel an den entsprechenden Buchsen am Acoustimass Modul an.
 - a. Stecken Sie die blauen Stecker in die entsprechenden Buchsen für den linken bzw. rechten Frontlautsprecher bzw. den Centerlautsprecher.
 - b. Stecken Sie die orangefarbenen Stecker in die Buchsen für den linken bzw. rechten Surroundlautsprecher.

Anschließen des Acoustimass® Moduls an das Lifestyle® Music Center

Verbinden Sie das Acoustimass Modul über das Audiokabel mit dem Music Center (Abbildung 6).

1. Stecken Sie den kleinen schwarzen mehrpoligen Stecker (mit der flachen Seite nach oben) in die Buchse SPEAKER ZONE 1 auf der Rückseite des Music Centers.
2. Stecken Sie den einzigen mehrpoligen Winkelstecker am anderen Ende des Audiokabels in die Buchse AUDIO INPUT am Acoustimass Modul. Richten Sie den Stecker wie in Abbildung 6 gezeigt aus.

♪ **Hinweis:** Schließen Sie Ihre Digitalsignalquelle an der RCA-Buchse des Audioeingangskabels an. Siehe "Anschließen Ihrer Heimkinokomponenten..." auf Seite 12.

♪ **Hinweis:** Achten Sie darauf, daß jeder Stecker ganz in die zugehörige Buchse eingesteckt ist.

3. Da das Audiokabel eine Antenne für die Fernbedienung enthält, sollten Sie es vollständig auseinanderziehen.

♪ **Hinweis:** Informationen über den Anschluß eines zweiten Hörbereiches finden Sie im Abschnitt "Benutzung von zwei Hörbereichen" auf Seite 30.

Abbildung 6

Music Center und Lautsprecheranschlüsse

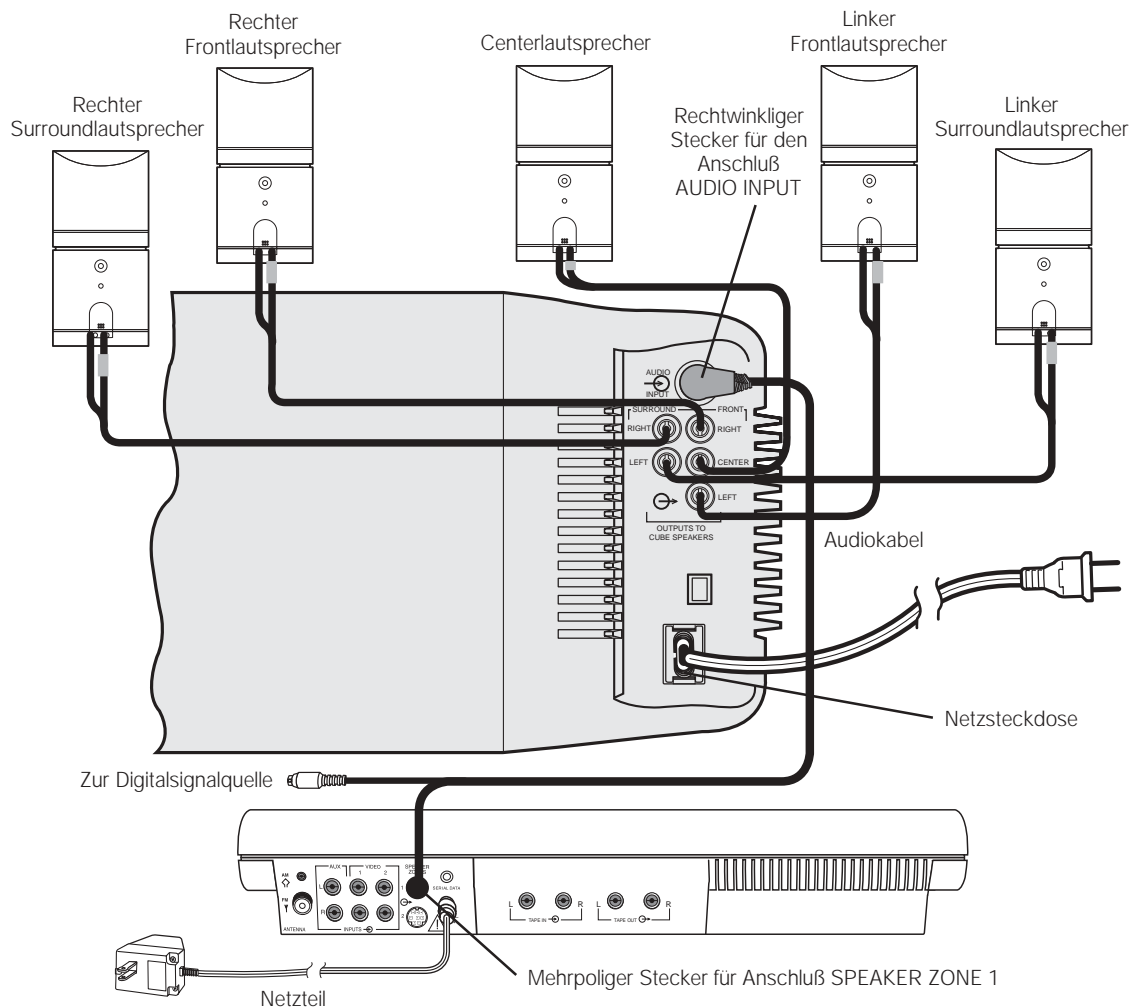

Anschließen des Acoustimass® Modul Netzkabels

1. Bei mit zwei Betriebsspannungen kompatiblen Systemen wird der Spannungswähler werkseitig auf den für Ihr Land richtigen Wert voreingestellt. Sie sollten sich sicherheitshalber trotzdem von der richtigen Spannungseinstellung überzeugen (Abbildung 7). In Nordamerika sollte er auf 115 V, in Europa und Australien auf 230 V stehen. In Europa verwenden Sie außerdem den mitgelieferten Adapterstecker. Bei Fragen über die richtige Spannungseinstellung wenden Sie sich bitte an Ihre örtliche Elektrizitätsgesellschaft.

Abbildung 7

Acoustimass Modul für zwei Betriebsspannungen: Spannungswähler-Schalterstellungen

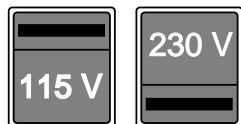

VORSICHT! Vergewissern Sie sich, daß der Spannungswähler richtig eingestellt ist.

2. Stecken Sie den kleinen Stecker des Netzkabels in die Netzbuchse des Acoustimass Moduls.



Hinweis: Schließen Sie das Netzkabel **nicht** an das Netz an, solange nicht alle Verbindungen zwischen den Systemkomponenten hergestellt sind.

Anschließen des Music Center Netzteils

In den USA und Kanada wird das Lifestyle® Music Center mit einem 120-V-Netzteil, in anderen Ländern je nach Bedarf mit einem 230- bzw. 240-V-Netzteil geliefert (siehe Abbildungen 1 und 8). Mit zwei Betriebsspannungen kompatible Modelle enthalten sowohl ein 120-V- als auch ein 230-V-Netzteil.



VORSICHT! Achten Sie darauf, daß Sie das für Ihr Land richtige Netzteil benutzen. Bei Verwendung des falschen Netzteils können Ihr Netzteil und Ihr Music Center beschädigt werden.

- Modell PS71, 120 V für Nordamerika
- Modell PS72, 230 V für Europa
- Modell PS74, 230 V für Großbritannien und Singapur
- Modell PS77, 240 V für Australien

Abbildung 8

Netzteil (Modell PS71 abgebildet)

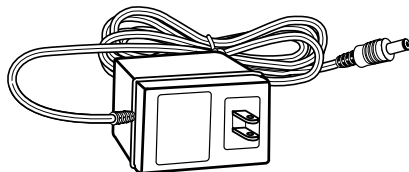

1. Stecken Sie den kleinen Stecker des Netzteilkabels in die mit AC POWER bezeichnete Netzbuchse auf der Rückseite des Lifestyle® Music Centers.
2. Vergewissern Sie sich, daß Sie mit dem Netzteilkabel eine Steckdose erreichen können.



Hinweis: Schließen Sie das Netzteil **nicht** an das Netz an, solange nicht alle Verbindungen zwischen den Systemkomponenten hergestellt sind.

Anschließen Ihrer Heimkino-Komponenten an das Lifestyle® 25 System

Ein Heimkino kann aus vielen verschiedenen Geräten zusammengestellt werden. Zusätzlich zum Lifestyle® 25 System gehören zu einem Heimkino häufig ein Stereo- oder Mono-Fernsehgerät und ein Stereo-VCR. Bei einem digitalen Heimkinosystem kann die Hauptsoundquelle ein DVD-Spieler sein. Ihr Heimkino kann aber auch Kombinationen mit vielen anderen Komponenten umfassen, so z. B. mit Kabelfernsehen, einem Laserdisc Spieler, zusätzlichen VCRs oder einem Satellitendecoder.

🎵 **Hinweis:** Ein Monofernsehgerät dient nur als Videobildschirm, nicht als Audio-Signalquelle.

Damit das Lifestyle® 25 System Kineffekte wiedergeben kann, muß das Programmmaterial entweder Stereo- oder Surround-Sound-codiert sein, und das dieses Material wiedergebende Gerät muß ein Stereogerät sein. Achten Sie beim Kauf von Kassetten und CDs sowie bei der Ankündigung von Fernsehsendungen auf das Wort „Surround.“ Zur Stereo- oder Surround-Sound-Wiedergabe von entsprechend codierten Videokassetten benötigen Sie einen Stereo-(HiFi)-VCR. Während nicht alle VCRs für Stereo ausgelegt sind, ist dies bei allen CD- und DVD- Spielern und fast allen Laserdisc-Spielern der Fall.

🎵 **Hinweis:** Der Ausgangssignalpegel der meisten VCRs und Laserdisc-Spieler ist konstant. Wenn Ihr VCR, Laserdisc-Spieler oder eine andere Video-Soundquelle Ausgänge für sowohl konstante wie auch variable Signalpegel hat, benutzen Sie bitte die konstanten Ausgänge.

Anschließen einer digitalen Soundquelle

Schließen Sie das Digitalsignal eines Digitalfernsehgerätes oder DVD-Spielers direkt an die RCA-Buchse des Audioeingangskabels an. Schließen Sie das Analogausgangssignal des DVD-Spielers an den AUX-Eingängen an. Immer wenn Ihr Lifestyle® System ein gültiges Digitalsignal empfängt (einschließlich PCM- oder Dolby-Digital-Bitströmen), wird dieser Digitalton weiterverarbeitet. Falls kein gültiges Digitalsignal empfangen wird, wählt Ihr System das am AUX-Eingang angeschlossene Analogsignal, das dann durch den Videostage® Decoder zu einem ausgezeichneten Heimkinosound weiterverarbeitet wird. Falls Ihre digitale Audioquelle mit einem Optokuppler versehen ist, benötigen Sie einen Adapter mit einem (koaxialen) RCA-Stecker. Lassen Sie sich von Ihrem Händler beraten, oder setzen Sie sich mit Bose® in Verbindung.

🎵 **Hinweis:** Stellen Sie sicher, daß die Verbindung zwischen Ihrer Digitalquelle und dem Lifestyle® System aus einem 1 bis 2 m langen Standardaudio- oder -videokabel besteht. Wenn Sie ein längeres Kabel benötigen, verwenden Sie bitte ein 75-Ohm-Kabel.

Abbildung 9

Anschlüsse des Music Centers

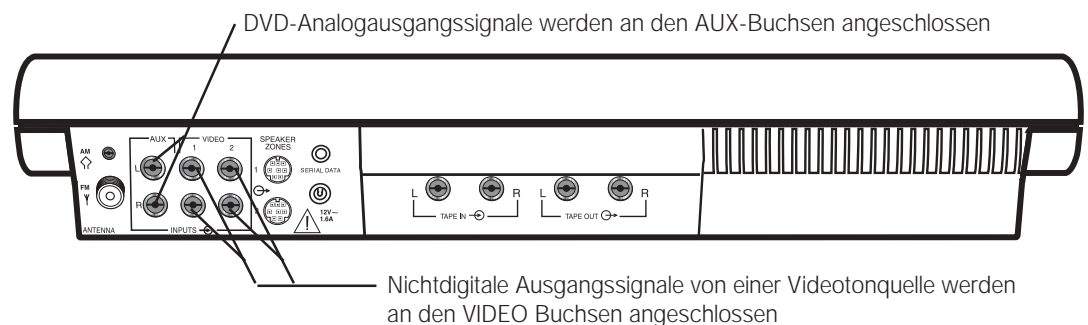

Anschließen einer Videotonquelle

Das Lifestyle® 25 System besitzt zwei Paar Videoton-Eingangsbuchsen (Abbildung 9) für nichtdigitale Videotonquellen wie Ihren Fernseher oder VCR.

🎵 **Hinweis:** Im Lieferumfang des Lifestyle® 25 Systems ist ein 1,8 m langes Stereokabel enthalten. Verbinden Sie mit diesem Kabel die rechten (R) und linken (L) Audioausgänge einer Komponente mit den Eingängen am Music Center. Mit den Komponenten Ihres Systems wurden möglicherweise ebenfalls Kabel mitgeliefert. Falls erforderlich, können Sie Audiokabel auch von Ihrem Elektro- und Rundfunkgeschäft oder vom Bose-Kundendienst beziehen. Die meisten Audiokabel sind farbcodiert. Stecken Sie die roten Stecker in die Buchsen für das rechte (R) Stereosignal und die schwarzen oder weißen Stecker in die Buchsen für das linke (L) Stereosignal.

Aufbauen Ihres Heimkinos

Es gibt zwei grundsätzlich verschiedene Methoden zum Aufbau Ihres Heimkinos. Am besten ist es, wenn Sie die Komponenten direkt mit dem Lifestyle® 25 Music Center verbinden und dann die Tonquelle mit Hilfe der Fernbedienung bzw. der Bedienungselemente auswählen. Eine zweite Möglichkeit besteht darin, ein Stereo-Fernsehgerät als Schaltzentrale zur Wahl der Tonquelle zu benutzen. In beiden Fällen werden die Analogausgangssignale vom DVD-Spieler (oder einer anderen digitalen Tonquelle) an den AUX-Eingängen angeschlossen. Für einige dieser Anschlüsse brauchen Sie eventuell extra lange Audiokabel bzw. Verlängerungskabel.

(1) Anschließen der Videotonquellen direkt an das Lifestyle® 25 System

Sie können bis zu drei Videotonquellen direkt an Ihr System anschließen. So können Sie z. B. die Analogausgangssignale Ihres DVD-Spielers an AUX, die VCR-Ausgänge für konstanten Signalpegel an VIDEO 1 und das Fernsehgerät an VIDEO 2 auf der Rückseite Ihres Music Centers anschließen (siehe Abbildung 10). Schließen Sie den Digitalaudio-Koaxialausgang Ihres DVD-Spielers über ein beidseitig mit Steckern versehenes RCA-Kabel an der RCA-Buchse des Audioeingangskabels (welches das Music Center mit dem Modul verbindet) an.

Wenn das Lifestyle® 25 System ein gültiges Digitalsignal über das Audioeingangskabel empfängt, gibt das System diese Audioquelle wieder. Falls kein gültiges Digitalsignal empfangen wird, wählt das System das an der AUX-Buchse ankommende Ersatz-Analogsignal.

Zum Anschließen Ihres Fernsehgerätes:

- Verbinden Sie die Audioausgänge für konstanten Signalpegel des Fernsehgerätes mit den VIDEO-2-Eingängen des Music Centers.
- Stellen Sie die Fernsehlautsprecher ab, oder drehen Sie die Lautstärke ganz herunter. (Wenn das Fernsehgerät einen Schalter für interne/externe Lautsprecher hat, wählen Sie externe Lautsprecher. Schließen Sie keine Lautsprecher an das Fernsehgerät an.)
- Stellen Sie alle Spezialfunktionen Ihres Fernsehgerätes wie "Erweitertes Stereo", "Mega-Bass", "Phantom" und "SAP" ab. Diese Spezialfunktionen verhindern die ordnungsgemäße Surround-Sound-Verarbeitung durch Ihr Lifestyle® System.
- Stellen Sie den Balance-Regler des Fernsehgerätes auf die Mittelposition.
- Stellen Sie die Klangregler auf neutral bzw. auf die Mittelposition.
- Schalten Sie das Fernsehgerät auf Stereobetrieb.

Abbildung 10

Anschluß von externen Komponenten an die Eingänge des Lifestyle® 25 Systems

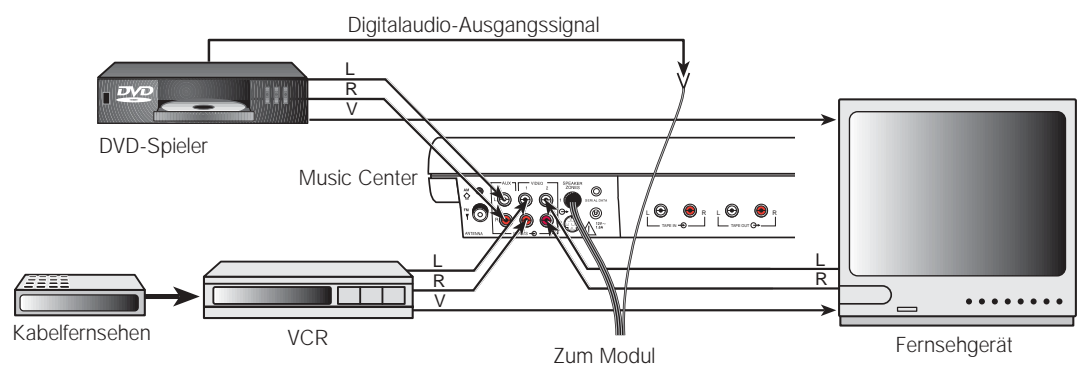

(2) Anschließen der Videotonquellen über Ihr Fernsehgerät

Dies ist eine alternative Anschlußmethode (siehe Abbildung 11). Falls Ihr Stereofernsehgerät konstante Audioausgänge besitzt (d. h. der Pegel der Audioausgangssignale ändert sich nicht), und Sie damit die Signalquelle wählen können (VCR, Laserdisc, Kabel usw.), können Sie wie folgt vorgehen:

- Verbinden Sie die L (links)- und R (rechts)-Ausgänge Ihres DVD-Spielers mit den AUX-Eingängen des Music Centers.
- Schließen Sie den DVD-Videoausgang an einen der Videoeingänge Ihres Fernsehgerätes an.
- Schließen Sie den Digitalaudio-Koaxialausgang Ihres DVD-Spielers über ein beidseitig mit Steckern versehenes RCA-Kabel an der RCA-Buchse des Audioeingangskabels (welches das Music Center mit dem Modul verbindet) an.
- Schließen Sie Ihre Heimkinokomponenten an die Eingangsbuchsen des Fernsehgerätes an.
- Verbinden Sie die Audioausgänge für konstanten Signalpegel des Fernsehgerätes mit den VIDEO-1-Eingängen des Music Centers.
- Stellen Sie die Fernsehlautsprecher ab, oder drehen Sie die Lautstärke ganz herunter. (Wenn das Fernsehgerät einen Schalter für interne/externe Lautsprecher hat, wählen Sie externe Lautsprecher. Schließen Sie keine Lautsprecher an das Fernsehgerät an.)
- Stellen Sie alle Spezialfunktionen Ihres Fernsehgerätes wie "Erweitertes Stereo", "Mega-Bass", "Phantom" und "SAP" ab. Diese Spezialfunktionen verhindern die ordnungsgemäße Surround-Sound-Verarbeitung durch Ihr Lifestyle® System.
- Stellen Sie den Balance-Regler des Fernsehgerätes auf die Mittelposition.
- Stellen Sie die Klangregler auf neutral bzw. auf die Mittelposition.
- Schalten Sie das Fernsehgerät auf Stereobetrieb.

🎵 **Hinweis:** Wenn es nicht anders geht, können Sie auch die variablen Audioausgänge Ihres Stereofernsehgerätes verwenden; dies ist aber nur die zweitbeste Methode. Stellen Sie die Lautsprecher des Fernsehgerätes ab, aber drehen Sie die Lautstärkereglung bis fast auf maximale Lautstärke.

🎵 **Hinweis:** Falls Sie Ihren Stereo-VCR über Ihren Stereo-Fernseher anschließen, dürfen Sie kein Koaxialkabel verwenden. Für guten Stereo- und Surround-Sound verbinden Sie statt dessen die L (links)- und R (rechts)-Audioausgänge Ihres VCRs mit den L (links)- und R (rechts)-Audioeingängen Ihres Fernsehgerätes.

Abbildung 11

Anschluß externer Komponenten über Ihr Fernsehgerät

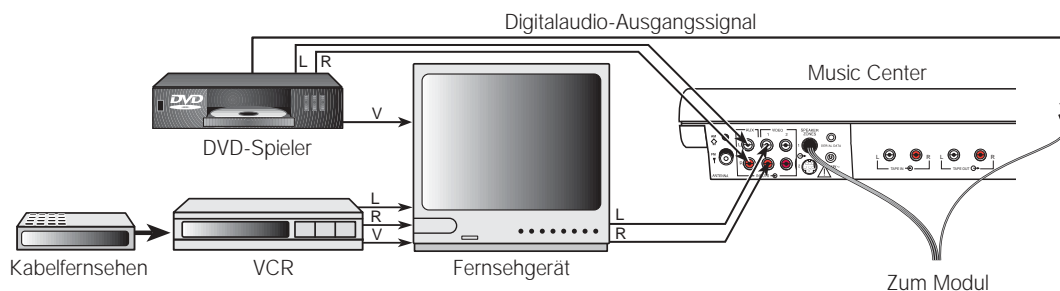

Anmerkungen zur Videoquelle

Ihr Fernsehgerät ist der Bildschirm für das Videosignal. Das Videosignal muß deshalb direkt an das Fernsehgerät angeschlossen werden. Schließen Sie das Videosignal nicht am Lifestyle® 25 System an.

- ♪ **Hinweis:** Anleitungen zum Herstellen der Videoverbindungen zwischen Ihrem DVD-Spieler, Ihrem VCR und Ihrem Fernsehgerät finden Sie in den Gebrauchsanleitungen für Ihre Videokomponenten.
- ♪ **Hinweis:** Ihr Music Center hat keinen Eingang für das Videosignal (gewöhnlich eine gelb markierte Buchse). Die VIDEO INPUT Buchsen sind für die von einer Videoquelle kommenden Audio-Signale.

Andere Anschlüsse

Benutzen Sie zum Anschluß anderer Komponenten an Ihr Lifestyle® System normale RCA-Audiokabel. Stecken Sie den roten Stecker in die mit R (rechts) bezeichnete Buchse und den weißen (oder schwarzen) Stecker in die mit L (links) bezeichnete Buchse.

Zum Anschließen einer Monoquelle benutzen Sie einen Y-Adapter (in Elektro- und Rundfunkgeschäften erhältlich).

Tapedeck

Wenn Sie ein externes Aufzeichnungsgerät (Analog-Audiokassette, MiniDisc oder DAT (digital audio tape) benutzen möchten, verbinden Sie die Eingänge (REC) des Aufzeichnungsgerätes mit den TAPE OUT Buchsen des Music Centers und die Ausgänge (PLAY) des Aufzeichnungsgerätes mit den TAPE IN Buchsen des Music Centers.

Laserdisc-Spieler oder zusätzlicher CD-Wechsler

Wenn Sie eine dieser Komponenten benutzen möchten, schließen Sie deren Audioausgänge an den Buchsen VIDEO 1, VIDEO 2 oder AUX an (sofern diese nicht für eine Digitaltonquelle benötigt werden); achten Sie dabei darauf, daß alle roten Stecker in eine R (rechts)-Buchse und alle schwarzen oder weißen Stecker in eine L (links)-Buchse kommen.

Plattenspieler

Zum Anschluß eines Plattenspielers benötigen Sie einen Vorverstärker (mit RIAA-Entzerrung). Der erforderliche Vorverstärker (Teilnummer 252603) kann beim Bose®-Kundendienst (siehe Auflistung auf der hinteren, inneren Umschlagseite) bestellt werden. Verbinden Sie die Audioausgänge des Vorverstärkers mit den VIDEO 1, VIDEO 2 oder AUX Buchsen des Music Centers (sofern diese nicht für eine Digitaltonquelle benötigt werden); achten Sie dabei darauf, daß alle roten Stecker in eine R (rechts)-Buchse und alle schwarzen oder weißen Stecker in eine L (links)-Buchse kommen.

- ♪ **Hinweis:** Über das Lifestyle® 25 System können Sie eine angeschlossene Komponente nicht ein- bzw. ausschalten.

Anschließen der Antennen

Auf der Rückseite Ihres Lifestyle® Music Centers befinden sich Anschlüsse für AM- und FM-Antennen (Abbildung 12). Entfalten Sie die Antennendrähte. Der Empfang ist besser, wenn die Antennendrähte nicht aufgewickelt sind.

🎵 **Hinweis:** An den Antennenanschlüssen des Music Centers können auch Außenantennen angeschlossen werden. Bezüglich der Installation einer Außenantenne sollten Sie sich mit einem Fachmann in Verbindung setzen. Beachten Sie alle Sicherheitshinweise.

Abbildung 12

Antennenanschlüsse



Abbildung 13

Die FM-Dipolantenne

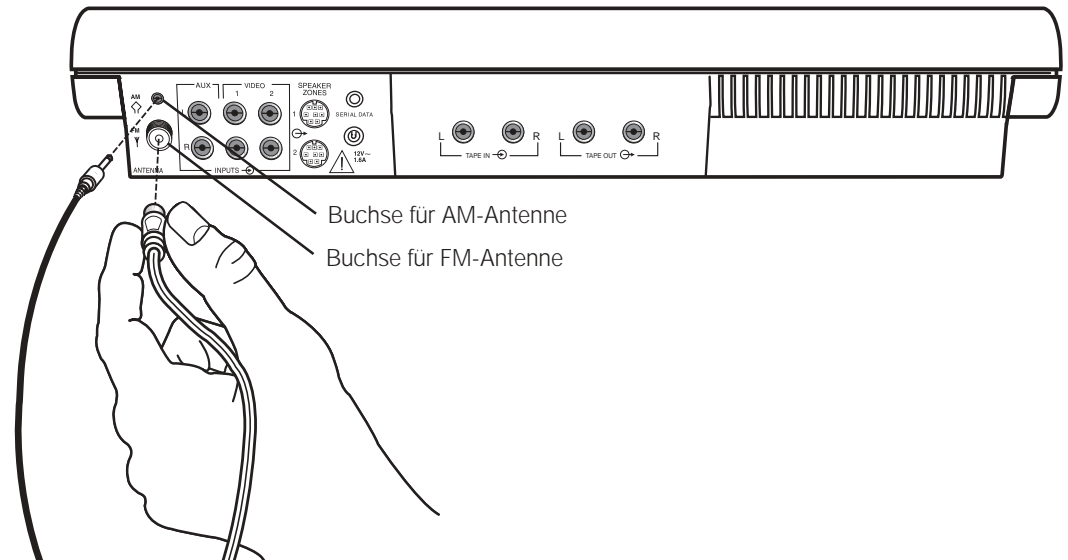

FM (UKW)-Antenne

1. Stecken Sie den FM-Antennenstecker in die Buchse FM ANTENNA auf der Rückseite des Lifestyle® Music Centers.
2. Falten Sie die Arme der Antenne auseinander. Experimentieren Sie mit der Lage und dem Winkel der Antenne, bis Sie optimalen FM-Empfang haben.

AM (MW)-Antenne

🎵 **Hinweis:** Wenn Sie die AM-Antenne an einer Wand anbringen möchten, befolgen Sie bitte die der Antenne beiliegenden Anweisungen.

1. Stecken Sie den AM-Antennenstecker in die Buchse AM ANTENNA auf der Rückseite des Lifestyle® Music Centers.
2. Setzen Sie die Ringantenne auf den Fuß. Folgen Sie dabei den mit der Antenne gelieferten Anleitungen.
3. Stellen Sie den Antennenring so weit wie möglich, aber wenigstens 50 cm vom Music Center und 1,2 m vom Acoustimass® Modul entfernt auf. Experimentieren Sie mit der Ausrichtung des Ringes, bis Sie optimalen AM-Empfang haben.

Abbildung 14

Die AM-Ringantenne

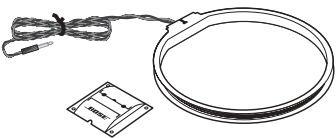

Anschließen eines Kabel-Radiosignals

Wenn Sie Ihr System an das von manchen Fernsehsendern über Kabel gelieferte FM-Signal anschließen möchten, setzen Sie sich bitte mit dem Kabelprogrammanbieter in Verbindung. Die Verbindung wird über den an der Geräterückseite befindlichen Antennenanschluß FM 75 Ω EXTERNAL hergestellt.

⚠️ **VORSICHT!:** Stellen Sie bitte sicher, daß bei der Installation eine Signalweiche eingebaut wird, so daß nur der FM-Kanal und nicht der Kabelfernsehsignal an das System übertragen wird. Die Signalweiche wird benötigt, um eine Doppelübertragung des Fernsehbildes auf das System zu verhindern.

Einsetzen der Batterien in die Fernbedienung

1. Schieben Sie auf der Unterseite der Fernbedienung die Abdeckung zurück (Abbildung 15).
2. Legen Sie drei 1,5-V-Batterien (AA oder IEC-R6 oder dgl.) ein. Die (+)- und (-)-Zeichen auf den Batterien müssen mit den (+)- und (-)-Zeichen im Batteriefach übereinstimmen.
3. Schließen Sie das Batteriefach.

Ersetzen Sie die Batterien, wenn die Fernbedienung nicht mehr funktioniert oder die Reichweite nachläßt. Wir empfehlen Alkalibatterien.

🎵 **Hinweis:** Ändern Sie nicht die werkseitigen Einstellungen der Mikroschalter. Informationen, wie Sie Konflikte mit anderen Lifestyle® Music Systemen vermeiden können, finden Sie unter "Ändern der Gerätecode-Einstellungen" auf Seite 32.

Abbildung 15

Einlegen der Batterien in die Fernbedienung

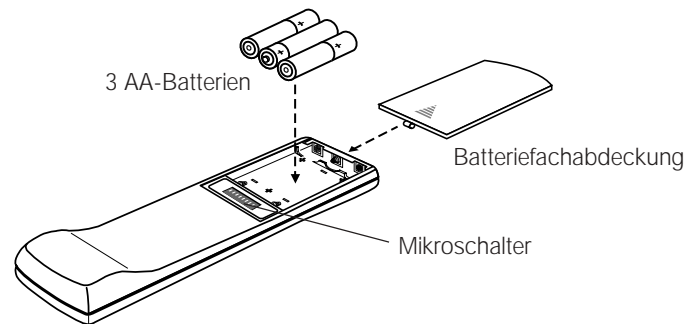

Einstellen der Sendekanalabstände bei 120-V- und bei 120/230-V-Systemen

Music Center für zwei Betriebsspannungen (sie werden mit 120-V- und 230-V-Netzteilen geliefert) können auf zwei verschiedene Senderabstände eingestellt werden.

- 10 kHz für AM-Sender und 200 kHz für FM-Sender (in Nordamerika üblich)
- 9 kHz für AM-Sender und 50 kHz für FM-Sender (in Europa üblich)

Ihr Music Center für zwei Betriebsspannungen wurde für Nordamerika voreingestellt. Wählen Sie den Abstand, der auf Ihr Gebiet zutrifft.

Um den Senderabstand zu ändern, verfahren Sie wie folgt:

1. Schalten Sie das Music Center aus.
2. Halten Sie die ERASE-Taste (auf dem Bedienfeld des Music Centers) drei Sekunden gedrückt. Auf dem Display blinkt **PROGRAM** mit **US** für Nordamerika bzw. **Euro** für Europa.
3. Drücken Sie SOURCE SELECT (auf dem Bedienfeld des Music Centers), während Sie die ERASE-Taste gedrückt halten. Auf dem Display blinkt **PROGRAM**, und die Einstellung wechselt von **US** auf **Euro** (bzw. von **Euro** auf **US**). Um wieder umzuschalten, halten Sie die ERASE-Taste gedrückt und drücken Sie SOURCE SELECT.

Einschalten des Music Centers

Stecken Sie den Netzstecker des Acoustimass® Moduls in eine Netzsteckdose. Schließen Sie anschließend das Netzteil des Music Centers am Netz an.

🎵 **Hinweis:** Die Lautsprecher funktionieren nur, wenn vor dem Einschalten Ihres Music Centers sämtliche Kabel- und Netzverbindungen hergestellt sind.

Abbildung 16

Öffnen der Abdeckung des Music Centers

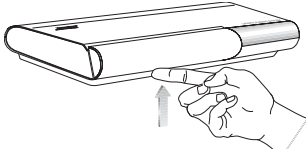

Viel Spaß mit Ihrem neuen Lifestyle® System! Zum Öffnen des Music Centers drücken Sie am unteren Ende der Klappe vorsichtig nach oben (Abbildung 16).

Auf den folgenden Seiten finden Sie Informationen über die Handhabung der Music Center Bedienelemente und der Lifestyle® Fernbedienung.

Spielen Sie die Test-CD ab, und folgen Sie dabei den Anleitungen auf Seite 24. Überprüfen Sie anhand der CD-Anleitungen Ihren Systemaufbau.

🎵 **Hinweis:** Falls Ihr System einige Tage lang unbeaufsichtigt ist, empfehlen wir, den Netzstecker des Music Centers zu ziehen, damit es nicht durch die Lifestyle® Fernbedienung eines Nachbarn oder Ihre Haustiere unbeabsichtigt eingeschaltet wird. Siehe auch "Ändern der Gerätecode-Einstellungen" auf Seite 32.

Display des Music Centers

Das Display des Music Centers (Abbildung 17) zeigt den aktuellen Zustand der Music Center-Funktionen an.

Abbildung 17

Display des Music Centers

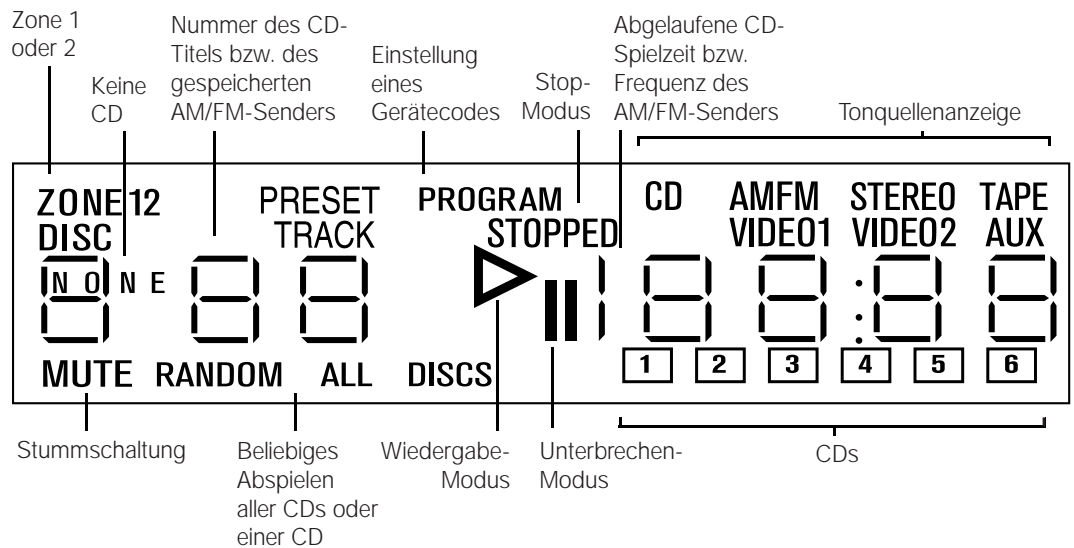

Bedienelemente des Music Centers

Die Funktionstasten des Music Centers werden auf Seite 20 beschrieben. Mit den folgenden speziellen Music-Center-Tasten können Sie Sender manuell einstellen, Sendestationen vorprogrammieren und CDs im Schnelldurchlauf vor- und zurücklaufen (Scan) lassen (Abbildung 18).

TUNE ◀/▶ - Erhöht oder erniedrigt die Frequenzeinstellung des Radios (der Sender). Im CD-Modus wird der Schnelldurchlauf (Scan) der gerade wiedergegebenen CD aktiviert.

STORE oder **ERASE** - Speichert neue Sender oder löscht gespeicherte Sender (siehe Seite 27 für Anweisungen). Mit diesen Tasten werden auch die Senderabstände (Seite 17) und die Gerätecode-Einstellungen (Seite 32) geändert.

Abbildung 18

Bedienelemente des Music Centers

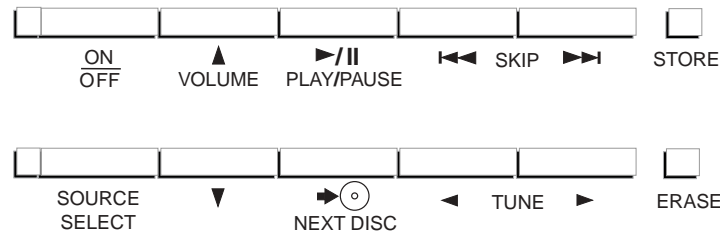

Die Lifestyle® Fernbedienung

Abbildung 19

Die Fernbedienung

In den meisten Wohnhaustypen funktioniert diese fortschrittliche Hochfrequenz-Fernbedienung im ganzen Haus. Die Steuersignale erreichen das Music Center selbst durch Wände und Fußböden. Drücken Sie einfach die gewünschte Taste. Die Fernbedienung braucht dabei nicht auf das Music Center gerichtet zu sein.







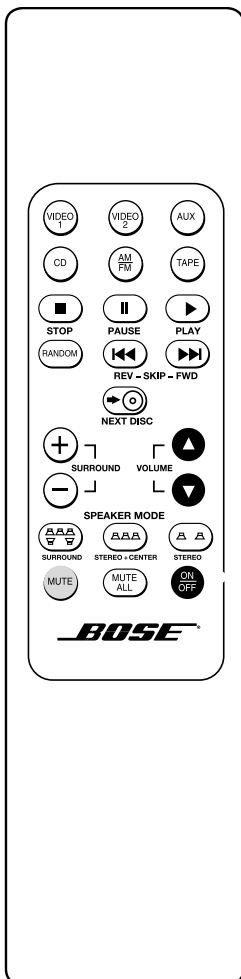









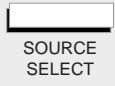





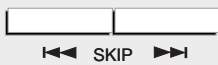



🎵 **Hinweis:** In manchen Häusern gibt es sogenannte „tote Punkte“, an denen die Fernbedienung nicht funktioniert. Gehen Sie mit der Fernbedienung einfach einen Schritt zur Seite und probieren Sie es dort noch einmal. Oder stellen Sie das Music Center an einen anderen Platz, wo es besser auf die Fernbedienung anspricht.

Abbildung 19 zeigt die Anordnung der Tasten auf der Fernbedienung.

Die Fernbedienung besitzt spezielle Tasten für die Wahl der Lautsprecherbetriebsart (5, 3 oder 2 Lautsprecher) sowie die Lautstärkeregelung der (hinteren) Surroundlautsprecher und des Centerlautsprechers.





Bedienelemente des Systems



Funktion	Fernbedienung	Music Center
VIDEO 1 - Wählt eine an VIDEO 1 angeschlossene Video-Soundquelle und schaltet das System ein. (Siehe Seite 22).		
VIDEO 2 - Wählt eine an VIDEO 2 angeschlossene Video-Soundquelle und schaltet das System ein.		
AUX - Wählt den DVD-Spieler (oder eine andere an die AUX-Eingänge angeschlossene Komponente) und schaltet das System ein. Wählt, sofern angeschlossen, Digital-Ton.		
CD - Wählt den eingebauten CD-Wechsler und schaltet das System ein.		
AM/FM - Wählt das Radio und schaltet es mit dem zuletzt gewählten Sender ein. Schaltet zwischen AM und FM um, wenn das Radio läuft.		
TAPE - Wählt ein an die TAPE-Eingänge angeschlossenes Tapedeck oder sonstiges Gerät und schaltet das System ein.		
SOURCE SELECT - Schaltet das System mit der zuletzt gewählten Soundquelle ein. Bei eingeschaltetem System wechselt die Anzeige in der Reihenfolge - CD, FM, AM, VIDEO 1, VIDEO 2, AUX, TAPE, CD.		
■ STOP - Schaltet den CD-Spieler aus. Nach 20 Minuten schaltet das System ab.		
 PAUSE - Unterbricht das Abspielen einer CD. Schaltet nach 20 Minuten auf STOP.		
▶ PLAY - Beginnt mit dem Abspielen einer CD.		
RANDOM (oder ◀◀ SKIP und SKIP ▶▶) - Im CD-Modus beginnt das Gerät mit dem Abspielen aller Titel auf allen CDs in zufälliger Reihenfolge. Bei nochmaligem Drücken beginnt das Gerät die Titel auf der gerade abspielenden CD in zufälliger Reihenfolge zu spielen. Mit dem dritten Drücken wird das Abspielen in zufälliger Reihenfolge abgebrochen.		
◀◀ SKIP - Wählt den vorigen CD-Titel oder den vorigen gespeicherten Sender. Hält man die Taste gedrückt, wird bei einer CD die Rückwärts-Schnelldurchlaufsfunktion bzw. bei einem Tuner die Suchfunktion aktiviert.		
▶▶ SKIP - Wählt den nächsten CD-Titel oder den nächsten gespeicherten Sender. Hält man die Taste gedrückt, wird bei einer CD die Vorwärts-Schnelldurchlaufsfunktion bzw. bei einem Tuner die Suchfunktion aktiviert.		
NEXT DISC - Springt auf die nächste CD im CD-Magazin.		
VOLUME ▲ \ ▼ - Erhöht bzw. verringert die Lautstärke des Systems.	 	 
MUTE - Schaltet die Lautsprecher im gewählten Hörbereich stumm bzw. schaltet stummgeschaltete Lautsprecher im gewählten Hörbereich wieder ein.		
MUTE ALL - Mit dieser Taste können alle gegenwärtig aktiven Lautsprecher stummgeschaltet bzw. alle mit der MUTE ALL Taste stummgeschalteten Lautsprecher wieder eingeschaltet werden.		
ON/OFF - Schaltet das System ein bzw. aus.		

 **Hinweis:** Informationen über die Steuerung des Systems von zwei verschiedenen Hörbereichen aus finden Sie unter "Benutzung von zwei Hörbereichen" auf Seite 30.

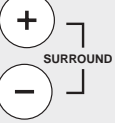
Weitere Bedienelemente des Systems

Funktion	Fernbedienung
<p>SURROUND</p> <ul style="list-style-type: none"> • Kurz drücken, um für alle Tonquellen den SURROUND (5-Lautsprecher)-Modus zu wählen. • 3 Sekunden gedrückt halten, um für Mono-Programmquellen simulierten Surround-Sound ein- (1 Glockentöne) bzw. auszuschalten (2 Glockentöne). • 8 Sekunden gedrückt halten, um die Werkseinstellungen für Lautsprechermodus und Surround-Sound-Lautstärke wiederherzustellen (3 Glockentöne). 	
<p>STEREO+CENTER</p> <ul style="list-style-type: none"> • Kurz drücken, um für alle Tonquellen den Modus STEREO+CENTER (3-Lautsprecher) zu wählen. • 8 Sekunden gedrückt halten, um die Werkseinstellungen für Lautsprechermodus und Center-Lautstärke wiederherzustellen (3 Glockentöne). 	
<p>STEREO</p> <ul style="list-style-type: none"> • Kurz drücken, um für alle Tonquellen den STEREO (2-Lautsprecher)-Modus zu wählen. • Gedrückt halten, um Kompression de Dynamikbereich (Digital Dynamic Range®) ein- (1 Glockentöne) bzw. auszuschalten (2 Glockentöne). 	
<p>SURROUND + / -</p> <ul style="list-style-type: none"> • Verstärkt oder verringert im SURROUND (5-Lautsprecher)-Modus die Lautstärke der Surroundlautsprecher. • Verstärkt oder verringert im STEREO+CENTER (3-Lautsprecher)-Modus die Lautstärke des Centerlautsprechers. • Im STEREO (2-Lautsprecher)-Modus wird durch Drücken von + der SURROUND-Modus gewählt. <p>🎵 Hinweis: Die mit SURROUND + und - vorgenommenen Änderungen bleiben erhalten, auch wenn Sie einen anderen Lautsprechermodus wählen.</p>	

🎵 Hinweis: Wenn Sie die Hauptlautstärke sehr hoch oder sehr niedrig eingestellt haben, wird sie beim nächsten Einschalten des Systems durch eine integrierte Funktion automatisch auf einen moderaten Schwellenwert zurückgestellt.

🎵 Hinweis: Wenn Sie alle Werkseinstellungen wiederherstellen möchten, schalten Sie das Gerät kurz aus und halten anschließend die SURROUND  (5-Lautsprecher)-Taste solange gedrückt, bis Sie die 3 Glockentöne zur Bestätigung hören. Drücken Sie dann die STEREO+CENTER  (3-Lautsprecher)-Taste und halten Sie sie solange gedrückt, bis Sie wieder die 3 Glockentöne zur Bestätigung hören.

Wiedergabe mit Ihrem Lifestyle® 25 System

Ihr Lifestyle® 25 System nutzt digitale Tonsignalverarbeitungsmöglichkeiten, um Spielfilme und Musikaufnahmen noch wirklichkeitsgetreuer und eindrucksvoller zu machen. Ein integrierter Dolby-Digital-Decoder wandelt das von einem DVD-Spieler, Digitalfernseher, einer Kabelbox der nächsten Generation oder einem Satellitenempfänger kommende Signal in bis zu 5+1 diskrete Audiokanäle um (d. h. fünf für die unabhängigen Cube-Array-Lautsprecher und einen für den tiefen Baß des Acoustimass® Moduls). Bei Analogformaten und auch bei 2-Kanal-PCM und Dolby Digital-Bitströmen, leitet der Videostage®-Decoder Stereoinformation an die Surroundkanäle weiter, so daß die Klangqualität von Stereosendungen und von Videokassetten fast die Klangqualität Ihrer DVDs erreicht.

Weiterhin kann der Videostage-Decoder ein 1-Kanal-Programm so verarbeiten, daß 5-Kanal-Sound an fünf unabhängige Lautsprecher weitergegeben wird. Dialoge bleiben am Bildschirm lokalisiert, während Musik- und Umgebungseffekte den Raum füllen und zur Steigerung Ihres Kinoerlebnisses beitragen.

Ihr Lifestyle® 25 System bietet Ihnen die Wahlmöglichkeit, im 5-, 3- oder 2-Lautsprechermodus zuzuhören. Beim Einschalten des Systems wird automatisch der SURROUND-Modus (5 Lautsprecher) gewählt. Bei dem meisten Videomaterial (Mono, Stereo oder Surround) tragen der 5- oder 3-Lautsprechermodus dazu bei, Dialoge im Bild zu verankern, während sie gleichzeitig einen volleren Klang liefern.

Baßverstärkungsmodus für die Tonwiedergabe von Filmen (Soundtracks)

Durch Drücken von VIDEO 1, VIDEO 2 oder AUX wird das System im Baßverstärkungsmodus eingeschaltet, in dem Bässe und Höhen speziell für die richtige Wiedergabe von Film-Soundtracks angesteuert werden. Durch wiederholtes Drücken derselben Taste (VIDEO 1, VIDEO 2 oder AUX) können Sie zwischen dem Baßverstärkungsmodus für Filmvorführungen und dem Standardmodus für andere Hörprogramme hin- und herschalten. Durch Drücken von TAPE wird das System im Standardmodus eingeschaltet. Durch wiederholtes Drücken von TAPE können Sie zwischen dem Baßverstärkungsmodus für Filmvorführungen und dem Standardmodus für sonstige Hörprogramme hin- und herschalten.

♪ **Hinweis:** Im Baßverstärkungsmodus sind die Bässe verstärkt und die Höhen abgeschwächt, so wie das für die richtige Wiedergabe von Filmtönen vorgesehen ist.

Kompression de Dynamikbereich (Digital Dynamic Range®)

Die Kompression de Dynamikbereich (Digital Dynamic Range) regelt die Lautstärke automatisch nach, so daß Sie leise Stellen (insbesondere Dialoge) besser verstehen und andererseits von sehr lauten Effekten (z. B. einer Explosion) nicht "erschlagen" werden. Diese Funktion wird automatisch aktiviert, wenn Sie das System einschalten; Sie können sie aber mit der STEREO  (2-Lautsprecher)-Taste auch manuell ein- (1 Glockentöne) oder ausschalten (2 Glockentöne).

Simulierter Surround-Sound für Mono-Filmmaterial

Der Bose® Videostage-Decoder kann 1-Kanal-Programme zu 5-Kanal-Sound aufbereiten und die Signale so weiterleiten, daß Dialoge am Bildschirm lokalisiert bleiben, während Musik und Umgebungseffekte den Raum füllen. So können Sie selbst ältere (d. h. prä-Stereo-) Filme im Surround-Sound erleben. Diese Funktion kann auch mit Fernseh-, FM- und AM-Programmen verwendet werden, die in Mono gesendet werden. Sie können die Funktion durch Drücken der SURROUND  (5-Lautsprecher)-Taste ein- (1 Glockentöne) bzw. ausschalten (2 Glockentöne). Sie wird automatisch aktiviert, wenn ein Dolby Digital-Bitstrom anzeigt, daß er ein Mono-Programm überträgt.



Bedienung spezieller Funktionen

Eine genauere Beschreibung dieser speziellen Funktionen finden Sie auf der vorstehenden Seite.



Baßverstärkungsmodus

Bei Wahl von	ist der Betriebsmodus	Wenn Sie ihn ändern möchten
VIDEO 1, VIDEO 2 oder AUX	Verstärkt	Drücken Sie nochmals dieselbe Taste
TAPE	Normal	Drücken Sie nochmals dieselbe Taste
CD oder AM/FM	Normal	Nicht zutreffend: Bei CD- oder AM/FM-Betrieb kann der Baßverstärkungsmodus nicht gewählt werden

Kompression de Dynamikbereich (Digital Dynamic Range®)

Bei Wahl von	KDB ist	Wenn Sie ihn ändern möchten
VIDEO 1, VIDEO 2 oder AUX	EIN	Drücken Sie die STEREO  (2-Lautsprecher)-Taste, und halten Sie sie gedrückt, bis Sie 2 Glockentöne hören
CD, AM/FM oder TAPEDECK	AUS	Drücken Sie die STEREO  (2-Lautsprecher)-Taste, und halten Sie sie gedrückt, bis Sie 1 Glockenton hören

Simulierter Surround-Sound (Aufbereitung von Monoprogrammen für 5 Lautsprecher)

Wenn Sie folgende Audioquelle benutzen	ist Simulierter Surround-Sound	Wenn Sie ihn ändern möchten
Mono Dolby Digital	EIN	Drücken Sie die SURROUND  (5-Lautsprecher)-Taste, und halten Sie sie gedrückt, bis Sie 2 Glockentöne hören (AUS)
Alles andere	AUS	Drücken Sie die SURROUND  (5-Lautsprecher)-Taste, und halten Sie sie gedrückt, bis Sie 1 Glockenton hören (EIN)

Wenn Sie die Lautsprecher auf die vom Werk voreingestellten Lautstärken zurückstellen möchten

Zum Rückstellen des/der	drücken Sie die
Lautstärke des Centerlautsprechers	STEREO+CENTER  (3-Lautsprecher)-Taste bis Sie einen 3-Ton-Glockenton hören
Lautstärke der (hinteren) Surroundlautsprecher	SURROUND  (5-Lautsprecher)-Taste bis Sie einen 3-Ton-Glockenton hören

Glockentöne

Wenn Sie einen oder mehrere Glockentöne hören, bedeutet dies, daß eine Systemfunktion ein- oder ausgeschaltet worden ist.

Bedeutung der Glockentöne

Beim Ertönen von	Ist Folgendes passiert
1 Glockenton	Simulierter Surround-Sound (Aufarbeitung eines Monoprogramms für 5 Lautsprecher) <i>oder</i> die Kompression de Dynamikbereich (Digital Dynamic Range) wurde EINGeschaltet
2 Glockentöne	Simulierter Surround-Sound (Aufarbeitung eines Monoprogramms für 5 Lautsprecher) <i>oder</i> die Kompression de Dynamikbereich (Digital Dynamic Range) wurde AUSgeschaltet
3 Glockentöne	Die Lautstärke der Surround-Lautsprecher <i>oder</i> des Centerlautsprechers ist auf die Werkseinstellung zurückgestellt worden

Wiedergabe von Digitalaufnahmen

Einschalten der digitalen Audioquelle

Schalten Sie Ihren DVD-Spieler, Digitalfernseher oder andere digitale Audioquelle ein. Legen Sie die DVD ein.

Einschalten des Systems und Auswahl von Digital Sound

Drücken Sie auf AUX, um Ihr System im Digital-Sound-Modus einzuschalten. Falls Ihr Lifestyle® System keinen gültigen PCM- oder Dolby-Digital-Bitstrom empfängt, wird es automatisch das an den AUX-Buchsen Ihres Music Centers angeschlossene Analogsignal wählen.

Auswahl des Wiedergabematerials

Zur Auswahl von Material mit kompatiblen Digital-Audio-Bitströmen achten Sie bei DVDs auf die Begriffe PCM und Dolby Digital bzw. das Symbol . Digitale MPEG-2- oder DTS-Bitströme kann Ihr Lifestyle® 25 System nicht verarbeiten. Stellen Sie sicher, daß Ihr DVD-Spieler bzw. der digitale Audioausgang Ihres Digitalfernsehers am Digital-Audioeingang Ihres Systems angeschlossen ist.

Achten Sie bei der Auswahl von Surround-Sound-codiertem Analog- und Digitalmaterial darauf, daß Kassetten und CDs mit Surround, Dolby Surround oder dem  Symbol ausgezeichnet sind. Fernsehprogramme müssen mit dem Zusatz "Surround" versehen sein. Sie können sich jedes Programmmaterial im SURROUND (5-Lautsprecher)-Modus wiedergeben lassen; dies bedeutet aber nicht, daß zu jeder Zeit alle fünf Lautsprecher gleichzeitig aktiv sind. Bei manchem Mono- und Stereo-Material wird nichts an die Surroundlautsprecher weitergegeben. Selbst bei Surround-codiertem Material werden nicht ständig Signale an die Surroundlautsprecher weitergegeben.

Abspielen von CDs

Benutzung des CD-Wechslers

Sie können jeweils bis zu sechs CDs einlegen.

Laden des CD-Magazins

Halten Sie das Magazin so, daß die Seite mit dem Pfeil nach oben schaut. Schieben Sie bis zu sechs CDs mit dem Etikett nach oben in das Magazin (Abbildung 20). Achten Sie darauf, daß Sie jeweils nur eine CD in die Fächer einlegen. Auf der Vorderseite befindet sich ein Fenster mit den Fachnummern 1 bis 6. Diese Nummern entsprechen den CD-Nummern auf dem Display.

 **Hinweis:** Eine verkehrt eingelegte CD wird nicht abgespielt. Auf dem Display wird DISC angezeigt, und das Kästchen für diese CD blinkt.

 **VORSICHT!** Legen Sie nie mehr als eine CD in ein Fach ein. Wenn Sie zwei CDs in ein Fach zwängen, könnten sie darin steckenbleiben, und die CDs, das CD-Magazin oder das Music Center könnten beschädigt werden.

Abbildung 20

Einlegen einer CD

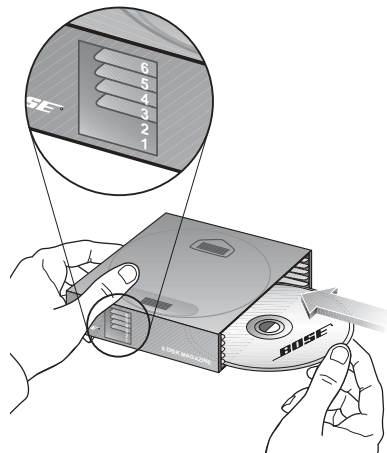

Auswerfen einer CD aus dem CD-Magazin

Drücken Sie den weißen Hebel für die CD, die Sie auswerfen möchten. Die CD wird weit genug herausgeschoben, so daß Sie sie am Rand fassen und aus dem Magazin entfernen können (Abbildung 21).

Abbildung 21

Auswerfen einer CD

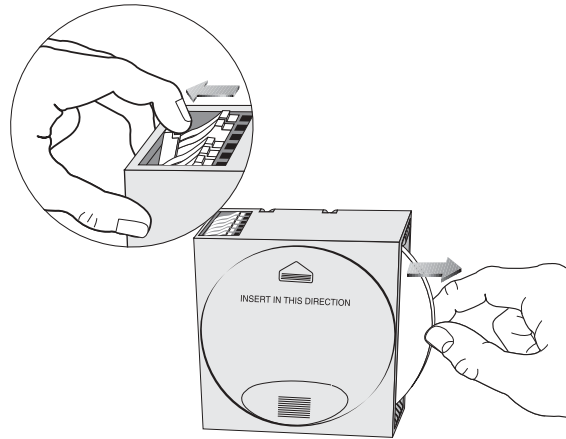

Einlegen des CD-Magazins in das Music Center

Öffnen Sie die Abdeckung des Music Centers und schieben Sie das CD-Magazin ganz in das Music Center (Abbildung 22). Beachten Sie die Pfeilrichtung.

Abbildung 22

Einlegen des CD-Magazins

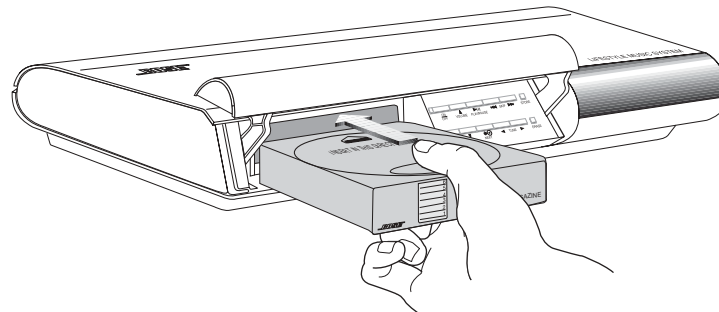

Auswerfen des CD-Magazins aus dem Music Center

Drücken Sie die EJECT-Taste links unter dem Magazin, um das Magazin auszuwerfen (Abbildung 23). Wenn Sie während des Abspielens einer CD die EJECT-Taste drücken, wird die CD angehalten und in das Magazin zurückgelegt. Das Magazin wird dann ausgeworfen.

Abbildung 23

EJECT-Taste zum Auswerfen des CD-Magazins

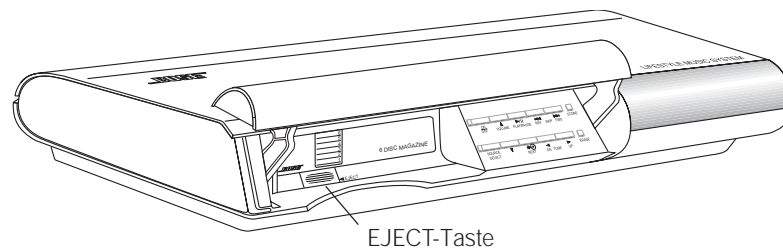

Einschalten des Systems und Auswählen des CD-Spielers

Drücken Sie CD auf der Fernbedienung oder SOURCE SELECT am Music Center, bis CD ausgewählt ist. Ist das System bereits eingeschaltet, drücken Sie eine dieser Tasten, um den CD-Spieler auszuwählen. Auf dem Display leuchtet die CD-Anzeige auf. Wenn eine CD eingelegt wurde, wird sie jetzt abgespielt.

🎵 **Hinweis:** Wenn Sie CD auswählen, schaltet sich das System im SURROUND-Modus (5 Lautsprecher) ein. Durch Drücken von STEREO+CENTER (S+Z) (3-Lautsprecher) oder STEREO (S) (2-Lautsprecher) können Sie den Lautsprechermodus ändern.

CD-Funktionen

Funktion

Abspielen einer neu eingelegten oder angehaltenen CD
 Unterbrechen einer CD
 Anhalten einer CD
 Vorspringen zum nächsten Titel
 Zurückkehren zum Beginn des laufenden Titels
 Zurückkehren zum vorigen Titel

Drücken Sie die

▶ PLAY oder ▶/|| PLAY/PAUSE
 || PAUSE oder ▶/|| PLAY/PAUSE
 ■ STOP oder eine andere Soundquelle wählen
 SKIP ▶▶ (vorwärts)
 SKIP ◀◀ (zurück) nach vier Spielsekunden des Titels

SKIP ◀◀ innerhalb der ersten 4 Spielsekunden des Titels. Nach 4 Sekunden SKIP ◀◀ zweimal drücken, um zum vorherigen Titel zurückzukehren. Im RANDOM-Modus wird zum vorigen gerade wiedergegebenen Titel zurückgesprungen.

➡⊙ NEXT DISC

Im PLAY-Modus werden CDs immer wieder in der Reihenfolge 1 bis 6 abgespielt. Im RANDOM-Modus werden die CDs in zufälliger Reihenfolge gewählt. Leere CD-Teller werden vom Music Center übersprungen.

Abspielen einer anderen CD

SKIP ◀◀ oder ▶▶ oder TUNE ◀ oder ▶ gedrückt halten

Scannen (Schnelldurchlauf) einer CD

RANDOM oder SKIP ◀◀ und ▶▶ (am Music Center)

Beliebiges Abspielen aller CDs

RANDOM oder SKIP ◀◀ und ▶▶ zweimal (am Music Center)

Beliebiges Abspielen einer CD

Löschen von beliebigem Abspielen

RANDOM, SKIP ◀◀ und ▶▶ dreimal (am Music Center);
 ■ STOP; oder eine andere Soundquelle wählen

🎵 **Hinweis:** Um übermäßiges Abnutzen des CD-Mechanismus zu vermeiden, schaltet das Music Center bei unbeaufsichtigtem bzw. beliebigem Abspielen von CDs nach 24 Stunden auf STOP. Soll das Music Center in Ihrer Abwesenheit mehr als 24 Stunden spielen, schalten Sie das Radio ein.

Auf dem Display des Music Centers werden die folgenden Funktionen des CD-Wechslers angezeigt (Abbildung 24):

- Welche CD abgespielt, kurz unterbrochen oder angehalten wird (NONE wird angezeigt, wenn keine CD eingelegt ist)
- Wie lange die CD schon läuft
- Welcher Titel gerade abgespielt wird
- Ob RANDOM ALL DISCS oder RANDOM (eine CD) gewählt ist
- Welche Fächer gescannt und in welche Fächer CDs eingelegt wurden
 - Nummern in Kästchen bedeuten, daß sich CDs in den Fächern befinden.
 - Leere Kästchen bedeuten, daß die CD-Fächer noch nicht vom Music Center gescannt wurden.
 - Keine Kästchenanzeige bedeutet, daß das entsprechende Fach leer ist (oder die CD nicht geladen werden konnte).
 - Ein blinkendes Kästchen bedeutet, daß die CD verkehrt eingelegt wurde oder nicht abgetastet werden kann.

Abbildung 24

Display einer in Zone 1 abspielenden CD:

CD 3; 8. Titel; 2 Minuten und 45 Sekunden verstrichene Laufzeit; 6 CDs sind eingelegt, und beliebiges Abspielen aller CDs wurde gewählt

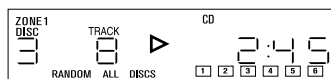

Bedienung des Radios

Einschalten des Systems und Wählen des Radios

Durch Drücken der AM/FM-Taste auf der Fernbedienung oder am Music Center schalten Sie Ihr Musiksystem mit dem zuletzt gehörten AM- oder FM-Sender ein. Das Musiksystem schaltet sich im SURROUND-Modus ein. Es steht Ihnen frei, auf einen anderen Lautsprechermodus umzuschalten.

🎵 **Hinweis:** Wenn das System bereits eingeschaltet und das Radio gewählt wurde, können Sie mit der AM/FM-Taste zwischen AM und FM umschalten.

Senderwahl

Suchen der stärksten Sender

- Halten Sie SKIP ►► (vorwärts) oder ◄◄ (zurück) gedrückt, um den Suchlauf zu aktivieren. Wenn Sie die Taste freigeben, stoppt der Suchlauf beim nächsten stark einfallenden Sender.
- Um den Suchlauf vorher abzubrechen, drücken Sie kurz SKIP oder ■ STOP.
- Sie können den Suchlauf wieder aktivieren, ohne die SKIP-Taste gedrückt zu halten. Drücken Sie sofort nach dem ersten Anhalten des Suchlaufs kurz SKIP ►► oder ◄◄.

Umschalten zwischen AM und FM

Drücken Sie auf AM/FM, um von einem Frequenzband auf das andere umzuschalten.

Manuelle Senderwahl

Mit TUNE ◀ oder ▶ am Music Center stellen Sie einen fernen oder schwachen Sender ein, den das Radio nicht suchen kann.

Speichern eines Senders

Ihr Lifestyle® Music Center kann bis zu 25 AM- und 25 FM- Sender in beliebiger Kombination speichern.

🎵 **Hinweis:** Sie können Ihren Familienmitgliedern jeweils eine Gruppe von Speicherplatznummern vorbehalten und auf diese Weise den verschiedenen Sendervorlieben nachkommen. Jeder Sender kann mehreren Speicherplatznummern zugewiesen werden. Oder behalten Sie verschiedene Gruppennummern für unterschiedliche Arten von Sendern vor. Es empfiehlt sich, diese Speicherzuweisungen schriftlich festzuhalten, um auf sie schnell zugreifen zu können.

1. Öffnen Sie die Abdeckung des Music Centers.
2. Stellen Sie den gewünschten Sender ein (entweder manuell oder mit einer SKIP-Taste).
3. Drücken Sie STORE. Auf dem Display blinkt drei Sekunden lang die niedrigste verfügbare Speicherplatznummer; der Sender wird gespeichert, und die Nummer leuchtet auf.
4. Falls Sie eine andere Speicherplatznummer wünschen, drücken Sie, während die Nummer blinkt, eine SKIP-Taste, und wählen Sie eine andere verfügbare Nummer. Die Nummer erscheint auf dem Display.

🎵 **Hinweis:** Eine bereits belegte Nummer können Sie nicht zum Speichern eines neuen Senders benutzen, ohne zunächst den gespeicherten Sender zu löschen (siehe „Löschen eines gespeicherten Senders“). Wenn Sie versuchen, mehr als 25 AM- bzw. FM-Sender zu speichern, blinkt auf dem Display “--”.

Abbildung 25

Display eines gespeicherten FM-Senders

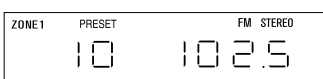

Wahl eines gespeicherten Senders

Nachdem Sie Sender gespeichert haben, drücken Sie SKIP ►► oder ◄◄, um den nächsten oder vorigen gespeicherten Sender einzustellen. Abbildung 25 zeigt als Beispiel das Display für einen gespeicherten FM-Sender.

Löschen eines gespeicherten Senders

1. Öffnen Sie die Abdeckung des Music Centers.
2. Stellen Sie den gespeicherten Sender ein, den Sie löschen möchten.
3. Drücken Sie ERASE.



Benutzung des Systems mit externen Komponenten

Befolgen Sie zum Anschließen externer Komponenten die Anweisungen auf den Seiten 12 bis 15. Schalten Sie Ihre Komponente direkt am Gerät oder mit deren Fernbedienung ein. Benutzen Sie zum Einstellen der Lautstärke die Tasten VOLUME ▲ oder ▼ auf Ihrer Lifestyle® Fernbedienung oder am Music Center. Stellen Sie alle anderen Funktionen an der Komponente selbst ein. Die Bedienungsanleitung für die Komponente kann dabei hilfreich sein. Vergewissern Sie sich zunächst, daß die Komponente eingeschaltet und eine Kassette, eine CD, eine Laserdisc o. ä. eingelegt ist.

🎵 **Hinweis:** Über das Lifestyle® 25 System können Sie eine angeschlossene Komponente nicht ein- bzw. ausschalten.

Einschalten des Systems und Wählen der Komponente

Drücken Sie so oft auf TAPE, AUX, VIDEO 1 oder VIDEO 2 auf der Fernbedienung oder auf SOURCE SELECT am Music Center, bis die gewünschte Komponente gewählt ist. Dadurch wird Ihr System eingeschaltet und die an den betreffenden Eingang angeschlossene Komponente gewählt. Ist das System bereits eingeschaltet, wird die betreffende Komponente gewählt.

🎵 **Hinweis:** Mit der Auswahl der Tonquelle wird automatisch das System im SURROUND-Modus (5-Lautsprecher) eingeschaltet. Durch Drücken von STEREO+CENTER  (3-Lautsprecher) oder STEREO  (2-Lautsprecher) können Sie den Lautsprechermodus ändern.

Wenn das System eingeschaltet und die Komponente gewählt ist, leuchtet auf dem Display die entsprechende Anzeige auf.

Benutzung einer Videotonquelle

Drücken Sie so oft auf VIDEO 1 oder VIDEO 2 auf der Fernbedienung oder auf SOURCE SELECT am Music Center, bis auf dem Display VIDEO 1 oder 2 erscheint. Dadurch wird Ihr Musiksystem im SURROUND (5-Lautsprecher)-Modus eingeschaltet und die an den VIDEO 1 oder VIDEO 2 Buchsen angeschlossene Videotonquelle gewählt.

Wenn Ihre Video-Komponente an die TAPE-Buchsen angeschlossen ist, drücken Sie auf der Fernbedienung auf TAPE oder am Music Center auf SOURCE SELECT, bis auf dem Display TAPE erscheint. Dadurch wird Ihr Musiksystem im SURROUND (5-Lautsprecher)-Modus eingeschaltet und die an den TAPE Buchsen angeschlossene Tonquelle gewählt.

Baßverstärkungsmodus für die Tonwiedergabe von Filmen (Soundtracks)

Bei Wiedergabe des Filmtons in einem Kino werden Bässe und Höhen in der vom Sound Designer des Films ursprünglich vorgesehenen Lautstärke wiederhergestellt. Der Baßverstärkungsmodus Ihres Lifestyle® 25 Systems bringt, wenn Sie VIDEO 1, VIDEO 2 oder AUX wählen, gleichfalls Bässe und Höhen auf diese Lautstärkestufen, um den gleichen Effekt bei Ihnen zu Hause zu erzeugen.

Nach der Wahl von VIDEO 1, VIDEO 2 oder AUX können Sie aber auch zwischen dem Standard- und dem Baßverstärkungsmodus wählen. Für Spielfilme schaltet sich das System im Baßverstärkungsmodus ein. Drücken Sie nochmals die gleiche Taste (VIDEO 1, VIDEO 2 oder AUX), wenn Sie zum Standardmodus wechseln möchten. Wenn TAPE gewählt wird, schaltet sich das System im Standardmodus ein. Drücken Sie nochmals auf TAPE, wenn Sie für Filmvorführungen zum Baßverstärkungsmodus wechseln möchten.

🎵 **Hinweis:** Wenn Sie einem Dialog oder einem anderem Programmmaterial zuhören, das nicht viele Bässe und Höhen hat, ist es möglich, daß Sie keinen Unterschied zwischen dem Standard- und dem Baßverstärkungsmodus heraushören.

Abbildung 26

Anschluß von Kopfhörern

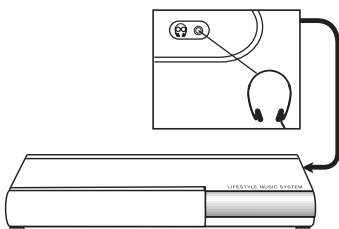

Benutzen eines Tapedecks

Um mit einem angeschlossenen Tapedeck aufzunehmen, spielen Sie die Quelle ab (AM/FM, CD, AUX, VIDEO 1 oder 2), von der Sie aufnehmen möchten. In einem System mit zwei Zonen lassen Sie die Quelle in Zone 1 laufen. Schalten Sie das Tapedeck auf Aufnahme.

Benutzung von Kopfhörern

Für Kopfhörer verwenden Sie die Stereo-Minibuchse am Music Center (Abbildung 26). Sie ist für die meisten Kopfhörer geeignet. Falls Sie einen Adapter brauchen, können Sie diesen bei einem Bose®-Händler oder in den meisten Elektro- und Rundfunkgeschäften erwerben.

Beim Anschluß von Kopfhörern werden die an SPEAKER ZONE 1 angeschlossenen Lautsprecher abgeschaltet.

Feinabstimmung Ihres Systems

Abbildung 27

Höhen- und Baßregler

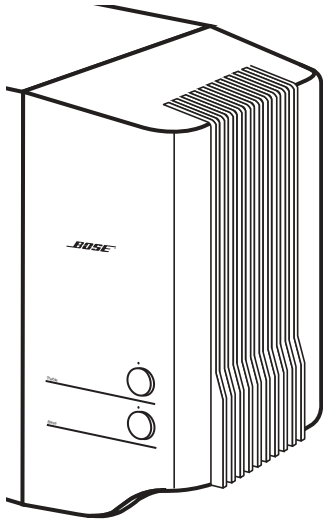

In den meisten Fällen erhalten Sie ausgezeichnete Soundqualität, wenn Sie die Aufstellungsempfehlungen für die Lautsprecher beachten (siehe Seite 6-8).

Bei Lautstärkeänderungen brauchen Sie den Klang nicht neu einzustellen, da die von Bose® patentierte Signalverarbeitungstechnik einen natürlichen Klangausgleich über den gesamten Lautstärkebereich selbsttätig einstellt.

Sie können, wenn Sie möchten, Ihr System wie nachstehend beschrieben feinabstimmen.

Einstellen der Lautsprecherregler

Die Regler für Höhen (TREBLE) und Bässe (BASS) des Lifestyle® 25 Systems befinden sich am Acoustimass® Modul (Abbildung 27). Mit diesen Reglern können Sie die Wiedergabe der Höhen (hohen Frequenzen) und der Bässe (niedrigen Frequenzen) einstellen. Bei normaler Einstellung zeigt der kleine Punkt an den Reglern nach oben. Die normale Einstellung läßt sich auch daran erkennen, daß Sie beim Drehen des Reglers ein leichtes Einrasten spüren. Drehen Sie die Regler nach rechts, um die Höhen- bzw. Baßwiedergabe zu verstärken, und nach links, um sie abzuschwächen.

Ausgleichen der Raumakustik

Die Akustik Ihres Raumes wirkt sich auf die allgemeine Klangqualität eines Lautsprechersystems aus. Sie können akustische Probleme oft durch behutsamen Gebrauch der TREBLE- und BASS-Regler beheben.

Zu starke oder nicht genügend Höhen

In Räumen mit wenigen schallabsorbierenden Möbeln, besonders mit nackten Fußböden und kahlen Wänden, können hohe Töne zu schrill oder hell klingen. Wenn Sie den TREBLE-Regler nach links (zum Minuszeichen) drehen, werden die Höhen abgeschwächt.

Räume mit vielen schallabsorbierenden Möbelstücken (Polstermöbel, Teppichböden oder schwere Vorhänge) können die Höhen Ihres Systems dämpfen. Sie können diese Dämpfung teilweise rückgängig machen, indem Sie die Lautsprecher von diesen Einrichtungsgegenständen weiter abrücken. Sie können die Höhen auch verstärken, indem Sie den Höhenregler leicht im Uhrzeigersinn (zum Pluszeichen) drehen.

Zu starke oder nicht genügend Bässe

Sie können den Baßanteil verringern, wenn Sie den BASS-Regler nach links (zum Minuszeichen) drehen. Zum Anheben der Bässe drehen Sie den Regler nach rechts (zum Pluszeichen).

Der Standort des Acoustimass Moduls hat einen Einfluß darauf, wie stark Sie die Bässe hören. Wenn Sie das Modul näher zur Ecke des Raumes rücken, wird der Baß verstärkt. Rücken Sie das Modul von der Ecke weg, wird der Baß abgeschwächt.

Benutzung von zwei Hörbereichen

Abbildung 28

Beispiel von zwei Hörzonen:
Lifestyle® 25 Lautsprecher in
Zone 1 und Acoustimass®
Aktivlautsprecher in Zone 2

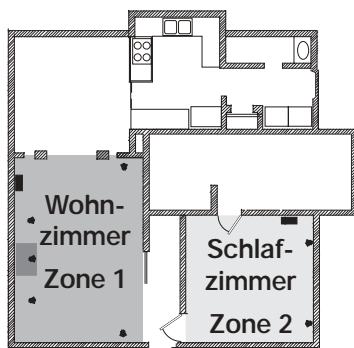

Das Lifestyle® 25 System kann den Sound von ein oder zwei Quellen gleichzeitig in zwei verschiedene Hörbereiche leiten. Jeder Hörbereich, gleichgültig, ob es sich um einen oder mehrere Räume handelt (einschließlich Bereiche im Freien), wird als Zone bezeichnet. Durch zusätzliche Aktivlautsprecher und eine zweite Fernbedienung können Sie zwei Hörzonen einrichten (Abbildung 28).

Funktionieren der Zonen

- In Zone 1 und Zone 2 können gleichzeitig verschiedene Soundquellen wiedergegeben werden – CD, AM/FM-Radio, TAPE, VIDEO (Ton) oder AUX.
- Nur ein Radiosender kann jeweils wiedergegeben werden.

Einrichten von zwei Zonen

- Die Lifestyle® 25 Lautsprecher sind in Zone 1 aufgestellt.
- Eine Gruppe von Räumen und Stockwerken in Ihrem Heim kann als Zone eingerichtet werden.
- Benutzen Sie ein entsprechendes Kabel für das Lifestyle® System, um ein zweites Bose® Aktivlautsprechersystem an die Buchse SPEAKER ZONE 2 auf der Rückseite des Music Centers anzuschließen.
- Sie können auch besondere Adapter verwenden, um ein bereits vorhandenes Stereosystem anzuschließen.
- Benutzen Sie eine zweite Lifestyle® Fernbedienung für Zone 2.

Ihr Händler oder Bose berät Sie gern beim Kauf zusätzlicher Aktivlautsprecher, Fernbedienungen und Adapter zum Anschließen weiterer Komponenten.

Einstellen einer zweiten Fernbedienung für Zone 2

Sie benötigen eine zweite Fernbedienung, die auf ZONE 2 eingestellt ist, um die an den Ausgang ZONE 2 angeschlossenen Lautsprecher zu steuern.

Um die zweite Fernbedienung auf die Lautsprecher in Zone 2 einzustellen, befolgen Sie die nachstehenden Schritte:

1. Öffnen Sie das Batteriefach der Fernbedienung.
2. Identifizieren Sie Mikroschalter 8 (Abbildung 29). Wenn er für ZONE 1 nach *unten* geschoben ist, schieben Sie ihn für ZONE 2 mit einer Büroklammer, einem Kugelschreiber oder ähnlichem Gegenstand nach *oben*.
3. Stellen Sie sicher, daß die Gerätecodeschalterstellungen (1, 2, 3 und 4) mit denen in Ihrer ersten Fernbedienung übereinstimmen. (Genauere Informationen zu Gerätecodes finden Sie auf Seite 32.)
4. Schließen Sie das Batteriefach.

Abbildung 29

Gerätecode-Einstellungen

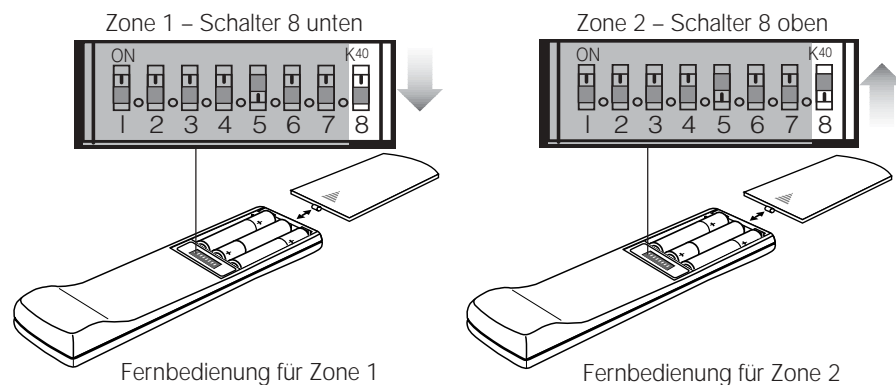

Steuerung von zwei Hörzonen

Über die Fernbedienungen

Wenn Sie zwei Zonen fernsteuern möchten, müssen Sie für jede Zone eine Fernbedienung einstellen. Wie Sie eine zweite Fernbedienung auf Zone 2 einstellen, ist auf Seite 30 beschrieben.

- Sie können mit der für eine Zone bestimmten Fernbedienung Soundquellen in der Zone wählen und steuern.
- Sie können mit der für eine Zone bestimmten Fernbedienung die Lautstärke in der Zone regulieren.
- Sie können mit der für eine Zone bestimmten Fernbedienung die Zone ein- und ausschalten.
- Sie können in beiden Zonen die gleiche Soundquelle hören.

Über das Music Center

Um die beiden Zonen über das Music Center ein- und auszuschalten, verfahren Sie wie folgt:

- Um die Zone 2 über das Music Center einzuschalten, halten Sie ON/OFF gedrückt. Das Display zeigt an, welche Zone ein- bzw. ausgeschaltet ist. Geben Sie die Taste frei, wenn die gewünschte Einstellung angezeigt wird.

Wenn Sie ON/OFF gedrückt halten, werden die Zonen in der nachstehenden Reihenfolge ein- bzw. ausgeschaltet:

	Zone 1	Zone 2
Erster Schritt	EIN	AUS
Zweiter Schritt	EIN	EIN
Dritter Schritt	AUS	EIN

- Wenn beide Zonen eingeschaltet sind und Sie die Zonen über das Music Center ein- bzw. ausschalten möchten, drücken Sie ON/OFF. Die Zonen werden in der nachstehenden Reihenfolge ein- bzw. ausgeschaltet:

	Zone 1	Zone 2
Erster Tastendruck	EIN	EIN
Zweiter Tastendruck	AUS	EIN
Dritter Tastendruck	AUS	AUS
Vierter Tastendruck	EIN	AUS
Vierter Tastendruck	AUS	AUS
Jeder weitere Tastendruck	Zone 1 wird wiederholt ein- und ausgeschaltet	

- Wenn Zone 1 (oder Zone 1 und zugleich Zone 2) eingeschaltet ist, steuern die Tasten des Music Centers nur Zone 1.
- Wenn nur Zone 2 eingeschaltet ist, steuern die Tasten des Music Centers Zone 2.
- Wenn Sie SOURCE SELECT für AM bzw. FM drücken, während in Zone 2 das andere Frequenzband wiedergegeben wird, blinkt das für Zone 2 selektierte Frequenzband auf dem Display. Wenn Sie das in Zone 2 wiedergegebene Frequenzband nicht ändern möchten, drücken Sie innerhalb von zwei Sekunden SOURCE SELECT, um eine andere Quelle zu wählen.

Display der Zonen am Music Center

- Wenn Zone 1 oder beide Zonen eingeschaltet sind, zeigt das Display Informationen über Zone 1.
- Wenn nur Zone 2 eingeschaltet ist, zeigt das Display Informationen über Zone 2.

Ändern der Gerätecode-Einstellungen

Jede Lifestyle® Fernbedienung verwendet zur Kommunikation ein System von Gerätecodes, die auf das entsprechende Music Center abgestimmt sind. Sollten die Steuersignale Ihrer Fernbedienung durch ein anderes, in der Nähe befindliches Lifestyle® System gestört werden, können Sie leicht einen neuen Gerätecode für Ihr System und die Fernbedienung(en) einstellen. Gehen Sie dabei wie folgt vor:

1. Öffnen Sie das Batteriefach der Fernbedienung, um die Mikroschalter freizulegen (Abbildung 30).
 2. Sie erzeugen einen neuen Gerätecode, indem Sie die Schalter 1, 2, 3 oder 4 aus ihrer jetzigen Position in die entgegengesetzte Stellung bringen. Benutzen Sie dazu eine Büroklammer, einen Kugelschreiber oder einen ähnlichen Gegenstand.
- 🎵 **Hinweis:** Ändern Sie zu diesem Zeitpunkt nicht Schalter 5, 6 oder 7. Bei der Standardwerkseinstellung befinden sich Schalter 5 in der oberen und Schalter 6 und 7 in der unteren Position.
3. Schließen Sie das Batteriefach.

Abbildung 30

Mikroschalter für die Gerätecode/Zonen-Einstellung



Abbildung 31

Display einer Gerätecode-Einstellung Schalter 1 oben, Schalter 2, 3 und 4 unten

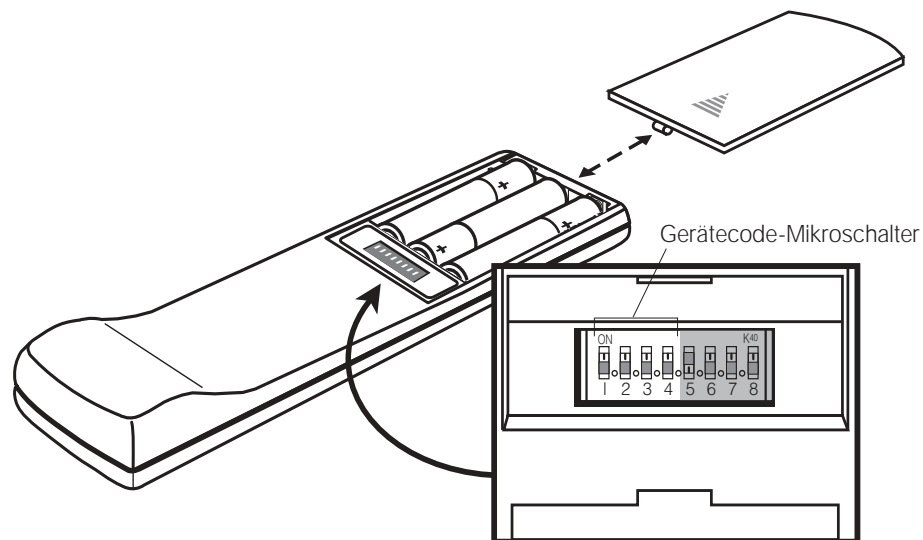
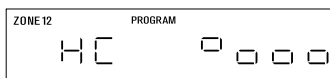

4. Öffnen Sie die Abdeckung des Music Centers.
5. Schalten Sie beide Zonen aus.
6. Halten Sie die STORE-Taste gedrückt. Auf dem Display blinkt PROGRAM.
7. Während Sie STORE gedrückt halten und die Anzeige blinkt, drücken Sie eine beliebige Taste auf der Fernbedienung.
 - Das Display hört auf zu blinken und zeigt kurz PROGRAM als Bestätigung eines neuen Gerätecodes.
 - Auf dem Display wird die Schalterstellung des Gerätecodes bestätigt, und zwar leuchten vier rechteckige Kästchen auf, die mit den Positionen der vier Schalter (oben bzw. unten) übereinstimmen. Abbildung 31 zeigt ein Beispiel.
8. Geben Sie die STORE-Taste frei. Das System bleibt ausgeschaltet.
9. Wenn Sie zusätzliche Fernbedienungen benutzen, ändern Sie die Schalterstellungen, so daß sie mit denen der ersten Fernbedienung übereinstimmen. Die Schritte 4 bis 8 brauchen Sie nicht zu wiederholen.

🎵 **Hinweis:** Um den Gerätecode Ihres Systems zu bestätigen, drücken Sie STORE, während das System ausgeschaltet ist. Auf dem Display werden die Einstellungen der Schalter 1 bis 4 angezeigt.

Wartung Ihres Lifestyle® 25 Systems

Die einzigen anfallenden Wartungsarbeiten sind die gelegentliche Reinigung des Systems und Ihrer CDs sowie der Austausch der Fernbedienungsbatterien.

Anweisungen zum Ersetzen der Fernbedienungsbatterien finden Sie im Abschnitt "Einsetzen der Batterien in die Fernbedienung" auf Seite 17.

Abbildung 32

Anfassen einer CD

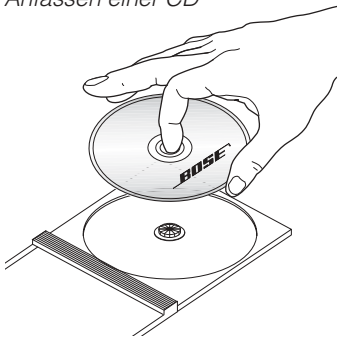

Handhabung von CDs

Um Fingerabdrücke und Kratzer auf den CDs zu vermeiden, fassen Sie sie bitte nur am Rand an (Abbildung 32).

Zur Entfernung von oberflächlichen Flecken und Fingerabdrücken auf der CD können Sie ein flusenfreies, weiches, trockenes Tuch verwenden. Wischen Sie die CD mit geraden Bewegungen von der Mitte zum Rand hin ab (Abbildung 33). Benutzen Sie keine chemischen Produkte; sie können die CD beschädigen.

Beschriften Sie die CDs nicht, und bringen Sie keine Aufkleber an.

Schützen Sie Ihre CDs vor Schmutz und Staub, indem Sie sie nach Gebrauch wieder in ihre Hüllen stecken. Bewahren Sie die CDs in ihren Hüllen auf, und halten Sie sie von direktem Sonnenlicht, hohen Temperaturen und Feuchtigkeit fern.

Reinigen des Music Centers

Reinigen Sie das Gehäuse des Music Centers nur mit einem weichen, trockenen Tuch.

Verwenden Sie keine Lösungsmittel, Chemikalien oder Reinigungsmittel, die Alkohol, Ammoniak oder Scheuermittel enthalten. Achten Sie darauf, daß keine Flüssigkeiten in Öffnungen eindringen. Benutzen Sie keine Sprays in der Nähe des Systems.

Abbildung 33

Reinigen einer CD

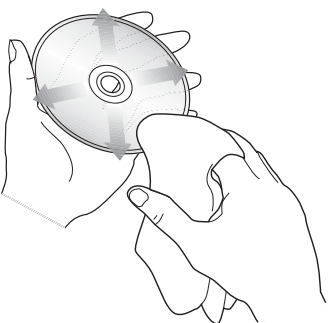

Reinigen der Lautsprecher

Reinigen Sie die Lautsprechergehäuse mit einem feuchten, weichen Tuch. Zum Erhalt des Oberflächenglanzes können Sie einen ammoniakfreien Fensterreiniger verwenden.

Benutzen Sie keine Sprays in der Nähe des Systems. Verwenden Sie keine Lösungsmittel, Chemikalien oder Reinigungsmittel, die Alkohol, Ammoniak oder Scheuermittel enthalten. Achten Sie darauf, daß keine Flüssigkeiten in Öffnungen eindringen.

Die Gitter der Lautsprecher benötigen keine besondere Pflege. Falls notwendig, können Sie sie vorsichtig absaugen.









Transport des Music Centers

Befolgen Sie die nachstehenden Schritte, um den CD-Mechanismus für den Transport Ihres Music Centers abzusichern.

1. Werfen Sie das Magazin aus.
2. Vergewissern Sie sich, daß das Music Center ausgeschaltet ist (in beiden Zonen).
3. Drücken Sie am Music Center gleichzeitig STORE, ERASE und PLAY/PAUSE. Geben Sie die Tasten frei.
4. Halten Sie EJECT zehn Sekunden gedrückt. Die CD-Hebevorrichtung wird abgesichert.
5. Sollten Sie hören, daß die Hebevorrichtung weiterläuft, warten Sie zehn Sekunden und wiederholen Sie dann die Schritte 3 und 4.

Der CD-Mechanismus wird automatisch entsichert, wenn Sie den CD-Spieler auswählen.

Fehlersuche

Problem	Lösung
System funktioniert nicht	<ul style="list-style-type: none"> • Vergewissern Sie sich, daß das Netzteil am Music Center, das Netzkabel am Acoustimass® Modul und sowohl Netzteil wie Netzkabel fest an eine funktionierende Netzsteckdose angeschlossen sind. • Vergewissern Sie sich, daß Sie eine Tonquelle (CD, AM/FM usw.) gewählt haben. • Ziehen Sie das Netzteil des Music Centers aus der Steckdose; stecken Sie es nach einer Minute wieder ein. Nach einem Spannungsstoß oder einer Stromunterbrechung wird so dem Gerät die Möglichkeit gegeben, sich auf die Werkseinstellungen rückzusetzen. • Wenn das System nicht reagiert, drücken Sie gleichzeitig STORE, ERASE und ON/OFF (am Music Center), um das System zurückzustellen.
Kein Sound	<ul style="list-style-type: none"> • Erhöhen Sie die Lautstärke. • Prüfen Sie, ob MUTE auf dem Display aufleuchtet. Wenn dies der Fall ist, drücken Sie die MUTE-Taste auf der Fernbedienung, um den Ton wieder einzuschalten. • Vergewissern Sie sich, daß das Audiokabel fest in der Buchse SPEAKER ZONE 1 des Music Centers und der mehrpolige Stecker am anderen Ende des Kabels fest in der Buchse AUDIO INPUT des Acoustimass Moduls eingesteckt sind. • Prüfen Sie die Lautsprecheranschlüsse. • Vergewissern Sie sich, daß das eine Ende des digitalen Audioeingangskabels fest an der AUX-Buchse des Music Centers und das andere Ende des Kabels fest an der digitalen Tonquelle angeschlossen ist. • Schalten Sie das Music Center aus und nach 10 Sekunden wieder ein, um die Kommunikation zwischen dem Music Center und den Lautsprechern wiederherzustellen. • Prüfen Sie die Anschlüsse der externen Komponenten. Vergewissern Sie sich, daß Sie die richtige Tonquelle als Eingangssignal gewählt haben. • Vergewissern Sie sich, daß die CD mit dem Etikett nach oben in das Magazin und das Magazin richtig in das Music Center eingelegt wurde. • Vergewissern Sie sich, daß keine Kopfhörer angeschlossen sind. • Schließen Sie die FM- und die AM-Antenne an.
Kein Ton aus dem Centerlautsprecher	<ul style="list-style-type: none"> • Vergewissern Sie sich, daß das Kabel des Centerlautsprechers an beiden Enden angeschlossen ist. • Wählen Sie STEREO+CENTER  (3 Lautsprecher) oder SURROUND  (5 Lautsprecher).
Centerlautsprecher ist zu laut	<ul style="list-style-type: none"> • Wenn der STEREO+CENTER (3-Lautsprecher)-Modus eingeschaltet ist, drücken Sie auf SURROUND , um die Lautstärke des Centerlautsprechers zu verringern. • Drücken Sie die Taste STEREO+CENTER  (3-Lautsprecher) und halten Sie sie 10 Sekunden lang gedrückt, um die vom Werk voreingestellte Lautstärke für den Centerlautsprecher wiederherzustellen.
Kein Ton aus den Surroundlautsprechern	<ul style="list-style-type: none"> • Wählen Sie den SURROUND  (5 Lautsprecher)-Modus. • Drücken Sie auf SURROUND . • Halten Sie die Taste für den SURROUND-Modus  (5 Lautsprecher) 10 Sekunden lang gedrückt, um zu der Lautstärken-Werkseinstellung der Surroundlautsprecher zurückzukehren. • Vergewissern Sie sich, daß die Video-Soundquelle in Stereo- und surroundcodiert ist und die benutzte Komponente (Fernsehgerät, VCR, DVD- oder Laserdisc-Spieler) ein Stereogerät ist.
Surroundlautsprecher sind zu laut	<ul style="list-style-type: none"> • Im SURROUND (5-Lautsprecher)-Modus, drücken Sie SURROUND . • Vergewissern Sie sich, daß der linke und der rechte Frontlautsprecher an den Frontlautsprecher-Buchsen (blau) und der linke und der rechte Surroundlautsprecher an den Surroundlautsprecher-Buchsen (orange) angeschlossen sind. • Halten Sie die Taste für den SURROUND-Modus  (5 Lautsprecher) 10 Sekunden lang gedrückt, um zu der Lautstärkenwerkseinstellung der Surroundlautsprecher zurückzukehren.

Problem	Lösung
Fernbedienung funktioniert nicht richtig oder überhaupt nicht	<ul style="list-style-type: none"> • Prüfen Sie die Batterien und deren Polarität (+ und -) (siehe Seite 17). • Benutzen Sie die Fernbedienung in größerer Nähe zum Music Center. • Bewegen Sie sich mit der Fernbedienung einen Schritt zur Seite (oder stellen Sie das Music Center an eine andere Stelle), um „tote Punkte“ zu vermeiden (siehe Seite 19). • Vergewissern Sie sich, daß das Audiokabel fest angeschlossen und so weit wie möglich ausgestreckt ist. • Vergewissern Sie sich, daß die Gerätecodes von Fernbedienung und Music Center aufeinander abgestimmt sind. Anweisungen zum Abstimmen der Gerätecodes finden Sie auf Seite 32, Schritte 4 - 8.
Gerät schaltet selbst ein und aus oder funktioniert nicht zuverlässig	<ul style="list-style-type: none"> • Ändern Sie die Gerätecode-Einstellung, damit die Steuersignale nicht durch ein anderes Lifestyle® System in der Nähe gestört werden. Siehe Seite 32 zum Einstellen des Gerätecodes.
Radio funktioniert nicht	<ul style="list-style-type: none"> • Vergewissern Sie sich, daß die Antennen richtig angeschlossen sind. • Stellen Sie die AM-Antenne wenigstens 50 cm vom Music Center entfernt auf. • Richten Sie die Antennen anders aus, bis der Empfang besser ist. • Die AM-Antenne muß aufrecht stehen. • Stellen Sie die Antennen weiter vom Fernsehgerät oder von anderen elektronischen Geräten entfernt auf. • Die Signale sind in Ihrem Empfangsgebiet vielleicht zu schwach.
CD spielt nicht ab	<ul style="list-style-type: none"> • Prüfen Sie, ob das Zeichen für PLAY ► auf dem Display aufleuchtet. • Drücken Sie CD, warten Sie einige Sekunden, drücken Sie dann PLAY. • Vergewissern Sie sich, daß das Magazin richtig eingelegt ist. • Vergewissern Sie sich, daß eine CD mit dem Etikett nach oben in das Magazin eingelegt ist. Das Display zeigt ein blinkendes Kästchen, wenn eine CD mit dem Etikett nach unten eingelegt wurde oder nicht abgetastet werden kann. • Nehmen Sie das Magazin aus dem Music Center, und legen Sie die CD nochmals ein. • Die CD ist vielleicht verschmutzt oder verstaubt. Säubern Sie die CD. Siehe Abbildung 33 auf Seite 33. • Die CD ist möglicherweise beschädigt. Versuchen Sie, eine andere CD zu spielen. • Die Anzeige „E01“ zeigt einen mechanischen Fehler an. Ziehen Sie den Netzstecker des Music Centers aus der Netzsteckdose. Schließen Sie das Music Center wieder am Netz an und versuchen Sie es erneut. Wird „E01“ weiterhin angezeigt, wenden Sie sich an den Bose®-Kundendienst (siehe hintere Umschlagseite).
Verzerrte FM-Wiedergabe	<ul style="list-style-type: none"> • Richten Sie die Antenne anders aus, um Störungen zu reduzieren.
Im Surround-Modus ist der FM-Empfang verrauscht	<ul style="list-style-type: none"> • Bei schwachen FM-Sendern ist Rauschen in den Surroundlautsprechern zu erwarten. Drücken Sie zur Rauschverminderung die STEREO  (2-Lautsprecher)-Taste.
Verzerrte Soundwiedergabe	<ul style="list-style-type: none"> • Vergewissern Sie sich, daß die Lautsprecherkabel nicht beschädigt und die Anschlüsse fest verbunden sind. • Verringern Sie den Ausgangspegel von externen, an das Music Center angeschlossenen Komponenten.
Kein Sound vom Tapedeck, CD-Spieler, VCR oder Fernsehgerät	<ul style="list-style-type: none"> • Prüfen Sie die Anschlüsse. • Vergewissern Sie sich, daß die betreffende Komponente eingeschaltet ist. • Ziehen Sie die Bedienungsanleitung für die Komponente zu Rate.

Garantie

Für das Bose Lifestyle® 25 System gilt eine auf ein Jahr befristete, eingeschränkte, übertragbare Garantie. Einzelheiten zur Garantie finden Sie auf der Ihrem System beiliegenden Garantiekarte. Füllen Sie bitte den Informationsteil der Karte aus, und schicken Sie ihn an Bose zurück.

Kundendienst

Wenn Sie zur Lösung von Problemen zusätzliche Hilfe brauchen, setzen Sie sich mit dem Bose-Kundendienst in Verbindung. Adressen und Rufnummern finden Sie auf der hinteren Umschlagseite.

Technische Daten

Nennleistung des Music Center-Netzteils

USA/Kanada: 120 V~ 60 Hz 25 VA

Europa: 230 V~ 50 Hz 25 VA

Australien: 240 V~ 50 Hz 25 VA

Zwei Betriebsspannungen: 120 V~ 60 Hz 25 VA
oder 230 V~ 50 Hz 25 VA

Nennleistung der Lautsprecher

USA/Kanada: 120 V~ 50/60 Hz 350 W

Europa/Australien: 220–240 V~ 50/60 Hz 350 W

Zwei Betriebsspannungen: 115/230 V ~ 50/60
Hz 350 W

Music Center-Eingänge

TAPEDECK: 2 Vrms max.

AUX, VIDEO: 2 Vrms max.

FM-Antenne: 75 Ω

AM-Antenne: 12 μH

Netzanschluß: 12 V~, 1,3A

Music Center-Ausgänge

Variable Audioausgänge: SPEAKER ZONES 1
und 2

Konstante Audioausgänge: ZONE 1, ZONE 2,
TAPE

Kopfhörer: Impedanz mindestens 32 Ω

SERIELLE DATEN: für zukünftige Verwendung

Stiftbelegung des Zonensteckers:

1: Audio variabel, links
2: Audio variabel, rechts

3: Audio fest, links

4: Audio fest, rechts

5: Audio Masse

6: Steuerleitung +10 V

7: Daten für SMART SPEAKER

8: Steuerleitung Masse (und Antenne für
Fernbedienung)

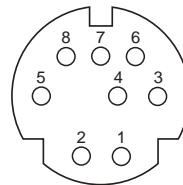

Reichweite der Fernbedienung

20 m

Abmessungen

Music Center

39,4 x 20,3 x 6,6 cm (B x T x H)

Cube-Lautsprecher

7,8 x 10,2 x 15,7 cm (B x T x H)

Acoustimass® Modul

59,0 x 19,0 x 35,5 cm (B x T x H)

Gewicht

Music Center

2,7 kg

Cube-Lautsprecher

1,1 kg

Acoustimass Modul

15,0 kg

Gesamtes Bruttogewicht

29,5 kg

Ausführung

Music Center

Aluminium

Cube-Lautsprecher

Polymer, lackiert

Acoustimass Modul

Polymer mit Vinylauflage

Zubehör

Ihr Bose® Händler berät Sie gern über Wand-, Deckenhalter sowie Tisch- und Hochstative, CD-Magazine, zusätzliche Fernbedienungen und über den Anschluß weiterer Bose Aktivlautsprecher. Oder wenden Sie sich direkt an Bose. (Adressen und Rufnummern finden Sie auf der hinteren Umschlagseite.)

- A**
AA 5, 17
Abspielen 18
AC POWER 11
Acoustimass® Modul 2-11, 16, 18, 29, 34, 36
Aktivlautsprecher 29, 30, 34
AM/FM 4, 20, 22-24, 27, 28, 34
AM-Antenne 5, 16, 34, 35, 36
Analogsignal 4, 12, 13, 15, 22, 24
Anhalten 18
Anschlüsse 9-11, 15, 16, 34, 35
ANTENNA 16
Antenne 5, 16, 34, 35, 36
AUDIO INPUT 10, 34
Audiokabel 5, 8, 10, 12, 13, 34
Audiokassetten 8
Aufstellung 6, 7, 16, 29
Ausgangssignalpegel 12
Auspacken 5
Außenantenne 16
Australien 5, 11, 36
Auswurf 25
AUX 12, 13, 20, 22, 28, 30, 36
- B**
BASS 29
Baßverstärkungsmodus 22, 23, 28
Batterien 2, 5, 17, 33, 35
Bedienelemente 2, 8, 13, 14, 19-21, 29, 36
Befestigungshalter 36
Belüftung 8
- C**
CD 8, 12, 18-20, 23-28, 30, 33-36
CD-Magazin 5, 20, 24, 25, 33
CD-Wechsler 4, 20, 24, 26
Centerlautsprecher 6, 10, 23, 34
Codiert 12, 24
Cube-Lautsprecher 4-6, 9, 36
- D**
3 Glockentöne 21-23
3-Lautsprechertaste 21, 28, 26, 34
Decoder 4, 12
Digitalfernsehen 12, 24
Digitalsignal
 Audioeingangssignal 24
 Audioquelle 4, 24
 Bitströme 22, 24
 Signalverarbeitung 22
 Sound 4, 24
Display 12, 15, 18, 24-28, 31, 32, 34, 35
Dolby Digital 4, 12, 22, 24
Dolby Surround 4, 24
Doppelbuchsenadapter 9
- DTS 4, 24
DVD 4, 8, 12-14, 24, 28
- E**
1 Glockenton 21-23
115 V 11
115/230 V 36
120 V 11, 17, 36
1-Kanal-Programm 22
E01 35
Eingangssignal 12-15, 36
Einstellung eines Senders 6, 27, 29
EJECT 33
ERASE 27, 33, 34
Erweitertes Stereo 13, 14
EU 17
Europa 5, 11, 17, 36
Externe Antenne 16
- F**
5.1 4, 22
5-Kanal-Programm 4, 22
5-Lautsprecher-Taste 21-24, 26, 28, 34
Fehler 35
Fehlersuche 34
Fernbedienung 5, 17, 19-21, 28, 30-32, 34-36
Fernsehgerät 4, 6, 8, 12-16, 34, 35
Fernsehgerät-Lautsprecherschalter 13, 14
Feuchtigkeit 2
FM 75 Ω EXTERNAL Antenne 16
FM ANTENNA 16
FM-Antenne 5, 16, 36
Frontlautsprecher 5, 6, 8, 10, 34
- G**
Garantie 3, 5, 33, 35
GB/Singapur 5
Gebrauch außerhalb Nordamerika 11
Gerätecode 17, 18, 19, 30, 32, 35
Geräteoberfläche 36
Gewicht 36
Glockentöne 21-23
Gummifüße 5, 6, 8
- H**
Handhabung von CDs 33
Heimkino 6, 13, 12
- I**
IEC-R6 Batterien 17
- K**
Kabel 5-12, 14, 34, 35
Kabelbox 4, 22
- Kabelfernsehen 12, 16
Kabelradio 16
Kanada 5, 11, 36
Kanalabstände 17, 19
Kassetten 8
Kaufdatum 3
Klangbild 6
Klangregelung 29
Koaxialkabel 12-14
Kompatibilität mit zwei Netzspannungen 5, 11, 17, 36
Komponenten, externe 11-15, 28, 34, 35
Kompression de Dynamikbereich (Digital Dynamic Range®) 4, 21-23
Konstanter Ausgangssignalpegel 12-14
Kopfhörer 28, 34
Kundendienst 6, 9, 35
- L**
Laserdisc 12-14, 34
Lautsprecheranordnung 6, 7, 29
Lautsprecheranschlüsse 10
Lautsprecherkabel 5, 6, 8, 9, 35
Lautsprechermodus 19, 27
Lautstärke 4, 13, 14, 19, 20, 28, 29, 31, 34
Lifestyle® System-CD 5
Lüftungsschlitze 8, 24
- M**
Magazin 24, 25, 34, 35
Magnetische Abschirmung 6, 8
Manuelles Einstellen eines Senders 27
Mega-Bass 13, 14
Mehrpoliger Winkelstecker 10, 34
Mono 4, 12, 15, 23
MPEG-2 4, 24
Music Center 2-5, 8-12, 15, 16, 18-21, 25-28, 30-36
Music Center-Klappe 18
MUTE 20, 34
MUTE ALL 20
- N**
Netzanforderungen/Nennleistung 36
Netzkabel 5, 11, 18, 34
Netzsteckdose 8, 9, 11, 18, 34
Netzstrom 11
Netzteil 5, 11, 18, 34, 36
NEXT DISC 20, 26
NONE 26
Nordamerika 11, 17

O

Öffnen der Music Center-Klappe 18
ON/OFF 31, 34
Orangefarbene Stecker 5, 9, 34

P

PAUSE 26
PCM 4, 12, 22, 24
Phantom-Modus 13, 14
Phonostecker 9
Plattenspieler 15
PLAY 20, 26, 35
PLAY/PAUSE 33
Polarität 35
Probleme 35
PROGRAM 32

R

Radio 19, 20, 26, 27, 30, 31, 35
RANDOM 20, 26
Raumakustik 29
RCA-Kabel 9, 13-15
RCA-Stecker 9, 10, 12
RCA-Verlängerungskabel 9
Reinigung 33
Rote Stecker 12, 15

S

SAP 13, 14
Satellitenempfang 4, 12
Schäden 5, 24, 35
Schallöffnung 6, 8
Schallpegel 4
Schalter 17, 27, 30, 32
Schwache Sender 27
Schwache Signale 35
Schwingungen 6
Senderfrequenz 18
Seriennummer 3, 5
Sicherheit 2
Signalverarbeitungstechnik 29
Signalweiche 16
Simulierter Surround Sound 23
SKIP 20, 26, 27
Soundtracks (Kinofilm) 22, 28
SOURCE SELECT 20, 26, 28
Spannung 2, 5, 11, 36
SPEAKER ZONE 10, 28, 30, 34, 36
Spezialfunktionen 23
Spezielle Effekte 4, 22
Spleißen 9
Sprühdosen 33
Stabilität 6, 8
Standardbaßmodus 28
STEREO 21, 23, 26, 28, 35
Stereo 4, 12-14
STEREO+CENTER 21, 23, 26, 28, 34
Stereokabel 5, 12

STOP 20, 26, 27
STORE 27, 32, 33, 34
Störungen 8, 35
Stummschalten 18
Suchfunktion 27
SURROUND 21, 23, 24, 26,
28, 34
Surround Sound 4, 5, 7, 9, 10,
12, 24, 34
Surround-codiert 24
Surroundlautsprecher 5, 10,
23, 24

T

TAPE 15, 20-23 28, 30, 36
TAPE-Buchsen 28
Tapedeck 15, 20, 28
Telefonnummern 35, 36
Test-CD 5, 18
Tonquelle 4, 8, 12-14, 18, 28,
30
Tote Punkte 19, 35
TREBLE 29
TUNE 19, 26, 27
TUNING 27

U

Unterbrechen 18
US 17
USA/Kanada 5, 17, 36

V

Variabler Ausgangssignalpegel
12, 14
VCR (Videorecorder) 8, 12, 14,
34, 35
Verschüttete Flüssigkeiten 33
Verzerrter Empfang 35
VIDEO 1, 2, 13, 14, 15, 20, 22,
23, 28, 30, 36
VIDEO 1 13, 14, 15, 23
VIDEO 2 13, 15, 22
VIDEO SOUND 36
Videoeingangssignal 14
Videokabel 12
Videokassetten 8
Videosignal 15
Videostage® 4, 12, 22
Videoton 12, 20, 28
VOLUME 20, 28
Voreingestellte Parameter 19,
20, 27
Vorprogrammierte Sender 19

W

Wahl der Tonquelle 31
Wechselstromnetzteil 5, 10,
11
Werkseinstellungen 11, 17

Z

2 Glockentöne 21-23
220 V 36
230 V 11, 17, 36
240 V 11, 36
2-Kanal-Programm 22
2-Lautsprecher-Taste 21, 22,
26, 28
ZONE 30, 36
Zone (Hörbereich) 4, 18, 20, 28,
30, 31, 32
Zubehör 36
Zufällige Reihenfolge 18, 26





BOSE[®]
Better sound through research[®]

©2004 Bose Corporation
The Mountain, Framingham, MA 01701-9168 USA
196575-DEUvo AM Rev.05