

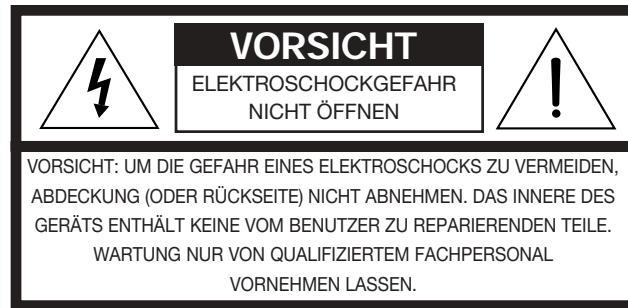





-  **WARNUNG:** Um Brand- und Elektroschockgefahr zu vermeiden, sollte das System weder Regen noch Luftfeuchtigkeit ausgesetzt werden.



Die folgenden **WARNHINWEISE** befinden sich auf der Rück- und Unterseite des Lifestyle® Music Centers und auf der Unterseite des Acoustimass® Moduls.

-  Der Blitz im gleichseitigen Dreieck warnt den Benutzer vor nichtisolierter gefährlicher Spannung im Innern des Gehäuses, die einen Elektroschock verursachen kann.

-  Das Ausrufezeichen im gleichseitigen Dreieck macht den Benutzer auf wichtige Bedienungs- und Wartungsanweisungen in dieser Bedienungsanleitung aufmerksam.

-  **ACHTUNG:** Zur Vermeidung von Elektroschock stecken Sie bei Geräten mit einem polarisierten Stecker den Stecker mit dem breiten Stift fest in den entsprechenden breiten Spalt der Steckdose.

## Laserprodukt der Klasse 1

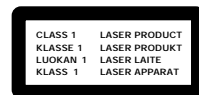

Dieser Compact-Disc-Player ist ein **LASERPRODUKT DER KLASSE 1**. Das entsprechende Etikett befindet sich auf der Unterseite des Geräts.

-  **ACHTUNG:** Die Änderung von Bedienelementen und Einstellungen sowie das Durchführen von Schritten, die nicht in dieser Anleitung beschrieben sind, können zu gefährlicher Strahlenbelastung führen. Der CD-Player sollte nur von qualifiziertem Fachpersonal gewartet bzw. repariert werden.

## Batterien

Befolgen Sie bitte die örtlichen Vorschriften zur Entsorgung von verbrauchten Batterien. Verbrennen Sie sie nicht.

## Lesen Sie bitte diese Bedienungsanleitung

Nehmen Sie sich bitte Zeit zum sorgfältigen Durchlesen der Bedienungsanleitung. Dies wird Ihnen die sachgemäße Aufstellung und Bedienung Ihres Systems erleichtern, so daß Sie es voll nutzen können. Heben Sie die Bedienungsanleitung zum späteren Nachschlagen auf.

## Sie finden ...

Aufstellung	
Bevor Sie beginnen .....	4
Auspacken .....	5
Anordnung Ihres Lifestyle® 12 Systems .....	6
Anschließen der Lautsprecher und des Lifestyle® Music Centers .....	9
Anschließen Ihrer Heimkino-Komponenten an das Lifestyle® 12 System .....	12
Anschließen der Antennen .....	16
Anbringen der Kabelabdeckung .....	16
Fernbedienung .....	17
Senderabstände bei Modellen mit Spannungswähler und für 120 V .....	17
Einschalten des Music Centers .....	17
Bedienung Ihres Lifestyle® 12 Systems	
Display des Music Centers .....	18
Bedienelemente des Systems .....	18
Bedienelemente des Music Centers .....	19
Die Lifestyle® Fernbedienung .....	19
Ihr Lifestyle® 12 System .....	20
Bedienung von Video-Soundquellen .....	20
Bedienung des Radios .....	21
Abspielen einer CD .....	22
Benutzung des Systems mit einer externen Komponente .....	22
Wartung und Pflege Ihres Lifestyle® 12 Systems	
Feinabstimmung Ihres Systems .....	23
Ändern der Gerätecode-Einstellungen .....	24
Zusätzliche Lautsprecher .....	25
Fehlersuche .....	26
Garantie .....	27
Kundendienst .....	27
Reinigen des Lifestyle® 12 Systems .....	28
Produktinformation	
Technische Daten .....	29
Zubehör .....	29
Verzeichnis .....	30
Bose® Corporation .....	hintere Umschlagseite

## Kundeninformation

Die Seriennummern befinden sich auf der Unterseite des Music Centers und des Acoustimass® Moduls.

Seriennummer des Music Centers: \_\_\_\_\_

Seriennummer des Acoustimass Moduls: \_\_\_\_\_

Vertragshändler: \_\_\_\_\_

Rufnummer des Vertragshändlers: \_\_\_\_\_ Kaufdatum: \_\_\_\_\_

Wir schlagen vor, daß Sie Ihre Quittung und die Garantiekarte zusammen mit dieser Bedienungsanleitung aufbewahren.

## Bevor Sie beginnen

Wir danken Ihnen für den Kauf des Bose® Lifestyle® 12 Systems. Dieses komplette Audiosystem bietet überragende Klangqualität, Eleganz, Technologie sowie einfache Bedienung für akustische und visuelle Unterhaltung in Ihrem Heimkino.

Das System umfaßt:

- ein Lifestyle® Music Center mit eingebautem AM/FM-Radio und CD-Spieler
- Eingänge für eine Video-Soundquelle, ein Tapedeck und eine zusätzliche Quelle
- Acoustimass® Aktivlautsprecher mit einem Acoustimass Modul, das außerhalb der direkten Sichtlinie aufgestellt werden kann
- eine Fernbedienung mit einfacher Handhabung

Die Bose Videostage® Decodertechnologie des Lifestyle® 12 Systems sorgt für eine wirklichkeitsnahe Wiedergabe von Filmtönen in Ihrem Heim. Wenn die Tonspur eines Films oder eine CD im Surround Sound-Format aufgenommen wurde, werden speziell codierte Tonsegmente an bestimmte oder alle verfügbaren Lautsprecher geschickt. Der Dialog wird normalerweise an die Frontlautsprecher geschickt. Der Sound aus der linken und rechten Bildseite wird an den linken bzw. rechten Frontlautsprecher geschickt. Nebengeräusche oder spezielle Effekte können an die Surround Speaker (die hinteren Lautsprecher) gesendet werden. Die Bose Videostage Schaltung leitet den Sound automatisch an die richtigen Lautsprecher.

Wenn Sie für Surround Sound aufgenommene Kassetten oder CDs kaufen, achten Sie darauf, daß sie mit Surround, Dolby Surround oder dem Doppel-D-Symbol  **DOLBY SURROUND** \* ausgezeichnet sind. Fernsehprogramme müssen mit „Surround“ bezeichnet sein.

Wenn Sound in Stereo aufgenommen wurde, aber nicht für Surround Sound codiert ist, wird er von der Videostage Schaltung je nach den empfangenen Signalen an die am besten geeigneten Lautsprecher geleitet. Bei älteren Filmen oder anderen im Einkanalton aufgenommenen Programmen steuert Videostage den Sound so, daß er von der Mitte des Fernsehbildschirms zu kommen scheint.

Sie können jedes Programm in SURROUND (5 Lautsprecher) wiedergeben, egal ob das Programm speziell für Surround Sound, in Stereo oder Mono aufgenommen wurde. Der Sound wird nicht immer gleichzeitig aus allen fünf Lautsprechern kommen. Selbst bei surround-codiertem Material wird nicht immer Sound an die Surround Speaker gegeben. Sie können die Lautsprecherkombination wählen, die für das jeweilige Programm optimalen Sound bietet.

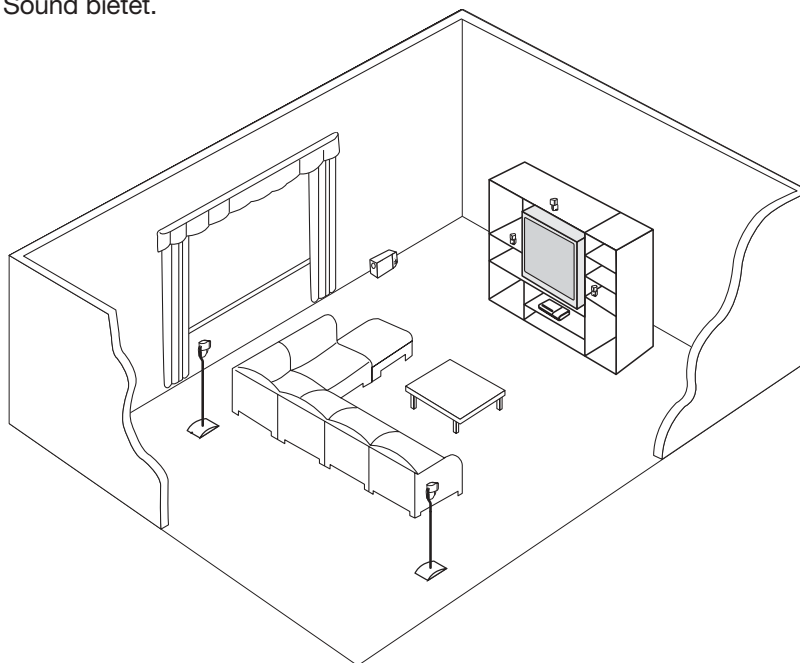

*\*Dolby und das Doppel-D-Symbol sind Warenzeichen der Dolby Laboratories Licensing Corporation.*

## Auspacken

Packen Sie das System vorsichtig aus. Heben Sie das Verpackungsmaterial für eventuelle spätere Verwendung auf. Verwenden Sie die Originalverpackung zum sicheren Transport Ihres Lifestyle® 12 Systems. Wenn eine Komponente beschädigt ist, nehmen Sie das System nicht in Betrieb, sondern setzen Sie sich unverzüglich mit Bose® oder Ihrem Bose Vertragshändler in Verbindung.

Vergewissern Sie sich, daß alle in Abbildung 1 aufgeführten Komponenten Ihres Lifestyle® 12 Systems geliefert wurden.

 **Hinweis:** Tragen Sie die Seriennummern auf Ihrer Garantiekarte und auf Seite 3 in dem dafür vorgesehenen Raum ein. Sie finden die Nummern auf der Unterseite des Acoustimass® Moduls und des Music Centers.

 **WARNUNG:** Das Acoustimass Modul wiegt 15 kg. Heben Sie es vorsichtig, um Verletzungen zu vermeiden.

 **WARNUNG:** Halten Sie die Plastikhüllen der Lautsprecher von Kindern fern (Erstickungsgefahr!).

Abbildung 1

Im Lieferumfang Ihres Lifestyle® 12 Systems sind enthalten:

- Lifestyle® Music Center
- Netzteil\*
- Kabelabdeckung
- FM-Antenne
- AM-Ringantenne
- AM-Antennenfuß
- Fernbedienung
- 3 AA-Batterien
- Acoustimass Modul
- 5 Cube-Lautsprechergruppen
- Netzkabel\*
- Audiokabel
- 5 Lautsprecherkabel (2 für Surround und 3 für Frontlautsprecher)
- 4 selbstklebende Gummifüße (für das Acoustimass Modul)
- Stereokabel
- Lifestyle® CD
- Test-CD

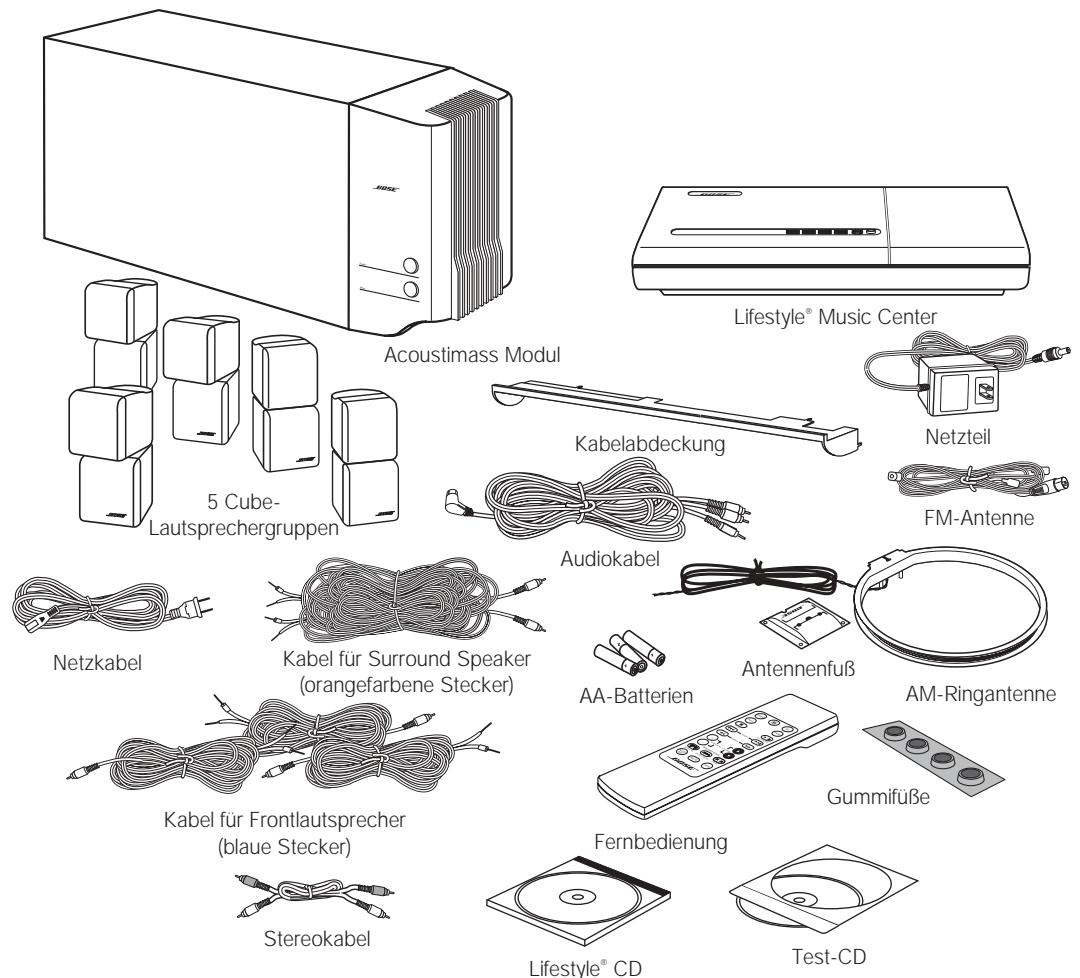

\* Das oben abgebildete Netzkabel und Netzteil stellen die nordamerikanische Version (USA und Kanada) dar. Systemen mit Spannungswähler liegen 1 Netzkabel, 1 Adapter  und 2 Netzteile bei. Netzkabel und Netzteile für Europa, Großbritannien/Singapur und Australien sind unten abgebildet.

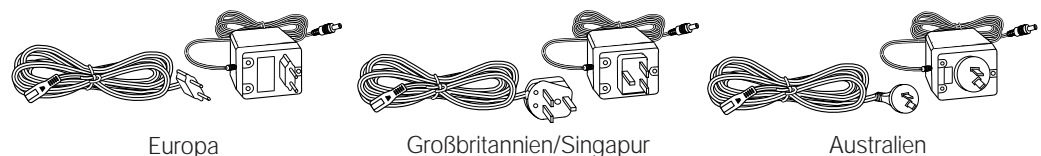

## Anordnung Ihres Lifestyle® 12 Systems

Wenn Sie Ihre Lautsprecher nach den folgenden Richtlinien aufstellen, erzeugt die Kombination von reflektiertem und direktem Sound die Audio-Atmosphäre eines Heimkinos. Experimentieren Sie mit der Platzierung und Ausrichtung der Cubes, um den gewünschten Sound zu erzielen. Der optimale Surround-Effekt ist erreicht, wenn der Hörer die Soundquelle nicht lokalisieren kann. Richten Sie die Cubes nicht direkt auf den Hörer. Näheres über die Anordnung der Lautsprecher und Raumakustik finden Sie auf Seite 19 unter „Feinabstimmung Ihres Systems“.

### Lautsprecherplatzierung

Beachten Sie die folgenden Richtlinien bei der Aufstellung der Lautsprecher, um den optimalen Heimkino-Effekt Ihres Lifestyle® 12 Systems zu erhalten (Abbildung 2 und 3).



**ACHTUNG:** Wählen Sie für Ihre Lautsprecher eine stabile, ebene Fläche. Vibrationen können die Lautsprecher in Bewegung versetzen, besonders auf glatten Oberflächen wie Marmor, Glas oder hochpoliertem Holz. Zur besseren Stabilität können Sie an den Lautsprechern Gummifüße anbringen. Diese sind von Bose® kostenlos erhältlich (Bestell-Nr. 178321). Wenden Sie sich bitte an den Bose Kundendienst (siehe hintere Umschlagseite).

### Linker und rechter Frontlautsprecher

Der Sound aus dem linken und dem rechten Frontlautsprecher sollte von der linken bzw. rechten Bildschirmhälfte zu kommen scheinen, wobei das Klangbild in etwa der Größe des visuellen Bilds entspricht (Abbildung 2). Die Frontlautsprecher können bis zu 6,1 m vom Acoustimass® Modul aufgestellt werden.

1. Stellen Sie den linken und den rechten Frontlautsprecher in der Höhe der horizontalen Bildschirmmitte auf.
2. Die Lautsprecher sollten nicht mehr als 1 m vom Bildschirmrand entfernt sein, damit der Sound nicht zu sehr vom Bild getrennt wird.  
Variieren Sie diese Entfernung je nach Raumakustik oder persönlichem Geschmack.
3. Richten Sie jeweils einen Cube der Lautsprecher nach vorne und den anderen auf eine Wand oder dgl., um reflektierten Sound zu erzeugen (siehe Reflektionsmuster in Abbildung 3).



**Hinweis:** Die Cube-Lautsprecher sind magnetisch abgeschirmt, so daß Sie sie in der Nähe des Fernsehgeräts aufstellen können, ohne daß die Bildqualität beeinträchtigt wird.

### Centerlautsprecher

Der Sound aus dem Centerlautsprecher sollte direkt von der Mitte des Bildschirms zu kommen scheinen (Abbildung 2). Der Centerlautsprecher kann bis zu 6,1 m vom Acoustimass Modul aufgestellt werden.

1. Richten Sie den Lautsprecher mit der vertikalen Bildschirmmitte aus. Sie können ihn auf oder unter das Fernsehgerät stellen (so nahe wie möglich beim Bildschirm).
2. Stellen Sie den Lautsprecher so auf, daß seine Vorderkante mit der Vorderkante des Bildschirms auf einer Linie liegt (nicht nach hinten rücken).
3. Richten Sie den Cube auf die Wand oder in eine andere Richtung, um einen reflektierten Sound zu erzeugen (siehe Reflexionsmuster in Abbildung 3).

🎵 *Hinweis: Wenn Sie die Lautsprecher in ein Bücherregal stellen, achten Sie darauf, daß die Lautsprecher an der Vorderkante des Bücherregals stehen. Die Soundqualität der Lautsprecher kann sich verändern, wenn sie sich in einem eingeschlossenen Raum befinden. Dieser Effekt ist am geringsten, wenn die Regale mit Büchern gefüllt sind.*

Abbildung 2

Empfohlene Aufstellung der Frontlautsprecher

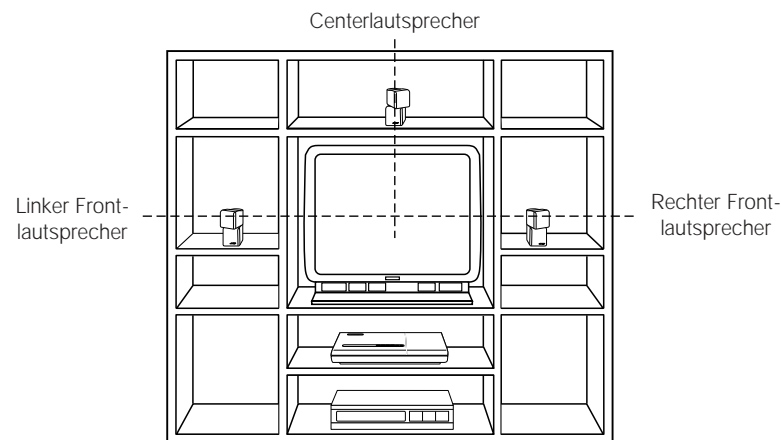

### Surround Speaker

Die (hinteren) Surround Speaker umgeben den Hörer mit Sound. Stellen Sie die beiden Speaker in der hinteren Hälfte Ihres Zimmers auf. Richten Sie die Cubes so aus, daß die Soundquelle nicht exakt ortbar ist (Abbildung 3). Die Surround Speaker können bis zu 15,2 m vom Acoustimass® Modul aufgestellt werden.

Abbildung 3

Anordnung der Lautsprecher

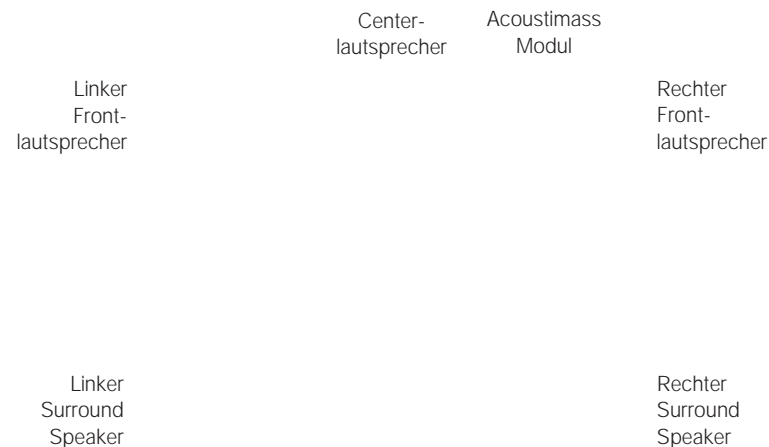

1. Plazieren Sie die Lautsprecher auf Ohrhöhe oder höher, falls möglich.
2. Richten Sie die Cubes so aus, daß der Sound von einer oder mehreren Flächen reflektiert wird.
3. Richten Sie den Sound nicht direkt auf den Hörer.

## Acoustimass® Modul

Beachten Sie die folgenden Punkte bei der Wahl des Aufstellorts für das Acoustimass Modul.

🎵 *Hinweis: Das Acoustimass Modul muß mindestens 45 cm vom Fernsehgerät entfernt sein, um Bildstörungen zu vermeiden.*

1. Stellen Sie das Acoustimass Modul und das Fernsehgerät an derselben Wand oder in der Nähe der Frontlautsprecher auf. (Abbildung 3 zeigt die Aufstellung entlang der Vorderwand.)
2. Wählen Sie einen geeigneten Platz, z.B. unter einem Tisch oder hinter einem Sofa. Die Lüftungsöffnungen dürfen nicht durch Möbel oder Vorhänge abgedeckt werden.
3. Plazieren Sie das Acoustimass Modul innerhalb der Reichweite des Audiokabels, der Lautsprecherkabel und einer Netzsteckdose.
4. Wählen Sie eine Position für das Acoustimass Modul (Abbildung 4). Für optimale Ventilation legen Sie es auf die lange Seite, so daß die Anschlüsse zum Boden zeigen. Sie können es aber auch auf die große Seitenfläche legen, so daß die Höhen- und Baßregler oben liegen. Das Acoustimass Modul darf nicht auf die Endseiten gestellt werden, wie in Abbildung 4 gezeigt.

Abbildung 4

Positionen des Acoustimass Moduls

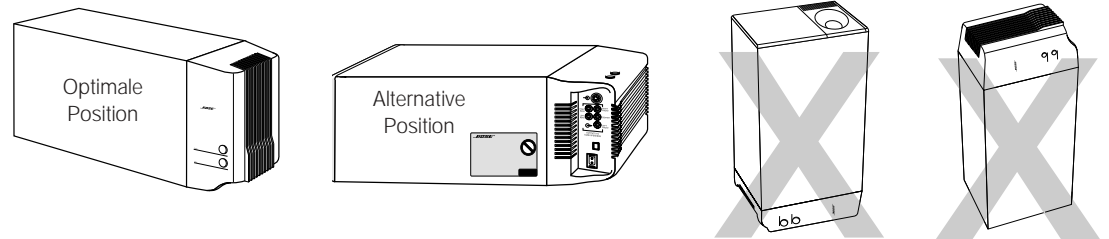

5. Wenn Sie eine Position für das Acoustimass Modul gewählt haben, bringen Sie die vier selbstklebenden Gummifüße an den Ecken der Unterseite an. Die Gummifüße sorgen für bessere Stabilität und schützen vor Kratzern.
6. Richten Sie den Port (die runde Öffnung) in den Raum oder zur Wand, so daß die Öffnung nicht blockiert oder zu viel Baß erzeugt wird.
7. Beste Baßleistung erzielen Sie, wenn sich der Port in ungleichen Abständen zwischen zwei Wänden oder zwischen einer Wand und der Decke befindet.

⚠️ **ACHTUNG:** Die Lüftungsöffnungen des Acoustimass Moduls dürfen nicht verdeckt werden. Die an der Endfläche angebrachten Schlitze sorgen für die Ventilation der eingebauten elektronischen Schaltelemente und dürfen nicht blockiert werden.

## Music Center

Wählen Sie einen Platz für das Music Center.

1. Achten Sie darauf, daß nach oben ausreichend Platz ist, um die Abdeckung des CD-Spielers zu öffnen.
2. Stellen Sie das Music Center so auf, daß die Kabellänge zu den verschiedenen Soundquellen (Fernsehgerät, VCR usw.) ausreicht. Falls Sie zum Anschluß Ihrer Komponenten weitere Audio- und/oder Videokabel benötigen, wenden Sie sich bitte an Ihren Händler oder an Bose®.
3. Stellen Sie das Music Center nicht weiter als 9,1 m vom Acoustimass Modul entfernt auf (Länge des Audiokabels).

## Anschließen der Lautsprecher und des Lifestyle® Music Centers

- Wenn Sie einen Platz für Ihr Music System gewählt haben, schließen Sie die Lautsprecher an.
- ⚠ ACHTUNG:** Vergewissern Sie sich, daß keine der Systemkomponenten ans Stromnetz angeschlossen ist, bevor Sie mit dem Anschluß Ihres Systems beginnen.

### Anschluß der Cube-Lautsprechergruppe an das Acoustimass® Modul

Die Lautsprecherkabel enthalten zwei Adern. Die mit einem roten Band markierte Ader ist positiv (+) und die nichtmarkierte ist negativ (-). Diese Adern sind an die positiven (roten) bzw. negativen (schwarzen) Klemmen auf der Rückseite der Lautsprecher anzuschließen. Die Kabel können mit Standard-RCA-Verlängerungskabeln oder durch Einspleißen von Kabeln mit einem Querschnitt von ca. 0,75 mm<sup>2</sup> oder stärker verlängert werden (wobei + an + und - an - anzuschließen ist). Lassen Sie sich beim Kauf von Kabeln von Ihrem Händler, einem Elektronik-Fachgeschäft oder vom Bose® Kundendienst beraten.

- 🎵 Hinweis:** Zur Erleichterung des Anschlusses sind die Kabel für die Surround Speaker zusammengeschweißt. Um die Kabel vom Acoustimass Modul aus in verschiedene Richtungen zu verlegen, ziehen Sie die Kabel einfach so weit wie erforderlich auseinander.
1. Identifizieren Sie das richtige Kabel für den entsprechenden Lautsprecher.
    - Die Kabel für die Frontlautsprecher haben blaue Stecker an einem Ende, in die die Buchstaben L, R oder C eingestanzt sind. Die roten Bänder auf der (+)-Ader sind mit LEFT, RIGHT und CENTER beschriftet.
    - Die Kabel für die Surround Speaker haben orangefarbene Stecker an einem Ende, in die die Buchstaben L oder R eingestanzt sind. Die roten Bänder auf der (+)-Ader sind mit LEFT bzw. RIGHT beschriftet.
  2. Schließen Sie das Drahtende eines Lautsprecherkabels an den Anschlußklemmen auf der Rückseite der entsprechenden Cube-Lautsprechergruppe an.
    - a. Drücken Sie den Klemmhebel nieder, und führen Sie das entsprechende Aderende in das Loch. Lassen Sie die Taste los, um die Ader zu sichern. Schließen Sie die Adern an ihre entsprechenden Klemmen an; und zwar positiv an positiv (+ an +) und negativ an negativ (- an -).
    - b. Wiederholen Sie diesen Schritt für jede der fünf Cube-Lautsprechergruppen (Abbildung 5).

Abbildung 5

Lautsprecherkabelanschluß zur Cube-Lautsprechergruppe

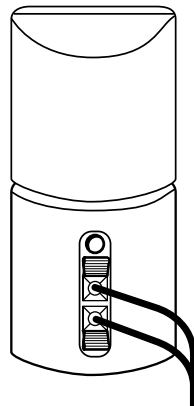

- ⚠ ACHTUNG:** Achten Sie darauf, daß sich keine abstehenden Drähte berühren. Andernfalls entsteht ein Kurzschluß, der den Normalbetrieb Ihrer Anlage behindern kann.

3. Stecken Sie jedes Kabel in die entsprechende Buchse am Acoustimass Modul.
  - a. Stecken Sie die blauen Stecker in die Buchsen für den linken bzw. rechten Frontlautsprecher sowie den Centerlautsprecher.
  - b. Stecken Sie die orangefarbenen Stecker in die Buchsen für den linken bzw. rechten Surround Speaker.

### Anschluß des Acoustimass® Moduls an das Lifestyle® Music Center

Das Acoustimass Modul wird über das Audiokabel mit dem Music Center verbunden (Abbildung 6).

1. Stecken Sie die drei Stecker des Audiokabels in die entsprechenden Buchsen auf der Rückseite des Music Centers:
  - Schwarzer Stecker in die Buchse SYSTEM CONTROL 1
  - Roter Stecker in die Buchse R (rechts) FIXED OUTPUT
  - Weißer Stecker in die Buchse L (links) FIXED OUTPUT

🎵 *Hinweis: Achten Sie darauf, daß die Stecker vollständig in die Buchsen eingesteckt sind. Wenn der schwarze Stecker nicht ganz in die Buchse SYSTEM CONTROL eingesteckt ist, hören Sie nichts.*

🎵 *Hinweis: Stecken Sie das Audiokabel nicht in die Ausgänge SPEAKERS A oder SPEAKERS B (Abbildung 6). Die Lautsprecher des Lifestyle® 12 Systems sind so konstruiert, daß sie mit der konstanten Audio-Signalstärke aus den Ausgängen FIXED OUTPUT am besten funktionieren.*

2. Stecken Sie den Winkelstecker am anderen Ende des Audiokabels in die Buchse AUDIO INPUT am Acoustimass Modul. Richten Sie den Stecker wie in Abbildung 6 aus.
3. Strecken Sie das Audiokabel so lang wie möglich aus. Es enthält eine Antenne für die Fernbedienung.

Abbildung 6

Anschlüsse des Music Centers und der Lautsprecher

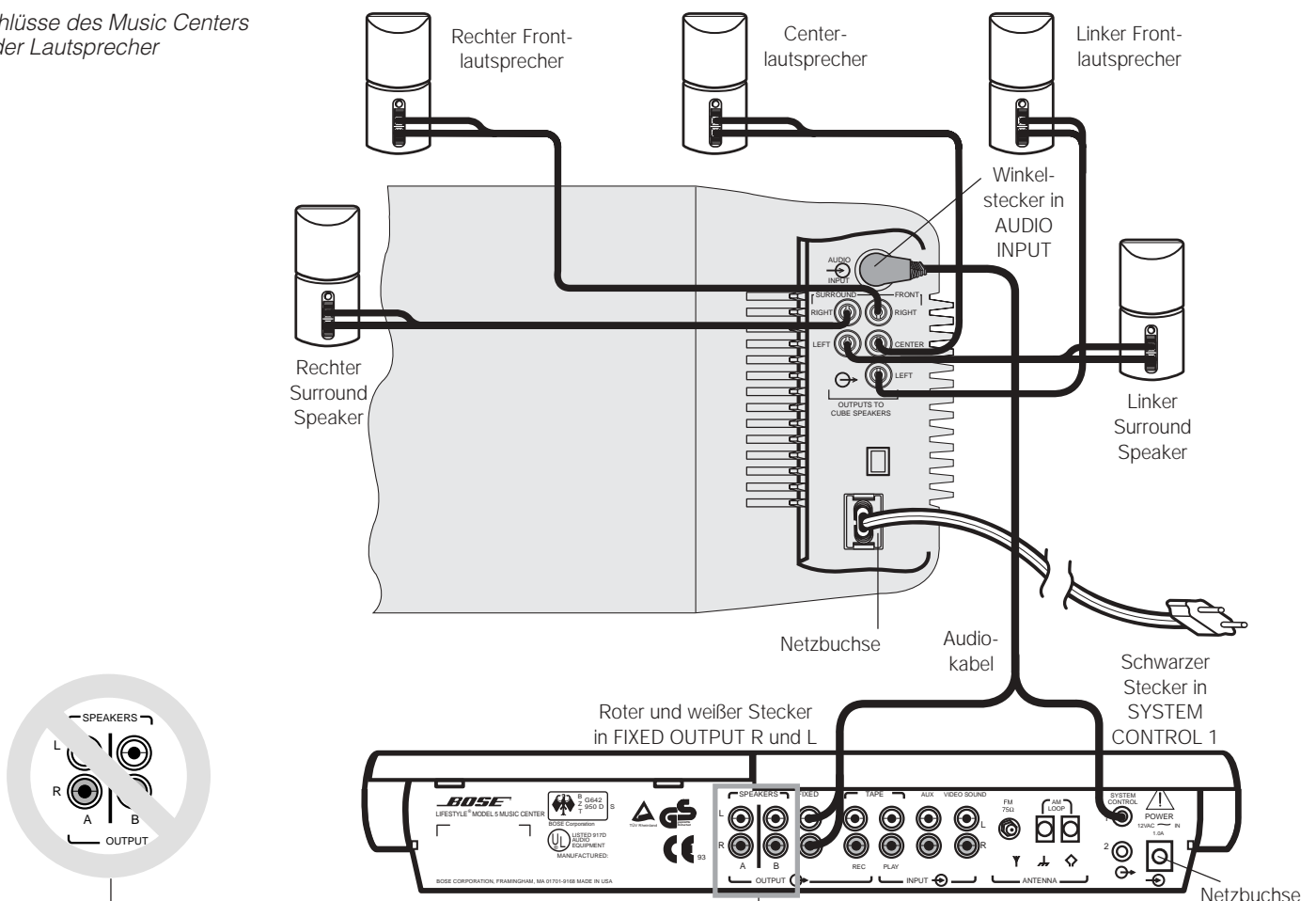

### Anschließen des Netzkabels des Acoustimass® Moduls

1. Bei Systemen mit Spannungswähler ist der Schalter werkseitig voreingestellt. Prüfen Sie, ob er auf die richtige Netzspannung eingestellt ist (Abbildung 7). In Nordamerika gilt 115 V, in Europa und Australien 230 V. In Europa verwenden Sie außerdem den mitgelieferten Adapterstecker. Bei Fragen über die richtige Spannungseinstellung wenden Sie sich bitte an Ihr örtliches Elektrizitätswerk.

Abbildung 7

Acoustimass Modul mit  
Spannungswähler:  
Schaltereinstellungen

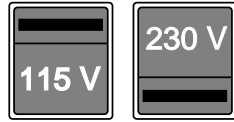

**ACHTUNG:** Vergewissern Sie sich, daß der Spannungswähler richtig eingestellt ist.

2. Stecken Sie den kleinen Stecker des Netzkabels in die Netzbuchse des Acoustimass Moduls.



**Hinweis:** Schließen Sie das Netzkabel nicht ans Netz an, bevor alle Verbindungen zwischen den einzelnen Komponenten hergestellt sind.

### Anschließen des Netzteils des Music Centers

Das Lifestyle® Music Center wird mit einem 120-V-Netzteil für die USA und Kanada und mit einem 230- oder 240-V-Netzteil für internationalen Betrieb geliefert (Abbildung 1 und 8). Modelle mit Spannungswähler werden mit Netzteilen für 120 V und 230 V geliefert.



**ACHTUNG:** Achten Sie darauf, daß Sie das für Ihr Land vorgesehene Netzteil benutzen. Ein falsches Netzteil kann das Netzteil oder Ihr Music Center beschädigen.

- Modell PS71, 120 V in Nordamerika
- Modell PS72, 230 V in Europa
- Modell PS74, 230 V in Großbritannien und Singapur
- Modell PS77, 240 V in Australien

Abbildung 8

Netzteil (Modell PS72  
abgebildet)

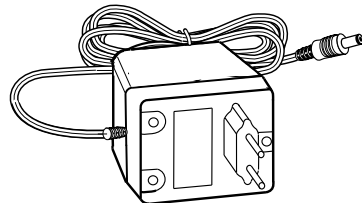

1. Stecken Sie den kleinen Stecker des Netzteilkabels fest in die Buchse AC POWER auf der Rückseite des Lifestyle® Music Centers.
2. Achten Sie darauf, daß das Netzteilkabel bis zur Steckdose reicht.



**Hinweis:** Schließen Sie das Netzteil nicht ans Netz an, bevor alle Verbindungen zwischen den einzelnen Komponenten hergestellt sind.

## Anschließen Ihrer Heimkino-Komponenten an das Lifestyle® 12 System

Ein Heimkino kann auf die unterschiedlichsten Geräte aufgebaut sein. Ein einfaches Heimkino-System könnte z.B. ein Stereo- oder Monofernsehgerät und einen Stereo-VCR zusammen mit einem Lifestyle® 12 System umfassen. Doch auch viele andere Kombinationen sind möglich, darunter Kabelfernsehen, Laserdisc-Spieler, DVD-Spieler, CDi-Player, weitere VCRs und Satelliten-Decoder.

🎵 *Hinweis: Ein Monofernsehgerät dient nur als Videobildschirm, nicht als Audio-Signalquelle.*

Um die Heimkino-Effekte des Lifestyle® 12 Systems auszunutzen, muß das Programm in Stereo oder speziell für Surround Sound codiert sein, und das Abspielgerät muß für Stereobetrieb ausgelegt sein. Achten Sie auf das Wort „Surround“ auf Kassetten und CDs und bei der Ankündigung von Fernsehsendungen. Um Stereo oder Surround Sound von codierten Videobändern zu hören, benötigen Sie einen Stereo- (HiFi-) VCR. Nicht alle VCRs sind Stereogeräte, aber alle DVD-, CD- und CDi-Player sowie die meisten Laserdisc-Spieler sind für Stereo ausgelegt.

🎵 *Hinweis: Das Ausgangssignal der meisten VCRs und Laserdisc-Spieler ist konstant. Wenn Ihr VCR, Laserdisc-Spieler oder eine andere Video-Soundquelle sowohl feste wie auch variable Ausgänge hat, benutzen Sie bitte die festen Ausgänge.*

### Anschluß der primären Video-Soundquelle

Das Lifestyle® 12 System hat ein Paar Videoeingänge für die primäre Soundquelle (Abbildung 9).

Abbildung 9

Anschlüsse des Music Centers

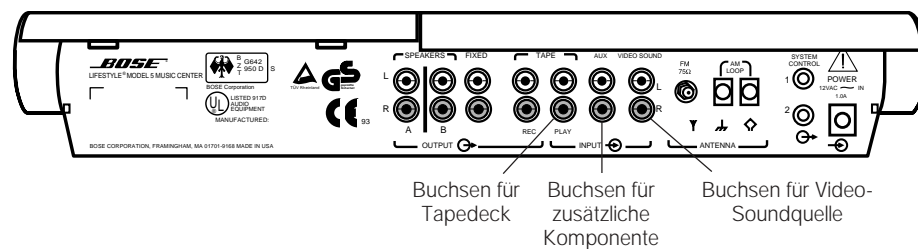

🎵 *Hinweis: Im Lieferumfang des Lifestyle® 12 Systems ist ein 1,8 m langes Stereokabel enthalten. Verbinden Sie mit diesem Kabel die rechten (R) und linken (L) Audioausgänge einer Komponente mit den Eingängen am Music Center. Mit den Komponenten Ihres Systems wurden möglicherweise Kabel mitgeliefert. Falls erforderlich, können Sie Audiokabel von Ihrem Elektronik-Fachgeschäft oder von Bose® beziehen. Die meisten Audiokabel sind farbcodiert. Verbinden Sie die roten Stecker mit den rechten (R) Eingängen und die schwarzen oder weißen Stecker mit den linken (L) Eingängen.*

Es gibt drei Methoden zum Aufbau Ihres Heimkinos. Am einfachsten ist es, wenn Sie ein Stereo-Fernsehgerät oder einen Stereo-VCR als Schaltzentrale zur Wahl der Soundquelle benutzen. Oder verbinden Sie die einzelnen Komponenten direkt mit dem Lifestyle® 12 Music Center; die Soundquelle wird dann über die Lifestyle® 12 Fernbedienung oder das Music Center ausgewählt.

Abbildung 10

Anschluß der Komponenten über Ihr Fernsehgerät

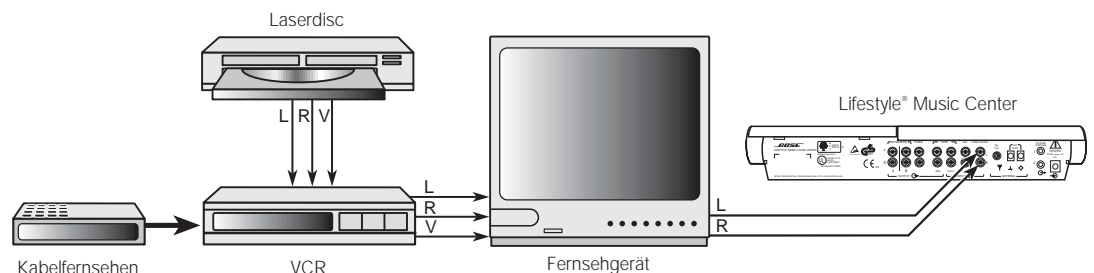

*(1) Leitung der Video-Soundquellen über Ihr Fernsehgerät*

Wenn Ihr Stereo-Fernsehgerät feste Audioausgänge hat (die Audio-Signalstärke ändert sich nicht) und die Wahl der Signalquelle ermöglicht (VCR, Laserdisc, Kabel usw.), gehen Sie wie folgt vor:

- Verbinden Sie die Komponenten Ihres Heimkinos (VCR, Kabelbox, Laserdisc-Spieler usw.) mit den entsprechenden Eingängen am Fernsehgerät (Abbildung 10).
- Verbinden Sie die festen Audioausgänge mit den Eingängen VIDEO SOUND INPUT des Music Centers.
- Stellen Sie die Fernsehlautsprecher ab, oder drehen Sie die Lautstärke ganz herunter. (Wenn es einen Schalter für interne/externe Lautsprecher gibt, wählen Sie externe Lautsprecher. Schließen Sie keine Lautsprecher an das Fernsehgerät an).
- Stellen Sie den Balance-Regler des Fernsehgeräts auf die Mitte.
- Stellen Sie die Klangregler auf neutral oder auf die Mittelposition.
- Schalten Sie das Fernsehgerät auf Stereobetrieb.

🎵 *Hinweis: Falls erforderlich, können Sie als zweite Möglichkeit auch die variablen Audioausgänge Ihres Stereo-Fernsehgeräts verwenden. Stellen Sie die Lautsprecher des Fernsehgeräts ab, und lassen Sie die Lautstärkeregel bis nahe an der Maximalstellung aufgedreht.*

Abbildung 11

Anschluß der Komponenten über Ihren VCR

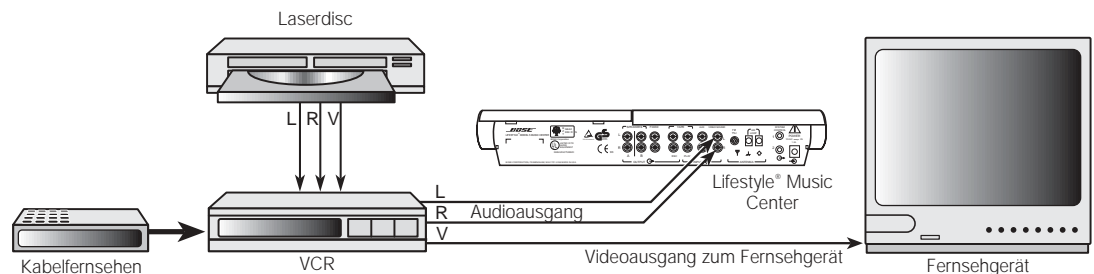
*(2) Leitung der Video-Soundquellen über Ihren VCR*

Wenn Ihr Fernsehgerät nicht für Stereobetrieb ausgelegt ist oder nicht über die entsprechenden Ausgänge verfügt, verbinden Sie Ihren Stereo-VCR mit dem Music Center. Benutzen Sie den VCR als Tuner und zur Wahl anderer angeschlossener Soundquellen (Abbildung 11).

- Verbinden Sie die Heimkino-Komponenten mit den entsprechenden VCR-Eingängen.
- Schließen Sie das VCR-Videosignal über VIDEO IN oder über den Videosignal-Eingang an das Fernsehgerät an. Sie können auch den RF- oder Antenneneingang benutzen.
- Stellen Sie die Fernsehlautsprecher ab, oder drehen Sie die Lautstärke ganz herunter. (Wenn es einen Schalter für interne/externe Lautsprecher gibt, wählen Sie externe Lautsprecher. Schließen Sie keine Lautsprecher an das Fernsehgerät an.)
- Verbinden Sie die festen Audioausgänge des VCRs mit den Eingängen VIDEO SOUND INPUT des Music Centers.

🎵 *Hinweis: Für guten Stereo- oder Surround Sound verbinden Sie die Audioausgänge L und R Ihres Stereo-VCRs mit den Eingängen VIDEO SOUND INPUT (L und R) Ihres Music Centers (Abbildung 11). Wenn Sie die Audioausgänge Ihres Fernsehgeräts mit dem Music Center verbinden, sollten Sie die Audio- (L und R) und Videoausgänge Ihres VCRs mit dem Fernsehgerät verbinden, anstatt ein Koaxialkabel zu verwenden. Wenn das Audiosignal zwei Koaxialkabelverbindungen passiert (wie z.B. die Verbindung von einer Kabelfernsehbox), kann in manchen Fällen die Stereo- oder Surround Codierung verlorengehen.*

Abbildung 12

Direktanschluß der Komponenten an die Eingänge des Lifestyle® 12 Systems

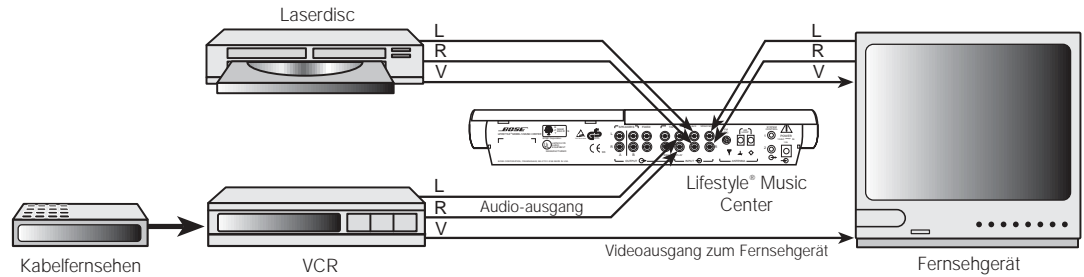

### (3) Direkter Anschluß der Komponenten an das Lifestyle® 12 System

Wenn Sie Ihr Fernsehgerät oder Ihren VCR nicht zur Wahl der Soundquelle benutzen können oder dies nicht wünschen, können Sie bis zu drei Soundquellen direkt an das Lifestyle® 12 System anschließen. Verbinden Sie z.B. einen VCR mit TAPE PLAY, einen Laserdisc-Spieler mit AUX und die festen Audioausgänge des Fernsehgeräts mit VIDEO SOUND am Music Center (Abbildung 12). Drücken Sie auf TAPE, AUX oder VIDEO auf dem Music Center oder der Fernbedienung, um die Soundquelle zu wählen. Betätigen Sie TAPE, AUX oder VIDEO, um den für das jeweilige Programm angenehmsten Sound zu erzielen.

- 🎵 *Hinweis: Wenn Sie VIDEO wählen, schaltet das Gerät automatisch auf SURROUND (5 Lautsprecher); wenn Sie AUX oder TAPE wählen, wird auf STEREO (2 Lautsprecher) geschaltet. Sie können die Betriebsart auch ändern, nachdem Sie die Signalquelle gewählt haben.*

### Videoquelle

Ihr Fernsehgerät ist der Bildschirm für das Videosignal. Schließen Sie deshalb das Videosignal direkt an das Fernsehgerät, und nicht an das Lifestyle® 12 System an.

- 🎵 *Hinweis: Beachten Sie beim Anschluß die Bedienungsanleitungen Ihrer Videokomponenten.*
- 🎵 *Hinweis: Das Music Center hat keinen Eingang für das Videosignal (gewöhnlich eine gelb markierte Buchse). Die Buchsen VIDEO SOUND INPUT sind nur für den Sound einer Videoquelle bestimmt.*

## *Andere Anschlüsse*

### *Tapedeck*

Zur Benutzung eines externen Tonbandgeräts (Analog-Audiokassette, Analog-Spulentonband, DAT, DCC oder MiniDisc) verbinden Sie die REC-Eingänge des Tapedecks mit den Buchsen TAPE REC des Music Centers und die PLAY-Ausgänge des Tapedecks mit den Buchsen TAPE PLAY INPUT des Music Centers, wobei Sie den roten Stecker mit R (rechts) und den schwarzen oder weißen Stecker mit L (links) verbinden.

### *CD-Wechsler, DVD-Spieler oder Laserdisc-Spieler*

Zur Benutzung einer dieser Komponenten verbinden Sie deren Audioausgänge mit den Buchsen AUX INPUT des Music Centers, wobei Sie den roten Stecker mit R (rechts) und den schwarzen oder weißen Stecker mit L (links) verbinden.

### *Plattenspieler*

Zum Anschluß eines Plattenspielers benötigen Sie einen Vorverstärker (mit RIAA-Entzerrung). Lassen Sie sich von Ihrem Händler beraten. Verbinden Sie die Audioausgänge des Vorverstärkers mit den Buchsen AUX INPUT des Music Centers, wobei Sie den roten Stecker mit R (rechts) und den schwarzen oder weißen Stecker mit L (links) verbinden.

 *Hinweis: Über das Lifestyle® 12 System können Sie eine angeschlossene Komponente nicht ein- bzw. ausschalten.*

## Anschließen der Antennen

Auf der Rückseite Ihres Lifestyle® Music Centers befinden sich Anschlüsse für eine AM- und eine FM-Antenne (Abbildung 13). Wickeln Sie die Antennen ab. Der Empfang ist besser, wenn die Drähte nicht gebündelt sind.

Abbildung 13  
Antennenanschlüsse



Abbildung 14  
FM-Dipolantenne

### FM-Antenne

1. Stecken Sie den FM-Antennenstecker in die Buchse FM ANTENNA auf der Rückseite des Lifestyle® Music Centers.
2. Falten Sie die Arme der Antenne auseinander. Experimentieren Sie mit der Lage und dem Winkel der Antenne für optimalen FM-Empfang.

### AM-Antenne

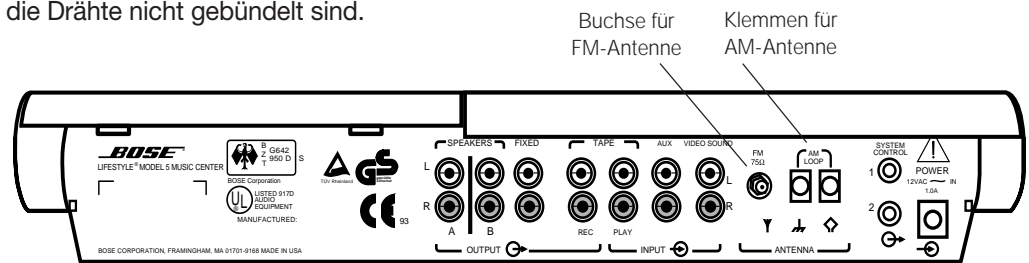
🎵 *Hinweis: Wenn die Antenne an einer Wand angebracht werden soll, folgen Sie bitte den mit der Antenne gelieferten Anleitungen.*

Abbildung 15  
AM-Ringantenne

1. Lösen Sie die Schraubklemmen am Anschluß AM ANTENNA auf der Rückseite des Lifestyle® Music Centers.
2. Schieben Sie die Kabelenden unter die Schraubklemmen. Ziehen Sie Schrauben über den Kabelenden fest.
3. Stellen Sie die Ringantenne auf den Fuß. Folgen Sie dabei den mit der Antenne gelieferten Anleitungen.
4. Stellen Sie den Antennenring mindestens 50 cm vom Music Center entfernt auf. Experimentieren Sie mit der Ausrichtung des Ringes zum optimalen AM-Empfang.

🎵 *Hinweis: Sie können auch eine Außenantenne an das Music Center anschließen. Zur Installation einer Außenantenne sollten Sie sich mit einem Fachmann in Verbindung setzen. Beachten Sie alle Sicherheitshinweise.*

### Anschluß an ein Kabel-Radiosignal

Wenn Sie Ihr System an das von manchen TV-Sendern über Kabel gelieferte UKW-Signal anschließen möchten, setzen Sie sich bitte mit dem Anbieter in Verbindung. Die Verbindung wird über den, an der Geräterückseite befindlichen, EXTERNEN UKW (FM) - Antennenstecker 75 Ω hergestellt

⚠️ **ACHTUNG:** Bitte sicherstellen, daß ein Signalverteiler Teil Ihrer Installation ist, so daß nur der UKW-Kanal und nicht der Kabelfernsehkana an das System übertragen wird. Es ist notwendig, einen Verteiler zu benutzen, der das Signal filtert, um eine Übertragung des TV-Spektrums auf das System zu verhindern.

## Anbringen der Kabelabdeckung

Wenn alle Verbindungen hergestellt sind, befestigen Sie die Kabelabdeckung am Music Center, um die Kabel und Buchsen zu verbergen. Die fünf Laschen auf der Kabelabdeckung rasten in Schlitze auf der Rückseite des Music Centers ein.

Abbildung 16  
Kabelabdeckung

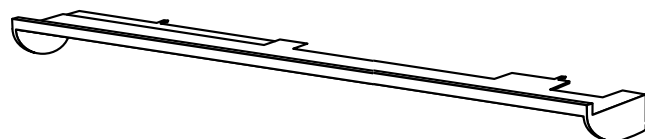

## Fernbedienung

### Einlegen der Batterien

1. Schieben Sie auf der Unterseite der Fernbedienung die Abdeckung zurück (Abbildung 17).
2. Legen Sie drei 1,5-V-Batterien (AA oder IEC-R6 oder dgl.) ein. Die (+)- und (-)-Zeichen auf den Batterien müssen mit den (+)- und (-)-Zeichen im Batteriefach übereinstimmen.
3. Schließen Sie das Batteriefach.

Ersetzen Sie die Batterien, wenn die Fernbedienung nicht mehr funktioniert oder die Reichweite nachläßt. Wir empfehlen Alkalibatterien.

🎵 *Hinweis: Ändern Sie nicht die werkseitigen Einstellungen der Mikroschalter. Wie Sie die Beeinflussung anderer Lifestyle® Music Systeme verhindern können, finden Sie auf Seite 24 unter „Ändern der Gerätecode-Einstellungen“.*

Abbildung 17

Einlegen der Batterien in die Fernbedienung

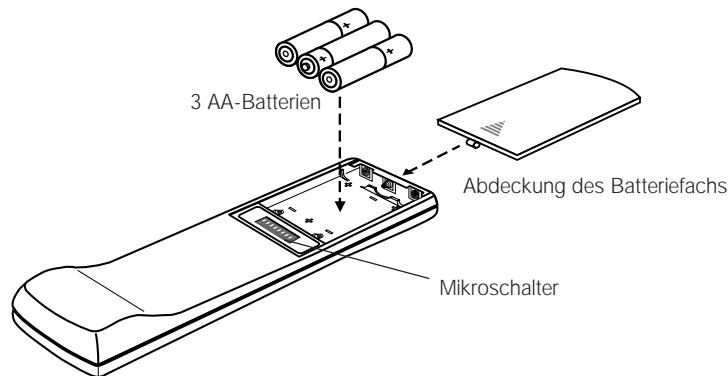

### Senderabstände bei Modellen mit Spannungswähler und für 120 V

Music Center mit Spannungswähler (sie werden mit 120-V- und 230-V-Netzteilen geliefert) und Music Center für 120 V können auf zwei verschiedene Senderabstände eingestellt werden.

- Die Senderabstände in Nordamerika sind 10 kHz auf AM und 200 kHz auf FM.
- Die Senderabstände in Europa sind 9 kHz auf AM und 50 kHz auf FM.

Music Center mit Spannungswähler und für 120 V werden werkseitig für Nordamerika eingestellt. Wählen Sie die für Ihr Gebiet üblichen Abstände.

Um den FM/AM-Senderabstand zu ändern, gehen Sie wie folgt vor:

1. Drücken Sie auf OFF, um das Music System auszuschalten.
2. Drücken Sie kurz auf ERASE unter der CD-Abdeckung (Abbildung 19, Seite 19).

Auf dem Display wird US für die nordamerikanischen und EU für die europäischen Senderabstände angezeigt.

### Einschalten des Music Centers

Stecken Sie das Netzkabel des Acoustimass® Moduls und das Netzteil des Music Centers in eine Netzsteckdose.

- 🎵 *Hinweis: Ihre Lautsprecher funktionieren nur, wenn vor dem Einschalten Ihres Music Centers sämtliche Kabel- und Netzverbindungen hergestellt sind.*
- 🎵 *Hinweis: Wenn Sie Ihr System ein paar Tage lang nicht benutzen, ist es vielleicht ratsam, das Netzteil des Music Centers aus der Steckdose zu ziehen, damit die Lifestyle®-Fernbedienung eines Nachbarn oder Ihre Haustiere es nicht aus Versehen einschalten. In diesem Zusammenhang lesen Sie bitte auch unter „Ändern der Gerätecode-Einstellungen“ auf Seite 24 nach.*

Viel Spaß mit Ihrem neuen Lifestyle® System! Informationen über den Umgang mit den Bedienelementen des Music Centers und der Lifestyle® Fernbedienung finden Sie auf den folgenden Seiten.

Spielen Sie die Test-CD ab, und folgen Sie dabei den Anleitungen auf Seite 22. Hören Sie sich die Anleitungen auf der CD an, um Ihren Systemaufbau zu überprüfen.

## Display des Music Centers

Das Display (Abbildung 18) zeigt die Funktionen des Music Centers.

Abbildung 18

Display des Music Centers

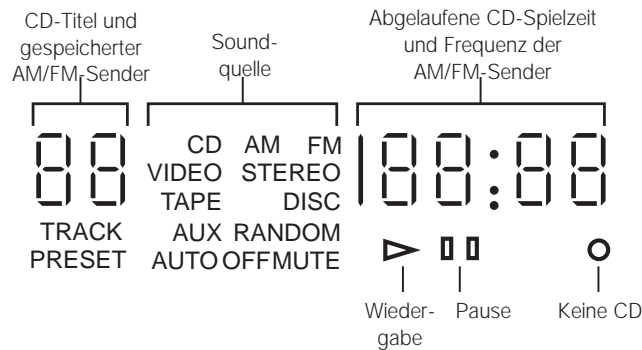

## Bedienelemente des Systems

### Funktion

Funktion	Fernbedienung	Music Center
VIDEO - Wählt eine an VIDEO angeschlossene Video-Soundquelle und schaltet das System ein (in SURROUND und verstärktem Baßmodus).		
AM/FM - Wählt das Radio und schaltet das System ein (in STEREO). Schaltet zwischen AM und FM um, wenn das Radio läuft.		
CD - Wählt den eingebauten CD-Spieler und schaltet das System ein (in STEREO).		
AUX - Wählt einen CD-Wechsler oder eine andere an AUX angeschlossene Komponente und schaltet das System ein (in STEREO).		
TAPE - Wählt ein an TAPE angeschlossenes Tapedeck oder Gerät und schaltet das System ein (in STEREO).		
■ STOP - Schaltet den CD-Spieler aus.		
▶/   PLAY/PAUSE - Beginnt oder unterbricht das Spielen einer CD. Bleibt diese Taste für zwei Sekunden gedrückt, wird die CD angehalten.		
◀◀ SKIP - Wählt den vorigen oder nächsten CD-Titel oder den vorigen oder nächsten gespeicherten Sender.		
◀◀◀ SKIP - Zum Scannen einer CD gedrückt halten. Spielt CD-Titel in wahlloser Reihenfolge ab, wenn beide Tasten des Music Centers gleichzeitig gedrückt werden.		
◀◀◀ SEEK - Sucht vorwärts oder rückwärts durch eine CD. Sucht den vorigen oder nächsten stark einfallenden AM- oder FM-Sender.		
VOLUME ▲ \ ▼ - Erhöht bzw. verringert die Lautstärke des Systems.		
AUTO OFF - Programmiert eine Verzögerung von 15 Minuten, bevor das System abschaltet. Jede weitere Betätigung der Taste erhöht die Zeitverzögerung um 15 Minuten (bis maximal 75 Minuten).		
MUTE - Schaltet die Lautsprecher stumm bzw. stellt die stummgeschalteten Lautsprecher wieder ein.		
OFF - Schaltet das System aus.		

Abbildung 19

Bedienelemente des Music Centers

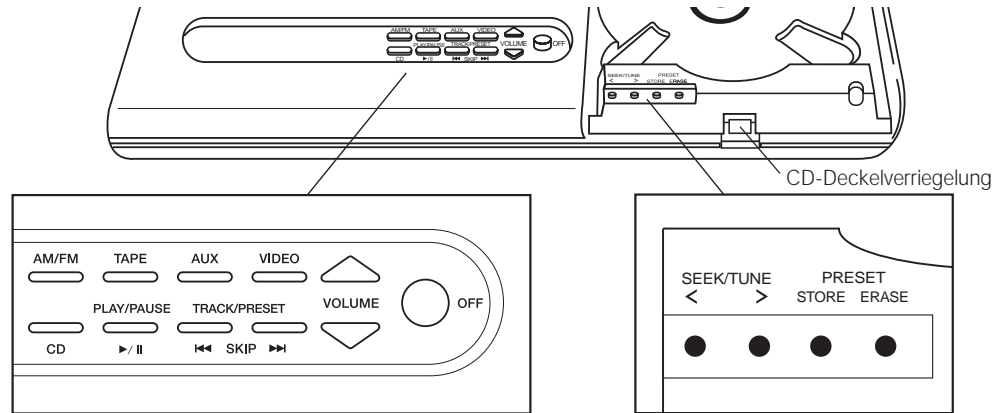

## Bedienelemente des Music Centers

Mit den folgenden Tasten können Sie Sender manuell einstellen und speichern. Die Verriegelung des CD-Spielers öffnet die CD-Abdeckung.

SEEK/TUNE < / > - Erhöht oder erniedrigt die Frequenzeinstellung des Radios (Sender).

PRESET STORE/ERASE - Speichert neue Sender und löscht gespeicherte Sender.

## Die Lifestyle® Fernbedienung

Abbildung 20

Fernbedienung

In den meisten Häusern funktioniert diese fortschrittliche Hochfrequenz-Fernbedienung überall im Haus. Die Steuersignale erreichen das Music Center durch Wände und Fußböden. Drücken Sie einfach die gewünschte Taste; die Fernbedienung braucht dabei nicht auf das Music Center gerichtet zu sein.

**Hinweis:** In manchen Häusern gibt es „tote Punkte“, wo die Fernbedienung nicht funktioniert. Gehen Sie mit der Fernbedienung etwa einen halben Meter weiter, und probieren Sie es dort. Oder stellen Sie das Music Center an einen Platz, wo es besser auf die Fernbedienung anspricht.

Mit den folgenden Tasten wird die Lautsprecherbetriebsart (2, 3 oder 5 Lautsprecher) gewählt und die Lautstärke der Surround Speaker sowie des Centerlautsprechers geregelt.

SPEAKER MODE - Wählt SURROUND (5 Lautsprecher), STEREO+CENTER (3 Lautsprecher) oder STEREO (2 Lautsprecher).

- Wenn Sie VIDEO drücken, wählt das System automatisch den SURROUND-Betrieb.
- Für andere Quellen (AM/FM, CD, AUX, TAPE) wählt das System den STEREO-Betrieb.
- Wenn Sie auf eine andere Soundquelle schalten, wählt das System die werkseitig eingestellte Betriebsart für diese Quelle (SURROUND für VIDEO, STEREO für alle anderen).
- Sie können eine andere Lautsprecherbetriebsart wählen (SURROUND, STEREO+CENTER, STEREO), während das System spielt.

SURROUND + / - - Regelt die Lautstärke der Surround Speaker, wenn in SURROUND.  
 SURROUND - Regelt die Lautstärke des Centerlautsprechers, wenn in STEREO+CENTER.

- Wenn Sie SURROUND wählen, kehren die Surround- und der Centerlautsprecher auf die zuletzt eingestellte Lautstärke zurück. Wenn Sie STEREO+CENTER wählen, kehrt der Centerlautsprecher auf die zuletzt eingestellte Lautstärke zurück.
- Um zu der werkseitig eingestellten SURROUND- bzw. STEREO+CENTER-Lautstärke zurückzukehren, halten Sie SURROUND bzw. STEREO+CENTER zehn Sekunden gedrückt.
- Wenn Sie in STEREO (2 Lautsprecher) SURROUND + drücken, schaltet das System auf SURROUND (5 Lautsprecher).

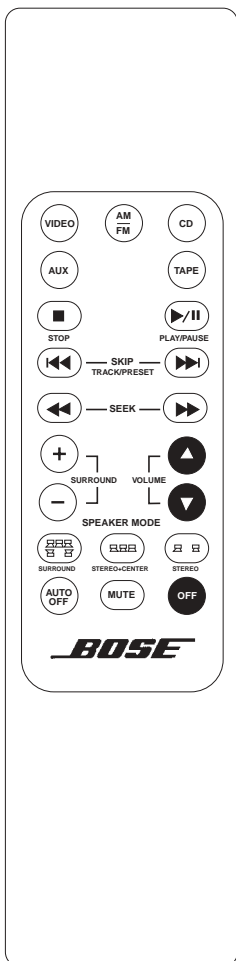

## Ihr Lifestyle® 12 System

Mit dem Lifestyle® 12 System können Sie Programme über 2, 3 oder 5 Lautsprecher hören. Es schaltet in SURROUND (5 Lautsprecher) ein, wenn VIDEO gewählt wird, und in STEREO (2 Lautsprecher), wenn AM/FM, CD, TAPE oder AUX gewählt wird. Die Lautsprecherkombination wählen, in der das jeweilige Programm am besten klingt.

Sie können jedes Programm in SURROUND wiedergeben, egal ob es für Surround codiert oder in Stereo oder Mono aufgenommen wurde. Der Sound wird nicht immer aus allen 5 Lautsprechern kommen. Selbst bei surround-codiertem Material wird nicht immer Sound an die Surround Speaker geleitet. Bei den meisten Videoprogrammen (Mono, Stereo oder Surround) hilft die Kombination von 3 oder 5 Lautsprechern, den Dialog an das Bild zu binden und vollen Sound zu erhalten. Informationen zur Kassettenwahl usw. finden Sie auf Seite 4.

Die Videostage® Schaltung leitet den Sound von surround-codiertem Programmmaterial zu den entsprechenden Lautsprechern, um einen Heimkino-Effekt zu erzielen. Monauraler Sound wird an die Frontlautsprecher geleitet, hauptsächlich den Centerlautsprecher. Bei Stereoprogrammen werden das Signal des linken Kanals an den linken, das Signal des rechten Kanals an den rechten und beide Tonsignale an den Centerlautsprecher geleitet. Einige Signale, die nicht spezifisch links oder rechts zuzuordnen sind, können auch an die Surround Speaker geleitet werden. Sie entscheiden, ob ein bestimmtes Programm besser über 3 oder 5 Lautsprecher klingt.

### *Einstellen der Lautstärke*

- Mit VOLUME ▲ (lauter) oder ▼ (leiser) erhöhen bzw. verringern Sie die Lautstärke.
- In SURROUND regeln Sie die Lautstärke der Surround Speaker mit SURROUND + (lauter) oder – (leiser).
- In STEREO+CENTER regeln Sie die Lautstärke des Centerlautsprechers mit SURROUND + oder –.

### *Abschalten des Systems*

- Drücken Sie OFF auf der Fernbedienung oder am Music Center.
- Wenn sich Ihr Music System nach 15 Minuten automatisch abschalten soll, drücken Sie AUTO OFF auf der Fernbedienung. Wiederholtes Betätigen von AUTO OFF verlängert die Zeit bis zum Abschalten um jeweils 15 Minuten (bis 75 Minuten). Auf dem Display wird AUTO OFF und die Zeitverzögerung angezeigt.

## Bedienung von Video-Soundquellen

### *Einschalten der Videokomponenten*

Fernsehgerät, VCR, Laserdisc-Spieler, DVD- bzw. CDi-Player oder andere Videoquelle einschalten. Wenn Sie sich ein Video von einem VCR, einem Laserdisc-, DVD- oder CDi-Player anschauen wollen, eine Kassette oder Disc einlegen.

### *Einschalten des Systems und Wählen der Video-Soundquelle*

Auf der Fernbedienung oder am Music Center VIDEO drücken, um die Video-Soundquelle über das Music System zu spielen. Das System schaltet in SURROUND ein.

Ist Ihre Videokomponente an die Buchsen AUX oder TAPE des Music Centers angeschlossen, AUX oder TAPE drücken, um die Quelle zu wählen. Das System schaltet in STEREO ein. Falls gewünscht, SURROUND oder STEREO+CENTER wählen.

### *Verstärkter Baßmodus für die Tonwiedergabe von Filmen*

Durch Drücken von VIDEO wird das System im verstärkten Baßmodus eingeschaltet. Dieser Baßpegel ist speziell für die korrekte Tonwiedergabe von Filmen vorgesehen. Durch wiederholtes Drücken von VIDEO können Sie zwischen dem verstärkten Baßmodus für die Tonwiedergabe von Filmen und dem Standardbaßpegel für andere Tonwiedergaben hin- und herschalten. Bei Drücken von AUX oder TAPE wird das System im Standardbaß eingeschaltet. Durch wiederholtes Drücken von AUX oder TAPE können Sie zwischen dem Standardbaßmodus für andere Tonwiedergaben und dem verstärkten Baß für die Tonwiedergabe von Filmen hin- und herschalten.

 *Hinweis: Bei Tonwiedergaben von Filmen mit einem geringen Tiefbaßanteil ist der Unterschied zwischen dem verstärkten und dem Standardbaßmodus nicht immer hörbar.*

## Bedienung des Radios

### Einschalten des Systems und Wählen des Radios

Drücken Sie AM/FM auf der Fernbedienung oder am Music Center, um das Music System mit dem zuletzt gewählten AM- oder FM-Sender einzuschalten. Das System schaltet in STEREO ein. Falls gewünscht, wählen Sie eine andere Lautsprecherkombination.

- 🎵 *Hinweis: Wenn das System eingeschaltet ist und das Radio bereits läuft, schalten Sie mit dieser Taste zwischen AM- und FM-Empfang um.*

### Senderwahl

#### Suchen der stärksten Sender

- Drücken Sie SEEK ►► (vorwärts) oder ◄◄ (zurück) auf der Fernbedienung, um beim nächsten stark einfallenden Sender anzuhalten. Wenn Sie diese Tasten gedrückt halten, bleibt das Radio im Suchlauf, ohne bei einem Sender anzuhalten.
- Sie können auch SEEK/TUNE > oder < (unter der CD-Abdeckung) am Music Center drücken.
- Um den Suchlauf in einer Richtung zu stoppen, drücken Sie kurz die Taste für den entgegengesetzten Suchlauf.

#### Umschalten zwischen AM und FM

Drücken Sie AM/FM, um von einem Frequenzband auf das andere umzuschalten.

#### Manuelle Senderwahl

Mit den Tasten SEEK/TUNE, die sich unter der CD-Abdeckung befinden, stellen Sie einen fernen oder schwachen Sender ein.

1. Halten Sie die Taste > oder < gedrückt, um die Sender zu durchlaufen.
2. Lassen Sie die Taste > oder < los, wenn Sie bei einem gewählten Sender anhalten wollen.
3. Sobald der Suchlauf aufhört, tippen Sie kurz auf die Taste > oder <, um von einem Sender zum nächsten überzuwechseln.

#### Speichern eines Senders

Ihr Lifestyle® Music Center kann bis zu 20 AM- und FM-Sender in beliebiger Kombination speichern.

1. Wählen Sie einen Sender, dessen Einstellung Sie speichern wollen.
2. Drücken Sie STORE (unter der CD-Abdeckung). Der Sender wird unter der niedrigsten verfügbaren Speichernummer gespeichert.
3. Wenn Sie den angezeigten Sender nicht unter der angezeigten Speicherplatznummer speichern wollen:
  - a. Halten Sie STORE gedrückt.
  - b. Drücken Sie SKIP ►► (vorwärts) oder ◄◄ (zurück), um eine andere Speichernummer für diesen Sender zu wählen.
  - c. Lassen Sie STORE los. Die Frequenz des gespeicherten Senders blinkt.

- 🎵 *Hinweis: Einen Sender können Sie nicht unter einer bereits belegten Nummer speichern, ohne zunächst den gespeicherten Sender zu löschen (siehe „Löschen eines gespeicherten Senders“). Versuchen Sie, mehr als 20 Sender zu speichern, blinkt auf dem Display '— —'.*

#### Einstellen eines gespeicherten Senders

Wenn ein oder mehrere Sender gespeichert sind, können Sie mit SKIP ►► (vorwärts) oder ◄◄ (zurück) den nächsten bzw. vorigen gespeicherten Sender einstellen.

#### Löschen eines gespeicherten Senders

1. Wählen Sie mit SKIP ►► (vorwärts) oder ◄◄ (zurück) den gespeicherten Sender, den Sie löschen wollen.
2. Drücken Sie ERASE (unter der CD-Abdeckung). Die Speichernummer wird nicht mehr angezeigt.

## Abspielen einer CD

### *Einlegen einer CD in das Music Center*

Drücken Sie auf die Deckelverriegelung und legen Sie eine CD auf den CD-Teller (Etikett nach oben). Schließen Sie die CD-Abdeckung.

### *Einschalten des Systems und Wählen des CD-Spielers*

Drücken Sie CD auf der Fernbedienung oder am Music Center. Ist das Music System bereits eingeschaltet, wird durch Drücken einer dieser Tasten der CD-Spieler gewählt. Die CD-Anzeige leuchtet auf. Das System schaltet in STEREO ein. Falls gewünscht, wählen Sie eine andere Lautsprecherkombination. Ist eine CD eingelegt, wird sie abgespielt. Ist keine CD eingelegt, leuchtet die Anzeige No Disc **O** auf.

### *Bedienung des CD-Spielers*

Die folgenden Bedienungsvorgänge gelten für die Fernbedienung und das Music Center, soweit nicht anders angegeben:

- Um eine gestoppte oder unterbrochene CD zu spielen, drücken Sie ►/|| (PLAY/PAUSE).
- Um eine CD zu unterbrechen, drücken Sie ►/||.
- Um eine CD zu stoppen, halten Sie ►/|| auf dem Music Center für zwei Sekunden gedrückt, drücken Sie ■ STOP auf der Fernbedienung oder öffnen Sie die CD-Abdeckung.
- Um Titel zu überspringen, drücken Sie SKIP ►► (vorwärts), um zum nächsten Titel zu springen, oder SKIP ◀◀ (zurück), um zum Beginn des laufenden Titel bzw. vorherigen zurückzukehren.
- Um sich innerhalb eines Titels zu bewegen, drücken Sie auf der Fernbedienung SEEK ►► (vorwärts), um sich weiter vorwärts zu bewegen oder SEEK ◀◀ (zurück), um sich zurück zu bewegen. Am Music Center halten Sie SKIP ►► oder SKIP ◀◀ gedrückt.
- Um Titel beliebig abzuspielen, drücken Sie gleichzeitig SKIP ►► und ◀◀ am Music Center. Um die Titel wieder in normaler Reihenfolge zu spielen, drücken Sie erneut diese Tasten.

## Benutzung des Systems mit einer externen Komponente

Schließen Sie zuerst die Komponente den Anweisungen gemäß an. Achten Sie darauf, daß die Komponente eingeschaltet und eine Kassette, eine CD, eine Laserdisc, eine DVD usw. eingelegt ist.

🎵 *Hinweis: Über das Lifestyle® 12 System können Sie eine angeschlossene Komponente nicht ein- bzw. ausschalten.*

### *Einschalten des Systems und Wählen der Komponente*

Drücken Sie TAPE, AUX oder VIDEO auf der Fernbedienung oder am Music Center, um das System einzuschalten und die an den betreffenden Eingang angeschlossene Komponente zu wählen. Wenn das System bereits eingeschaltet ist, drücken Sie eine dieser Tasten, um die Komponente zu wählen. Mit TAPE oder AUX wird die Komponente in STEREO und mit VIDEO in SURROUND eingeschaltet. Falls gewünscht, wählen Sie eine andere Lautsprecherkombination. Wenn das System eingeschaltet und eine Komponente gewählt ist, leuchtet die entsprechende Anzeige auf.

### *Benutzung eines Tapedecks, eines CD-Wechslers oder einer anderen angeschlossenen Komponente*

Schalten Sie die Komponente direkt oder mit der Fernbedienung ein. Regeln Sie die Lautstärke mit VOLUME ▲ oder ▼. Alle anderen Funktionen stellen Sie an der Komponente selbst ein. (Beachten Sie die jeweiligen Bedienungsanleitungen.) Um auf ein angeschlossenes Tapedeck aufzunehmen, geben Sie die gewünschte Quelle (AM/FM, CD, AUX, VIDEO) wieder und schalten das Tapedeck auf Aufnahme.

### *Kopfhörer*

Für Kopfhörer benutzen Sie die Stereo-Minibuchse  an der linken Seite des Music Centers. Diese Buchse ist für die meisten Kopfhörer geeignet. Falls Sie einen Adapter brauchen, können Sie diesen bei einem Bose® Vertragshändler oder den meisten Elektro- und Rundfunkgeschäften erwerben. Beim Anschluß von Kopfhörern werden die an FIXED OUTPUT und SPEAKERS A angeschlossenen Lautsprecher automatisch abgeschaltet.

## Feinabstimmung Ihres Systems

Abbildung 21

Höhen- und Baßregler

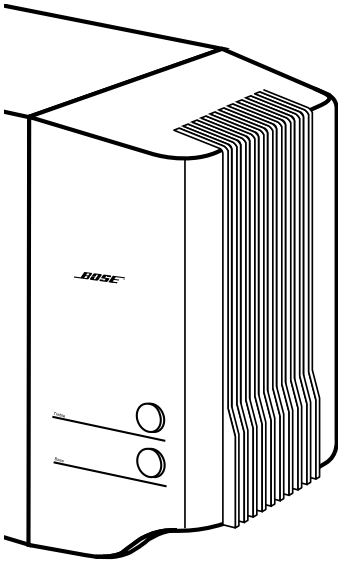

In den meisten Fällen erhalten Sie ausgezeichnete Soundqualität, wenn Sie die Aufstellungsempfehlungen für die Lautsprecher beachten (siehe „Lautsprecherplatzierung“, Seite 6-8).

Bei Änderungen in der Lautstärke brauchen Sie den Klang nicht neu einzustellen, da die von Bose® patentierte Signalverarbeitungstechnologie einen natürlichen Klangleichgewicht über den gesamten Bereich der Lautstärke selbsttätig einstellt.

Wenn gewünscht, können Sie Ihr System, wie nachstehend beschrieben, feinabstimmen.

### Einstellen der Lautsprecherregler

Die Regler für Höhen (TREBLE) und Bässe (BASS) des Lifestyle® 12 Systems befinden sich am Acoustimass® Modul (Abbildung 21). Mit diesen Reglern können Sie die Höhenwiedergabe (hohe Frequenzen) und die Baßwiedergabe (niedrige Frequenzen) einstellen. Bei normaler Einstellung zeigt der kleine Punkt an den Reglern nach oben. Die normale Einstellung läßt sich auch daran erkennen, daß Sie beim Drehen des Reglers ein leichtes Einrasten spüren. Drehen Sie die Regler nach rechts, um die Höhen- bzw. Baßwiedergabe zu verstärken, und nach links, um sie abzuschwächen.

### Ausgleichen der Raumakustik

Die Akustik Ihres Raumes wirkt sich auf die allgemeine Soundqualität eines Lautsprechersystems aus. Sie können akustische Probleme oft durch behutsamen Gebrauch der TREBLE- und BASS-Regler beheben.

#### Zu starke oder nicht genügend Höhen

In Räumen mit wenig schallabsorbierendem Mobiliar, besonders mit nackten Fußböden und kahlen Wänden, können hohe Töne zu schrill oder scharf klingen. Wenn Sie den TREBLE-Regler in Richtung Minuszeichen drehen, werden die Höhen abgesenkt.

Räume mit vielen schallabsorbierenden Möbelstücken (Polstermöbel, Teppichböden oder schwere Vorhänge) können die Höhen Ihres Systems dämpfen. Um die Höhen zu verstärken, stellen Sie die Lautsprecher weiter entfernt von schallabsorbierenden Einrichtungen, oder drehen Sie den TREBLE-Regler in Richtung Pluszeichen.

#### Zu starke oder nicht genügend Bässe

Sie können den Baßanteil verringern, wenn Sie den BASS-Regler in Richtung Minuszeichen drehen. Um den Baß anzuheben, drehen Sie den BASS-Regler in Richtung Pluszeichen.

Der Standort des Acoustimass Moduls beeinflusst die Menge der Baßanteile, die Sie hören. Wenn Sie das Modul näher zur Ecke des Raumes rücken, wird der Baß verstärkt. Rücken Sie das Acoustimass Modul von der Ecke weg, wird der Baßanteil verringert.

### Ausgleich für die Tonwiedergabe von Filmen

Bei Wiedergabe des Filmtons in einem Kino wird der vom Sound-Designer des Films vorgesehene volle Baßpegel wiederhergestellt. Um diese Wiedergabe bei Ihnen zu Hause zu ermöglichen, stellt das Lifestyle® 12 System den Baß auf diesen Pegel ein, wenn Sie VIDEO wählen. Im Modus VIDEO, AUX oder TAPE können Sie zwischen dem Standard- und dem verstärkten Baßmodus wählen.

Im Modus VIDEO wird der verstärkte Baß für Filme eingeschaltet. Bei erneutem Drücken von VIDEO wechselt das System auf den Standardbaßpegel um.

Im Modus AUX oder TAPE wird der Standardbaßpegel eingeschaltet. Bei erneutem Drücken von AUX oder TAPE wechselt das System auf den verstärkten Baßpegel um.

## Ändern der Gerätecode-Einstellungen

Jede Lifestyle® Fernbedienung verwendet ein System von Gerätecodes, die auf das entsprechende Music Center abgestimmt sind. Sollten die Steuersignale Ihrer Fernbedienung in der Nähe befindliches Lifestyle® System stören, können Sie leicht einen neuen Gerätecode für Ihr System und die Fernbedienungen einstellen. Gehen Sie dabei wie folgt vor:

1. Öffnen Sie das Batteriefach der Fernbedienung, um die Mikroschalter freizulegen (Abbildung 22).
2. Ändern Sie die Einstellung von Schalter 2, 3 oder 4 durch Umlegen in die entgegengesetzte Position.

♪ *Hinweis: Ändern Sie noch keine anderen Mikroschaltereinstellungen.*

3. Schließen Sie das Batteriefach der Fernbedienung.
4. Drücken Sie OFF am Music Center.
5. Öffnen Sie die CD-Abdeckung.
6. Drücken Sie STORE. Auf dem Display blinkt '— —'.
7. Drücken Sie innerhalb von zwei Sekunden, während die Anzeige blinkt, eine beliebige Taste auf der Fernbedienung.

Das Display hört auf zu blinken und zeigt kurz '— —' als Bestätigung des Gerätecodes an. Das System bleibt abgeschaltet.

8. Wenn Sie zusätzliche Fernbedienungen benutzen, ändern Sie deren Schaltereinstellungen so, daß sie mit denen der ersten Fernbedienung übereinstimmen. Die Schritte 4–7 brauchen Sie nicht zu wiederholen.

Abbildung 22

Mikroschalter zum Einstellen von Gerätecodes und Lautsprechern

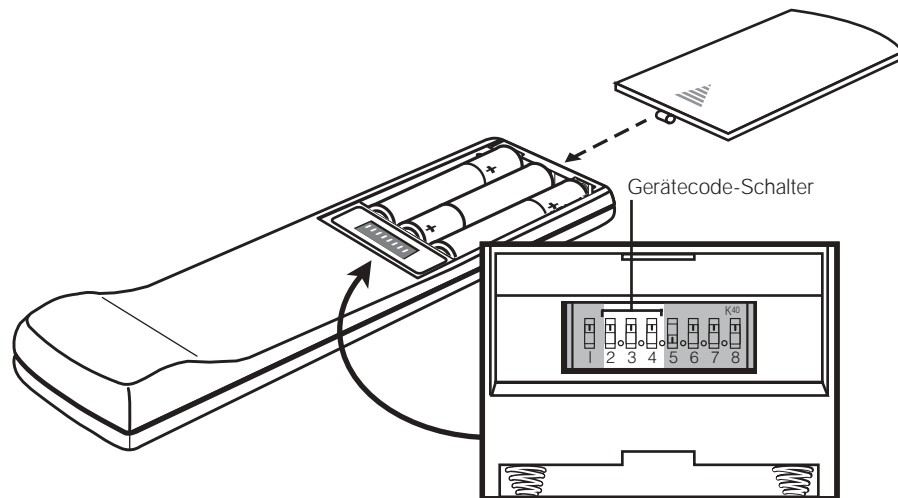

## Zusätzliche Lautsprecher

Ihr Lifestyle® 12 System liefert ausgezeichnete Soundqualität für einen einzelnen Hörbereich. Es bietet Ihnen jedoch auch die Möglichkeit, zwei zusätzliche Aktivlautsprecher an das Music Center (an SPEAKERS A oder SPEAKERS B) anzuschließen. Sie können dann in einem anderen Raum die im Hauptzimmer spielende Soundquelle hören.

Zu diesem Zweck können Sie eine weitere Fernbedienung einsetzen.

Beim Anschluß zusätzlicher Lautsprecher beachten Sie bitte die folgenden Punkte.

*Verwendung der an den Ausgängen B angeschlossenen Lautsprecher:*

- Sie müssen eine zweite, auf B eingestellte Fernbedienung benutzen (siehe nachstehende Anleitung), um die Lautsprecher B einzuschalten.
- Mit der zweiten Fernbedienung können Sie nur die Lautstärke der Lautsprecher B regeln.
- Mit MUTE auf der zweiten Fernbedienung schalten Sie Lautsprecher in dem anderen Zimmer stumm bzw. wieder ein.

*Verwendung der an den Ausgängen A angeschlossenen Lautsprecher:*

- Mit den Bedienelementen des Music Centers werden die Lautsprecher eingestellt, die an den Ausgängen FIXED OUTPUT und A angeschlossen sind.
- Von Lautstärkeänderungen über die Konsole des Music Centers oder über die mit dem System gelieferte Fernbedienung sind die an den Ausgängen FIXED OUTPUT und A angeschlossenen Lautsprecher betroffen.
- Mit MUTE auf der Hauptfernbedienung schalten Sie die an den Ausgängen FIXED OUTPUT und A angeschlossenen Lautsprecher aus bzw. wieder ein.

### Einstellung einer zweiten Fernbedienung für zusätzliche Lautsprecher

Sie brauchen eine zweite, auf B eingestellte Fernbedienung, um die an die Ausgänge B angeschlossenen Lautsprecher zu bedienen. Die zweite Fernbedienung ist werkseitig auf A eingestellt, um Ihre Hauptlautsprecher oder die an SPEAKERS A angeschlossenen Nebelautsprecher zu steuern.

Um die zweite Fernbedienung zur Steuerung von an SPEAKERS B angeschlossenen Lautsprechern einzustellen, gehen Sie wie folgt vor:

1. Öffnen Sie das Batteriefach der Fernbedienung.
2. Schieben Sie den Schalter 5 nach unten (Abbildung 23).
3. Schieben Sie den Schalter 6 nach oben (Abbildung 23).
4. Vergewissern Sie sich, daß die Gerätecode-Einstellungen mit denen der ersten Fernbedienung übereinstimmen (siehe Seite 24).
5. Schließen Sie das Batteriefach der Fernbedienung.

 *Hinweis: Die Schalter 7 und 8 sind derzeit nicht zur Systembenutzung bestimmt.*

Abbildung 23

Schaltereinstellungen für Lautsprechercodes



Einstellung für SPEAKERS A

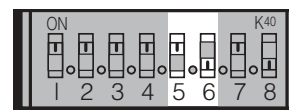

Einstellung für SPEAKERS B

## Fehlersuche

Problem	Lösung
System funktioniert nicht	<ul style="list-style-type: none"> <li>• Vergewissern Sie sich, daß der Netzteilstecker im Music Center, das Netzkabel im Acoustimass® Modul und das Netzteil und das Netzkabel in eine Netzsteckdose eingesteckt sind.</li> <li>• Vergewissern Sie sich, daß Sie eine Soundquelle (CD, AM/FM usw.) gewählt haben.</li> <li>• Ziehen Sie das Netzteil des Music Centers aus der Steckdose; stecken Sie es nach einer Minute wieder ein. Nach einem Spannungsstoß oder einer Stromunterbrechung gibt das dem Gerät die Möglichkeit für einen Reset.</li> </ul>
Kein Sound	<ul style="list-style-type: none"> <li>• Vergewissern Sie sich, daß das Audiokabel an die Ausgänge FIXED OUTPUT des Music Centers angeschlossen ist, der schwarze Stecker fest in der Buchse SYSTEM CONTROL 1 des Music Centers und der mehrpolige Stecker fest in der Buchse des Acoustimass Moduls sitzt.</li> <li>• Schalten Sie das Music Center aus und nach 10 Sekunden wieder ein, um die Verbindung zwischen Music Center und Lautsprechern wiederherzustellen.</li> <li>• Prüfen Sie die Anschlüsse der externen Komponenten. Vergewissern Sie sich, daß Sie die richtige Soundquelle gewählt haben.</li> <li>• Prüfen Sie die Lautsprecheranschlüsse.</li> <li>• Vergewissern Sie sich, daß die CD mit dem Etikett nach oben in das Music Center eingelegt und die Abdeckung geschlossen ist.</li> <li>• Erhöhen Sie die Lautstärke.</li> <li>• Wenn auf dem Display MUTE aufleuchtet, drücken Sie MUTE auf der Fernbedienung, um den Sound wiederherzustellen.</li> <li>• Vergewissern Sie sich, daß keine Kopfhörer angeschlossen sind.</li> <li>• Schließen Sie die FM- und die AM-Antenne an.</li> </ul>
Kein Sound aus dem Centerlautsprecher	<ul style="list-style-type: none"> <li>• Vergewissern Sie sich, daß das Kabel des Centerlautsprechers an beiden Enden angeschlossen ist.</li> <li>• Wählen Sie STEREO+CENTER (3 Lautsprecher) oder SURROUND (5 Lautsprecher).</li> </ul>
Centerlautsprecher ist zu laut	<ul style="list-style-type: none"> <li>• Wenn im STEREO+CENTER-Betrieb, drücken Sie SURROUND –, um die Lautstärke des Centerlautsprechers zu verringern.</li> <li>• Halten Sie die Taste für den STEREO+CENTER-Betrieb (3 Lautsprecher) 10 Sekunden lang gedrückt, um zu der werkseitig eingestellten Lautstärke des Centerlautsprechers zurückzukehren.</li> </ul>
Kein Sound aus den Surround Speakern	<ul style="list-style-type: none"> <li>• Wählen Sie SURROUND (5 Lautsprecher).</li> <li>• Drücken Sie SURROUND +.</li> <li>• Vergewissern Sie sich, daß die Video-Soundquelle in Stereo und surround-codiert ist und die benutzte Komponente (Fernsehgerät, VCR, DVD, Laserdisc-Spieler) ebenfalls für Stereobetrieb ausgelegt ist.</li> </ul>
Surround Speaker sind zu laut	<ul style="list-style-type: none"> <li>• Wenn im SURROUND-Betrieb, drücken Sie SURROUND –.</li> <li>• Vergewissern Sie sich, daß die linken und rechten Frontlautsprecher mit den Frontlautsprecher-Buchsen und die linken und rechten Surround Speaker mit den Surround Speaker-Buchsen verbunden sind.</li> <li>• Halten Sie die Taste für den SURROUND-Betrieb (5 Lautsprecher) 10 Sekunden lang gedrückt, um zu der werkseitig eingestellten Lautstärke der Surround Speaker zurückzukehren.</li> </ul>
Fernbedienung funktioniert nicht richtig oder überhaupt nicht	<ul style="list-style-type: none"> <li>• Prüfen Sie die Batterien und deren Polarität (+ und –).</li> <li>• Benutzen Sie die Fernbedienung ganz nahe am Music Center.</li> <li>• Vergewissern Sie sich, daß der Gerätecode der Fernbedienungen mit dem des Music Centers übereinstimmt. Beachten Sie die Schritte 4–7 auf Seite 24, um die Gerätecode-Einstellungen zu ändern.</li> </ul>

Problem	Lösung
Gerät schaltet sich selbstständig ein und aus oder funktioniert nicht eindeutig	<ul style="list-style-type: none"> <li>• Ändern Sie die Gerätecode-Einstellung, damit die Steuersignale eines anderen Lifestyle® Systems in der Nähe Ihr System nicht mehr stören können. Wie Sie den Gerätecode einstellen, finden Sie auf Seite 24.</li> </ul>
CD wird nicht wiedergegeben	<ul style="list-style-type: none"> <li>• Vergewissern Sie sich, daß die CD-Abdeckung am Music Center geschlossen ist.</li> <li>• Prüfen Sie, ob das Zeichen ► für PLAY auf dem Display aufleuchtet.</li> <li>• Drücken Sie CD, warten Sie einige Sekunden, ehe Sie PLAY drücken.</li> <li>• Vergewissern Sie sich, daß eine CD mit dem Etikett nach oben in den Spieler eingelegt ist.</li> <li>• Die CD ist vielleicht beschädigt. Legen Sie eine andere CD ein.</li> <li>• Die CD oder der Laser-Abnehmer ist vielleicht verschmutzt oder verstaubt. Reinigen Sie die CD. Berühren Sie nicht den Laser-Abnehmer.</li> <li>• Das Music-Center kann keine DVD spielen.</li> </ul>
Radio funktioniert nicht	<ul style="list-style-type: none"> <li>• Vergewissern Sie sich, daß die Antennen richtig angeschlossen sind.</li> <li>• Richten Sie die Antennen anders aus, bis der Empfang besser ist.</li> <li>• Die Signale sind in Ihrem Empfangsgebiet vielleicht zu schwach.</li> </ul>
Verzerrte FM-Wiedergabe	<ul style="list-style-type: none"> <li>• Richten Sie die Antenne anders aus, um Störungen zu reduzieren.</li> </ul>
Verzerrte Soundwiedergabe	<ul style="list-style-type: none"> <li>• Vergewissern Sie sich, daß die Lautsprecherkabel nicht beschädigt und die Anschlüsse fest verbunden sind.</li> <li>• Verringern Sie den Ausgangspegel von externen Komponenten, die an das Music Center angeschlossen sind.</li> </ul>
Lautstärkeregelung ist zu empfindlich	<ul style="list-style-type: none"> <li>• Vergewissern Sie sich, daß das Audiokabel an die Buchsen FIXED OUTPUT des Music Centers angeschlossen ist, und nicht an SPEAKERS A oder B.</li> </ul>
Kein Sound vom Tapedeck, CD-Spieler, VCR oder Fernsehgerät	<ul style="list-style-type: none"> <li>• Prüfen Sie die Anschlüsse.</li> <li>• Ziehen Sie die Bedienungsanleitung für die Komponente zu Rate.</li> </ul>

## Garantie

Für das Bose® Lifestyle® 12 System gilt eine auf ein Jahr befristete, eingeschränkte, übertragbare Garantie. Einzelheiten zur Garantie finden Sie auf der Ihrem System beigefügten Garantiekarte. Füllen Sie bitte den Informationsteil der Karte aus, und schicken Sie ihn an Bose.

## Kundendienst

Wenn Sie zur Lösung von Problemen zusätzliche Hilfe brauchen, setzen Sie sich mit dem Bose Kundendienst in Verbindung. Adressen und Rufnummern finden Sie auf der hinteren Umschlagseite.

## Reinigen des Lifestyle® 12 Systems

Sie brauchen lediglich das System zu reinigen und die Batterien der Fernbedienung auszutauschen.

Wie Sie die Batterien der Fernbedienung austauschen, ist auf Seite 17 unter „Einlegen der Batterien“ beschrieben.

### *Music Center*

Reinigen Sie das Gehäuse des Lifestyle® Music Centers nur mit einem weichen Tuch.

Verwenden Sie keine Lösungsmittel, Chemikalien oder Reinigungsmittel, die Alkohol, Ammoniak oder Scheuermittel enthalten. Achten Sie darauf, daß keine Flüssigkeiten in die Öffnungen eindringen. Benutzen Sie keine Sprays in der Nähe des Systems.

### *Linse des CD-Spielers*

Reinigen Sie die Linse des CD-Spielers vorsichtig und nur wenn notwendig. Wenn die Linse verstaubt ist, entfernen Sie den Staub mit einem kalten Fön oder mit einem Linsenpinsel. Entfernen Sie Fingerabdrücke mit einem Brillentuch, das Sie vorher mit einem Linsenreiniger angefeuchtet haben. Achten Sie darauf, daß keine Flüssigkeit in das Gerät eindringt, da dies Schaden verursachen kann.

 *Hinweis: Wenden Sie keinen übermäßigen Druck an, da die Linse beschädigt werden könnte.*

### *Lautsprecher und Acoustimass® Modul*

Reinigen Sie die Oberfläche der Lautsprecher mit einem weichen, feuchten Tuch. Benutzen Sie keine Sprays in der Nähe des Systems. Verwenden Sie keine Lösungsmittel, Chemikalien oder Reinigungsmittel, die Alkohol, Ammoniak oder Scheuermittel enthalten. Achten Sie darauf, daß keine Flüssigkeiten in die Öffnungen eindringen.

Die Gitter der Lautsprecher benötigen keine besondere Pflege. Falls notwendig, können Sie sie vorsichtig mit einem Staubsauger mit weichem Borstenvorsatz absaugen.

 **ACHTUNG:** *Wenn Flüssigkeiten in das Gerät geraten, das System ausschalten und an der Luft trocknen lassen; dann wieder einschalten. Sollten Sie feststellen, daß das System nicht vorschriftsmäßig funktioniert, schalten Sie es bitte ab und setzen sich mit dem Bose® Kundendienst in Verbindung.*

## Technische Daten

### *Powered Acoustimass® 25 speaker system*

#### *Nennleistung der Lautsprecher*

USA/Kanada: 120 V ~ 50/60 Hz 350 W

Europa/Australien: 220–240 V ~ 50/60 Hz 350 W

Mit Spannungswähler: 115/230 V ~ 50/60 Hz 350 W

### *Model 5 music center*

#### *Nennleistung des Music Center-Netzteils*

USA/Kanada: 120 V ~ 60 Hz 25 VA

Europa: 230 V ~ 50 Hz 25 VA

Australien: 240 V ~ 50 Hz 25 VA

Mit Spannungswähler: 120 V ~ 60 Hz 25 VA und  
230 V ~ 50 Hz 25 VA

#### *Music Center-Eingänge*

TAPE: 3 V max. Effektivwert

AUX, VIDEO SOUND: 4 V max. Effektivwert

FM-Antenne: 75  $\Omega$

AM-Antenne: 12  $\mu$ H

POWER: 12 V ~, 1,0 A

#### *Music Center-Ausgänge*

Variable Audioausgänge: SPEAKERS A und B

Feste Audioausgänge: FIXED, TAPE

Kopfhörer: 32  $\Omega$  minimal

SYSTEM CONTROL: zur Benutzung mit Bose®  
Aktivlautsprechern und Zubehör

### *RC-9 remote control*

Reichweite der Fernbedienung: 20 m

## *Abmessungen*

### *Music Center*

38,1 x 19,8 x 6,4 cm (B x T x H)

### *Cube-Lautsprechergruppe*

7,6 x 12,2 x 15,2 cm (B x T x H)

### *Acoustimass® Modul*

59 x 19 x 35,5 cm (B x T x H)

## *Gewicht*

### *Music Center*

1,7 kg

### *Cube-Lautsprechergruppe*

1 kg

### *Acoustimass Modul*

15 kg

### *Gesamtes Bruttogewicht*

27,7 kg

## *Ausführung*

### *Music Center*

Polymer-Scheinaluminium

### *Cube-Lautsprecher*

Farbiges Polymer

### *Acoustimass Modul*

Polymer mit Vinylauflage

## Zubehör

Ihr Bose Vertragshändler berät Sie gern über Befestigungshalter, Ständer und zusätzliche Fernbedienungen. Oder wenden Sie sich direkt an Bose. (Adressen und Rufnummern finden Sie auf der hinteren Umschlagseite).

- A**  
 Abdeckung des CD-Spielers 8  
 Acoustimass® Modul 2-11, 17, 23, 28, 29  
 AM-(Ring)antenne 5, 16, 26, 29  
 AM/FM 4, 18-22, 26  
 Anordnung 6, 7, 16, 23  
 Anschlüsse 9-11, 14-16, 25-27  
 ANTENNA (Klemmen) 16  
 Antenne 5, 13, 16, 26, 27, 29  
 Antennenstecker FM 75 Ω 16  
 Audiokabel 5, 8, 10, 26  
 Auspacken 3, 5  
 Außenantenne 16  
 AUTO OFF 18, 20  
 AUX (Buchsen) 14, 18, 19, 22, 29
- B**  
 BASS-Regler 23  
 Batterien 5, 17, 26, 28  
 Bedienelemente 2, 8, 13, 18, 19, 23, 24, 29
- C**  
 CD 4, 8, 12, 17-19, 21, 22, 24, 26-28  
 CDi-Player 12, 20  
 Centerlautsprecher 7, 26  
 Cube-Lautsprecher 6, 29  
 Cube-Lautsprechergruppen 9
- D**  
 Display 12, 14, 18, 20-22, 24, 27  
 DVD 12, 15, 20, 22, 27
- F**  
 Fehlersuche 26  
 Feinabstimmung 23  
 Fernbedienung 3-5, 14, 17, 19, 22, 24-29  
 Fernsehgerät 6-8, 12-14, 16, 26, 27  
 Filmton 20, 23  
 Feuchtigkeit 2  
 FM ANTENNA 16  
 FM-Antenne 5, 16, 29  
 Frontlautsprecher 4, 6, 8, 26
- G**  
 Garantie 27  
 Gerätecodes 17, 24, 25, 26  
 gespeicherte Sender 18, 19, 21
- K**  
 Kabel 5-13, 26, 27  
 Kabel für Surround Speaker 9  
 Kabelabdeckung 5, 16  
 Kabelbox 13  
 Kabelfernsehen 12  
 Kabel-Radiosignal 16  
 Kassette 4  
 Klemmen 9  
 Kopfhörer 22, 26  
 Kundendienst 6, 9, 27
- L**  
 Laserdisc 12-14, 26  
 Lautsprecher 25  
 Lautsprecherkabel 5-9, 27  
 Lautstärke 13, 18-20, 22, 23, 25, 26  
 Lüftung 8
- M**  
 Music Center 2-5, 8-19, 21, 22, 24-29  
 MUTE 17
- N**  
 Netzkabel 5, 11, 17, 26  
 Netzteil 5, 11, 17, 26, 29
- P**  
 Plattenspieler 15  
 PLAY 18  
 Platzierung, siehe Anordnung  
 Port 8  
 PRESET 19
- R**  
 Radio 4, 18, 19, 21, 27  
 RCA-Verlängerungskabel 9  
 Regler, siehe Bedienelemente  
 rotes Band 9
- S**  
 Senderabstände 17  
 Senderwahl 21  
 Seriennummern 5  
 Sicherheitshinweise 2  
 Spannung 2, 5, 11, 29  
 SURROUND 4, 14, 19, 20, 26  
 Surround (hintere) Speaker 4, 7, 9, 20, 26  
 Surround 4-7, 9, 10, 12, 19, 20, 26
- T**  
 TAPE (Buchse) 14, 15, 18, 19, 22, 29  
 Tapedeck 4, 15, 18, 22  
 Tasten, siehe Bedienelemente  
 TREBLE-Regler 23
- V**  
 VCR 8, 12-14, 26, 27  
 verstärkter Baßmodus 20, 23  
 Verteiler 16  
 VIDEO SOUND (Buchse) 13, 14, 17-19, 22, 29  
 Videostage® 4  
 VOLUME 18
- Z**  
 Zusätzliche Komponente 4

## *USA*

Bose Corporation, The Mountain  
Framingham, MA 01701-9168  
1-800-288-BOSE (1-800-288-2673)  
Weekdays 9 a.m. to 8 p.m.  
Saturdays 9 a.m. to 3 p.m.  
ET (eastern time)

## *Canada*

Bose Ltd., 8-35 East Beaver Creek Road  
Richmond Hill, Ontario L4B 1B3  
1-800-444-BOSE (1-800-444-2673)  
9 a.m. to 5 p.m. ET (eastern time)

## *European Office*

Bose B.V., Nijverheidstraat 8  
1135 GE Edam, Nederland  
TEL 0299-371055 FAX 0299-368163

## *Australia*

Bose Australia, Inc., 1 Sorrell Street  
Parramatta, N.S.W. 2150  
TEL 02 204-6111 FAX 02 204-6122

## *Belgique/België*

Bose N.V., Limesweg 2, B-3700 Tongeren  
TEL 012-390800 FAX 012-390840

## *Danmark*

Bose A/S, Industrivej 7, 2605 Brøndby  
TEL 43437777 FAX 43437818

## *Deutschland*

Bose GmbH, Max-Planck-Straße 36d  
D-61381 Friedrichsdorf  
TEL 06172-71040 FAX 06172-710419

## *France*

Bose S.A., 6, rue Saint Vincent  
78100 Saint Germain en Laye  
TEL 01-30616363 FAX 01-30614105

## *India*

Bose Corporation India Private Limited  
W-16, Greater Kailash-11  
New Delhi 110 048  
TEL (011) 648 4462 FAX (011) 648 4463

## *Ireland*

Bose Corporation  
Carrickmacross, Co Monaghan  
TEL 042-61988 FAX 042-61998

## *Italia*

Bose S.p.A., Via Luigi Capucci, 12  
00147 Roma  
TEL 06-5127641 FAX 06-5115438

## *Japan*

Bose K.K., Shibuya YT Building  
28-3 Maruyama-cho  
Shibuya-ku, Tokyo 150  
TEL 3-5489-1052 FAX 3-5489-0591

## *Nederland*

Bose B.V., Nijverheidstraat 8  
1135 GE Edam  
TEL 0299-366661 FAX 0299-368166

## *Norge*

Bose A/S, Solheimsgate 11  
N-2001, Lillestrøm  
TEL 63-817380 FAX 63-810819

## *Österreich*

Bose Ges.m.b.H., Vienna Business Park  
Wienerbergstrasse 7 (10.OG)  
A-1100 Vienna  
TEL 01-60404340 FAX 01-604043423

## *Schweiz*

Bose AG, Rünenbergerstrasse 13  
4460-Gelterkinden  
TEL 061-9815544 FAX 061-9815502

## *Sverige*

Bose A/S, Blandsädsgratan 2D  
S-43146 Mölndal  
TEL 031-878850 FAX 031-274891

## *United Kingdom*

Bose Limited, Unit G2  
Trinity Trading Estate  
Sittingbourne, Kent ME10 2PD  
TEL 01795-475341 FAX 01795-427227

## *Other Locations*

Bose Service, 1 New York Avenue  
Framingham, MA 01701-9168 USA  
TEL (508) 229-8484 FAX (508) 229-3891



***BOSE***<sup>®</sup>  
***Better sound through research***<sup>®</sup>

©2004 Bose Corporation  
The Mountain, Framingham, MA 01701-9168 USA  
191409-DEUvo AM Rev.01