

Bedienungsanleitung

BOSE®

⚠️ WARNUNG: Um Brände und Stromschläge zu vermeiden, darf dieses Gerät weder Regen noch Feuchtigkeit ausgesetzt werden. Schützen Sie das Gerät vor tropfenden oder spritzenden Flüssigkeiten, und stellen Sie keine mit Flüssigkeiten gefüllten Gefäße (z. B. Vasen) auf das Gerät.

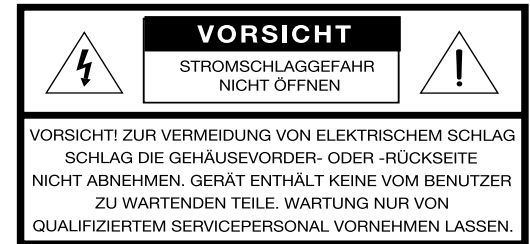
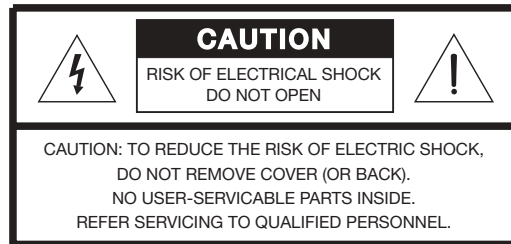

Diese Warnzeichen befinden sich auf der Rückseite des Acoustimass® Moduls:



Das Blitzsymbol mit Pfeilspitze in einem gleichseitigen Dreieck weist den Benutzer auf das Vorhandensein einer nicht isolierten gefährlichen elektrischen Spannung innerhalb des Systemgehäuses hin, so dass die Gefahr von Stromschlägen besteht.



Das Ausrufezeichen in einem gleichseitigen Dreieck, wie es am System angebracht ist, soll den Benutzer auf wichtige Bedienungs- und Wartungsanweisungen in dieser Bedienungsanleitung aufmerksam machen.

⚠️ ACHTUNG: Um die Gefahr von Stromschlägen zu vermeiden, stecken Sie den breiten Kontakt des Steckers vollständig in den breiten Schlitz.

Bitte lesen Sie diese Bedienungsanleitung aufmerksam durch.

Lesen und beachten Sie sorgfältig die Hinweise in dieser Anleitung. Sie unterstützt Sie beim Aufbau und ordnungsgemäßen Betrieb des Systems und seiner modernen Funktionen. Bewahren Sie die Bedienungsanleitung zum späteren Nachschlagen auf.

⚠️ ACHTUNG: Stellen Sie Computermonitore, Disketten, Festplatten sowie andere magnetische Datenträger nur in einem Mindestabstand von 15 cm zum Bassmodul auf. Das Magnetfeld dieses Moduls kann magnetische Datenträger löschen und den Betrieb des Monitors stören.

⚠️ ACHTUNG: Stellen Sie keine brennenden Kerzen und kein offenes Licht auf das Gerät.

©2004 Bose Corporation. Dieses Dokument darf ohne vorherige schriftliche Genehmigung weder ganz noch teilweise reproduziert, verändert, vertrieben oder in anderer Weise verwendet werden.

Inhalt

Sicherheitshinweise	2
Inhalt	3
Einführung	4
Das Companion® 3 Multimedia-Lautsprechersystem	4
System-Einrichtung	5
Auspacken	5
Aufstellort für das Companion 3 Multimedia-Lautsprechersystem	6
Position des Acoustimass Moduls	6
Position der Satellitenlautsprecher	7
Verbindungen herstellen	10
So schließen Sie die Komponenten an:	10
So schließen Sie das Netzkabel an und schalten den Strom ein:	10
Zusätzliche Verbindungen	10
Bedienung	11
Bedienung des Companion 3 Multimedia-Lautsprechersystems	11
Fehlersuche	12
Fehlersuche	12
Referenz	13
Pflege des Companion 3 Multimedia-Lautsprechersystems	13
System reinigen	13
Eingeschränkte Garantie	13
Technische Daten	13
Merkmale	13
Driver	13
Spannungsversorgung	13
Abmessungen (approximate)	13
Gewicht (ca.)	13
Oberfläche	13

Für Ihre Unterlagen

Die Seriennummer des Systems befindet sich auf der Unterseite des Acoustimass Bassmoduls.

Seriennummer: _____

Name des Vertragshändlers: _____

Telefon des Vertragshändlers: _____

Bewahren Sie die Kaufquittung zusammen mit dieser Bedienungsanleitung auf.

 **Hinweis:** Registrieren Sie jetzt das Produkt online unter www.bose.com/register.

Das Companion® 3 Multimedia-Lautsprechersystem

Vielen Dank, dass Sie sich für das Bose® Companion 3 Multimedia-Lautsprechersystem entschieden haben. Bose hat dieses aktive Lautsprechersystem entwickelt, damit Sie mit Ihrem Computer sowie anderen Audioquellen Hifi-Stereosound genießen können. Die einzigartigen Merkmale dieses Systems machen es zu einer vortrefflichen Wahl für Ihren Arbeitsplatz daheim oder im Büro.

- Kleine Satellitenlautsprecher und ein Acoustimass® Modul, das sich gut verbergen lässt, halten Ihren Arbeitsbereich frei.
- Die Satellitenlautsprecher sind magnetisch abgeschirmt und schützen den Bildschirm somit vor Farbverzerrungen. Daher ist auch eine Aufstellung direkt neben dem Monitor oder Fernseher möglich.
- TrueSpace® Stereo-Signalverarbeitung erzeugt eine breite Klangbühne, auch wenn die Lautsprecher mit geringem Abstand aufgestellt werden.
- Mit der Steuereinheit können Sie die Systemlautstärke steuern und Kopfhörer oder tragbare Audio-Player anschließen.
- Die integrierte Signalverarbeitung liefert unabhängig von der Lautstärke einen satten, lebendigen Klang.
- Über Auxiliary-Eingangsbuchsen können Sie externe Audioquellen (z. B. einen CD-Player, MP3-Player usw.) an das System anschließen.

Auspacken

Packen Sie das System vorsichtig aus. Bewahren Sie sämtliches Verpackungsmaterial auf; damit kann das System ggf. für einen späteren Transport optimal geschützt werden.

⚠️ WARNUNG: Bewahren Sie Plastikbeutel außerhalb der Reichweite von Kindern auf, um Erstickungsgefahr durch unsachgemäße Verwendung zu vermeiden.

Verwenden Sie das System nicht, falls Sie den Eindruck haben, dass Teile davon beschädigt sind. Setzen Sie sich unverzüglich mit der Bose Corporation oder einem Bose®-Vertragshändler in Verbindung. Eine Liste mit Kontaktinformationen finden Sie im Versandkarton.

Überprüfen Sie, ob alle in Abbildung 1 gezeigten Teile mitgeliefert wurden.

🎵 Hinweis: Dies ist ein guter Zeitpunkt, um die Seriennummern auf der Unterseite der jeweiligen Komponenten auf Seite 3 dieser Bedienungsanleitung und auf Ihrer Garantiekarte einzutragen.

Abbildung 1

Inhalt des Versandkartons:

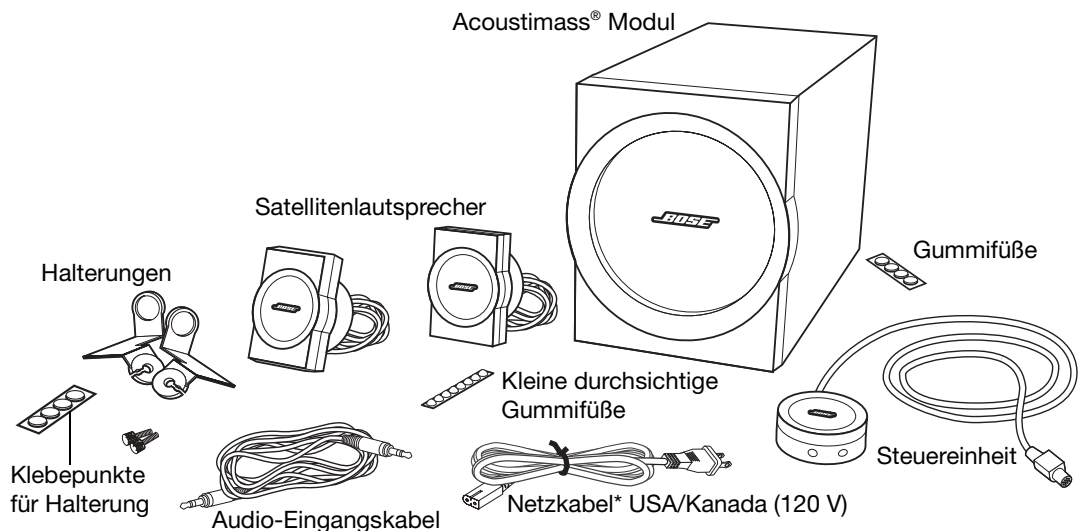

*Das Companion® 3 Multimedia-Lautsprechersystem umfasst ein 120 V-Netzkabel zur Verwendung in den USA und Canada bzw. ein 230 V- oder 240-V-Netzkabel für internationale Kunden.



Aufstellort für das Companion® 3 Multimedia-Lautsprechersystem

Halten Sie sich bei der Wahl des Aufstellort der Lautsprecher und des Acoustimass® Moduls an folgende Empfehlungen (Abbildung 2). Mit diesen Empfehlungen erreichen Sie die beste Systemleistung. Unter Umständen sind jedoch bei Ihnen andere Aufstellvarianten praktischer und liefern den gewünschten Klang.

Abbildung 2

Empfohlene
Systemaufstellung

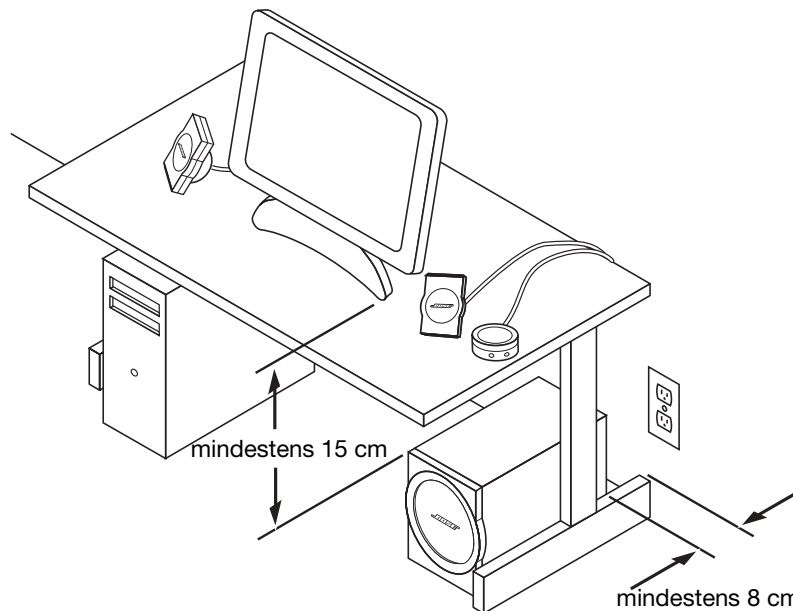

Position des Acoustimass Moduls

Das Acoustimass Modul ist als unsichtbarer Teil des Systems gedacht. Es kann beispielsweise unter oder hinter Möbeln aufgestellt werden und trägt zum originalgetreuen Klang der Lautsprecher bei, ohne dass es räumlich geortet werden kann.

Stellen Sie das Modul auf einen ebenen Untergrund

- in Reichweite einer Steckdose und
- mindestens 15 cm vom Computermonitor (oder Fernsehgerät) entfernt auf, um Interferenzen durch das Modul zu verhindern, das nicht magnetisch abgeschirmt ist.
- Wenn Sie eine Position für das Acoustimass Modul gewählt haben, bringen Sie die vier selbstklebenden Gummifüße an den Ecken der Unterseite an. Die Gummifüße sorgen für bessere Stabilität und schützen vor Kratzern.

⚠ ACHTUNG: Stellen Sie Computermonitore, Disketten, Festplatten sowie andere magnetische Datenträger nur in einem Mindestabstand von 15 cm zum Bassmodul auf. Das Magnetfeld dieses Moduls kann magnetische Datenträger löschen und den Betrieb des Monitors stören.

- Stellen Sie das Acoustimass Modul auf dessen Füße. Stellen Sie es nicht auf die Seite oder eines der beiden Enden (Abbildung 3).

Abbildung 3

Modulaufstellung

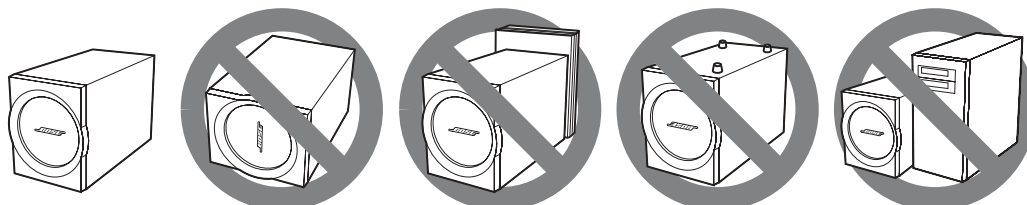

- Richten Sie die Schallöffnung des Moduls von der Wand weg, um die Basswirkung zu mindern bzw. zur Wand hin, um die Basswirkung zu verstärken. In beiden Fällen sollte die Schallöffnung mindestens 8 cm von der Wand entfernt sein.
- Stellen Sie das Modul nicht neben Wärmequellen wie z. B. einer Heizung auf. Ausreichende Ventilation ist nötig, um eine Überhitzung des Moduls im Betrieb zu verhindern. Die Öffnungen an der Rückseite des Moduls dürfen nicht blockiert werden, da diese für die Belüftung der internen Bauteile sorgen.
- Mit Hilfe des mitgelieferten Audio-Eingangskabels können Sie das Modul bis zu 2 m von der Audioquelle aufstellen. Falls Sie das Modul weiter entfernt aufstellen möchten, verwenden Sie ein Audioverlängerungskabel (erhältlich im Elektronikfachhandel).

Position der Satellitenlautsprecher

Diese Lautsprecher sollten aufrecht auf Ihrem Schreibtisch stehen oder mit Hilfe der mitgelieferten Lautsprecherhalterungen am Monitor befestigt werden. Die Lautsprecher sind magnetisch abgeschirmt, um Interferenzen bei der Anbringung bzw. Aufstellung am Monitor zu verhindern. Über die mitgelieferten Lautsprecherkabel können Sie die Satellitenlautsprecher in einer Entfernung bis zu 2 m vom Modul aufstellen.

Bei Aufstellung der Lautsprecher auf dem Schreibtisch:

- Befestigen Sie die drei kleinen durchsichtigen GummifüÙe an den Satellitenlautsprechern dort, wo sich die Vertiefungen an der Unterseite der Lautsprecher befinden.
- Stellen Sie die Lautsprecher leicht nach außen zeigend gleichweit vom Monitor entfernt auf (siehe Abbildung 2 auf Seite 6).
- Platzieren Sie beide Lautsprecher ungefähr auf gleicher Höhe.

⚠ ACHTUNG: Die Unterlage für die Lautsprecher muss stabil und eben sein. Achten Sie auf einen festen Stand. Bei einer glatten Unterlage (Marmor, Glas, poliertes Holz) können die Lautsprecher durch Erschütterungen leicht verrutschen. Bei Bedarf erhalten Sie vom Bose® Kundendienst zusätzliche GummifüÙe. Kontaktinformationen des Bose-Kundendienstes finden Sie in der Liste im Versandkarton.

Abbildung 4

Kleine durchsichtige GummifüÙe an Lautsprecher anbringen



Abbildung 5

Halterung befestigen

Bei Anbringung der Lautsprecher am Monitor (Abbildung 5):

1. Bringen Sie einen kleinen durchsichtigen Gummifuß an der rechten Lautsprecherhalterung (durch ein „R“ gekennzeichnet) an.

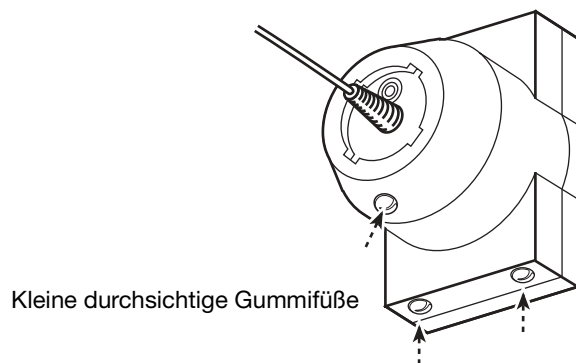
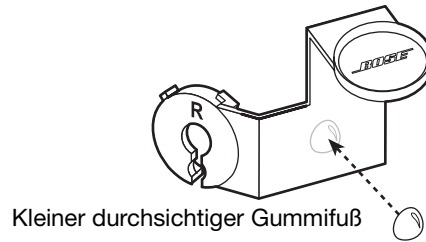

2. Ziehen Sie eine Seite des Klebepunkts ab, und bringen Sie diesen an der Halterung an.

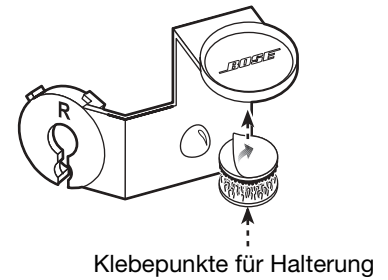

3. Legen Sie das Lautsprecherkabel in die Öffnung der Halterung ein.

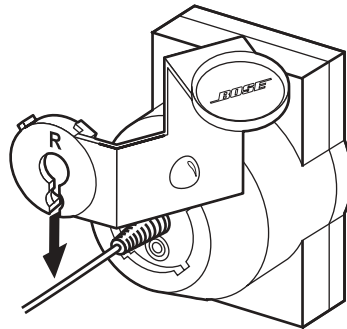

4. Schieben Sie die Halterung auf dem Kabel zum Lautsprecher hin.

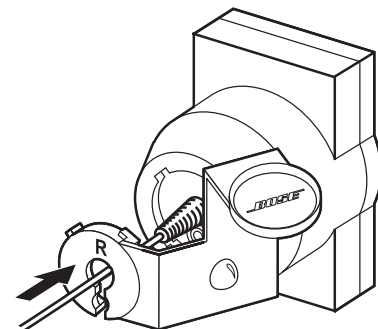

🎵 **Hinweis:** Säubern Sie den Monitor, bevor Sie die Lautsprecherhalterungen befestigen.

5. Zentrieren Sie die Öffnung der Halterung über dem Schraubenloch, und drücken Sie die Halterung bis zum Einrasten in die Aussparungen des Lautsprechers. Drehen Sie die Halterung entgegen dem Uhrzeigersinn. Setzen Sie die mitgelieferte Schraube ein.

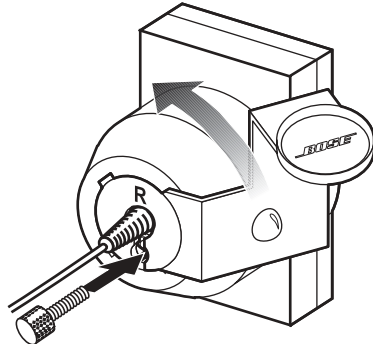

6. Ziehen Sie die Folie von der anderen Seite des Klebepunkts ab, und bringen Sie die Halterung auf der richtigen Seite des Monitors an.

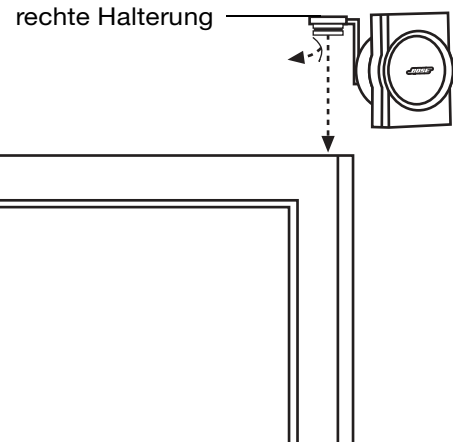

7. Wiederholen Sie die Schritte 1 bis 6 für die linke Halterung (durch „L“ gekennzeichnet).

Hinweis: Bei Montage am Monitor entwickeln die Lautsprecher ihre optimale Leistung, wenn sie leicht abgewinkelt, vom Zuhörer weg zeigend angebracht werden. Durch diese Ausrichtung ist das Klangerlebnis für den sitzenden Zuhörer am naturgetreuesten, während die Übertragung für andere Zuhörer im Raum ausgedehnt werden kann.

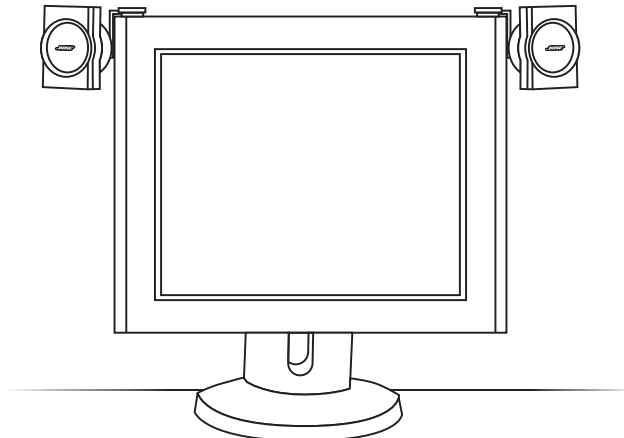

Verbindungen herstellen

Die beschrifteten Buchsen an der Rückseite des Acoustimass® Moduls sowie die speziellen Kabel des Systems sorgen für ein schnelles und unkompliziertes Anschließen (Abbildung 6).

⚠ ACHTUNG: Stecken Sie das Netzkabel des Acoustimass Moduls erst in eine Steckdose, wenn alle Komponenten mit dem Modul verbunden sind.

Abbildung 6

Verbindungen herstellen

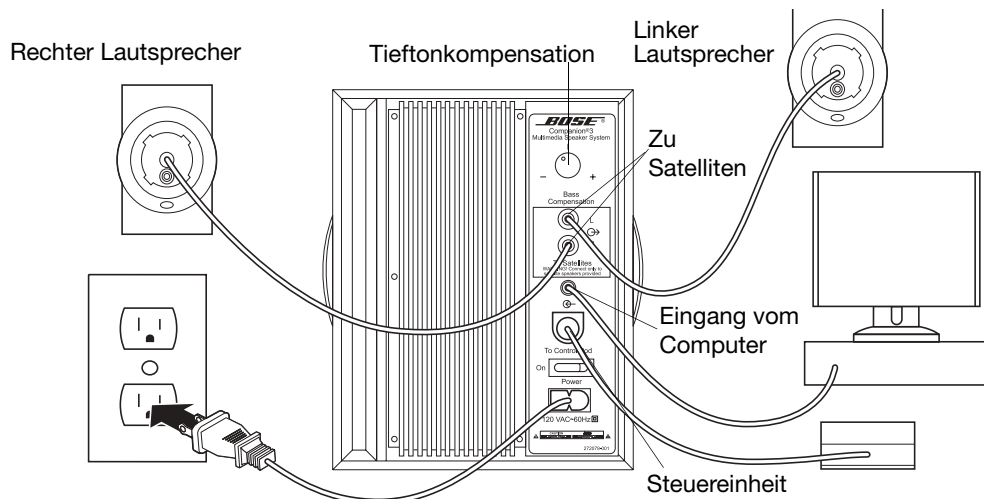

So schließen Sie die Komponenten an:

- **Lautsprecher an Acoustimass Modul** – Schließen Sie die jeweiligen Lautsprecherkabel an die linke („L“) bzw. rechte („R“), durch „To Satellite“ gekennzeichnete Buchse hinten am Modul an.
- **Steuereinheit an Acoustimass Modul** – Verbinden Sie das Kabel der Steuereinheit mit der hinten am Acoustimass Modul durch „Control Pod“ gekennzeichneten Buchse.
- **Audioquelle an Acoustimass Module** – Schließen Sie ein Ende des Audio-Eingangskabels an die durch „Input from computer“ gekennzeichnete Buchse am Acoustimass Modul an. Verbinden Sie das andere Ende des Kabels mit dem Audioausgang des Computers.

🎵 Hinweis: Falls Ihr Computer statt einer Stereo-Minibuchse zwei Cinch-Buchsen hat, benötigen Sie ein Audio-Adapterkabel. Verbinden Sie das Audio-Eingangskabel vom Modul mit dem Adapterkabel. Verbinden Sie dann die Enden des Adapterkabels mit den Stereo-Cinch-Buchsen des Computers.

So schließen Sie das Netzkabel an und schalten den Strom ein:

1. Verbinden Sie den kleinen Stecker des Netzkabels mit dem durch „AC INPUT“ gekennzeichneten Anschluss des Moduls.
2. Stecken Sie den anderen Stecker des Netzkabels in eine Steckdose.
3. Schalten Sie den Netzschalter hinter am Acoustimass Modul auf ON (I).
Die LED an der Steuereinheit leuchtet jetzt gelb und zeigt den Standbymodus an.

Zusätzliche Verbindungen

So schließen Sie eine weitere Audioquelle an:

Um einen externen CD- oder MP3-Player an das System anzuschließen, verbinden Sie das Kabel dieser Audioquelle mit der Eingangsbuchse der Steuereinheit (Abbildung 7, Seite 11).

So schließen Sie Kopfhörer an:

Verbinden Sie den Kopfhörerstecker mit der Kopfhörerbuchse 🎧 der Steuereinheit.

🎵 Hinweis: Wenn Sie Kopfhörer anschließen, werden die Lautsprecher automatisch stummgeschaltet.

Bedienung des Companion® 3 Multimedia-Lautsprechersystems

Lautsprechersystem ein- und ausschalten

1. Schalten Sie den Computer bzw. die Audioquelle ein.
2. Schalten Sie den Netzschalter an der Rückseite des Moduls auf ON (I).

🎵 **Hinweis:** Der Standby- oder Stummschaltungsmodus wird durch Druck auf den mittleren Teil der Steuereinheit aktiviert und durch die gelbe Lampe angezeigt.

Anpassen des Klangs

Die Akustik Ihres Raums beeinflusst die Klangqualität des Lautsprechersystems. Polstermöbel, Auslegeware und schwere Vorhänge können Hochtöne dämpfen. Fußböden ohne Teppiche, kahle Wände und Möbel mit harter Oberfläche reflektieren die Höhen und lassen die Lautsprecher möglicherweise zu schrill klingen.

Bass

Nachdem Sie sich Ihr Lautsprechersystem angehört haben, möchten Sie ggf. dessen Klang anpassen. Verwenden Sie dazu den Regler zur Tieftonkompensation am Acoustimass® Modul. Drehen Sie den Regler im Uhrzeigersinn, um die Basswirkung zu verstärken und entgegen dem Uhrzeigersinn, um die Basswirkung zu vermindern. Auch durch die Aufstellung des Moduls können Sie die Basswiedergabe beeinflussen: für weniger Bass richten Sie die Schallöffnung des Moduls von der Wand weg, für mehr Bass zur Wand hin.

Lautstärke

Verwenden Sie den Lautstärkereglern an der Steuereinheit. Drehen Sie den äußeren Ring im Uhrzeigersinn, um die Lautstärke zu erhöhen bzw. entgegen dem Uhrzeigersinn, um die Lautstärke zu verringern (Abbildung 7).

Um das System stummzuschalten, tippen Sie leicht auf den druckempfindlichen Schalter an der Steuereinheit. Tippen Sie erneut darauf, um die Stummschaltung aufzuheben. Die Anzeige leuchtet gelb, wenn das System stummgeschaltet ist und grün, wenn es aktiv ist.

Abbildung 7

Funktionen der Steuereinheit

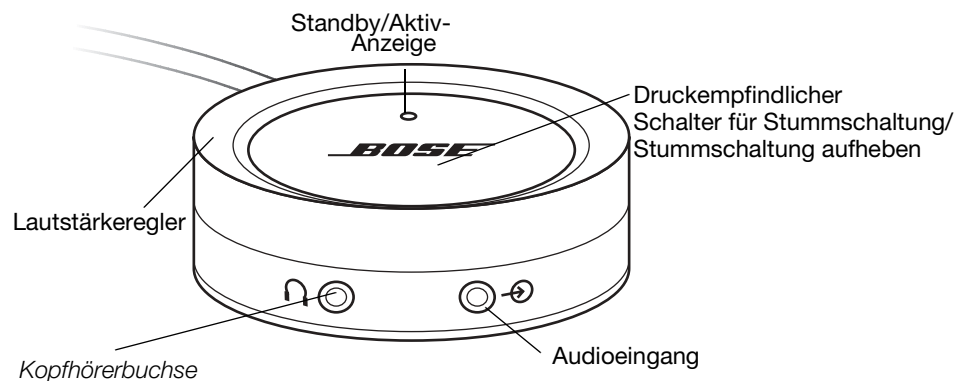

🎵 **Hinweis:** Wenn Sie den Lautstärkereglern in die Maximalposition stellen, wird unter Umständen die maximale Lautstärke des Lautsprechersystems verringert, da die interne Schutzschaltung aktiviert wird.

Wenn Sie die Lautstärke an der Audioquelle statt an der Steuereinheit regeln möchten, stellen Sie den Regler an der Steuereinheit auf fast maximale Lautstärke, und stellen Sie dann die gewünschte Lautstärke direkt an der Audioquelle ein. So können Sie z. B. die Lautstärke des Computers über die Lautstärkereglern des Betriebssystems regeln.

Fehlersuche

Falls ein Problem mit Ihrem Companion® 3 Multimedia-Lautsprechersystem auftritt, helfen Ihnen die folgenden Lösungsvorschläge. Falls das Problem auch nach Durchführung dieser Lösungsvorschläge besteht, schalten Sie die Audioquelle aus, und trennen Sie das Lautsprechersystem. Wenden Sie sich an den autorisierten Fachhandel oder den lokalen Kundendienst von Bose®. Dieser überprüft das System auf einen Defekt und sorgt ggf. für die Reparatur durch ein Bose® Kundendienstzentrum. Die Bose Corporation ist bemüht, Probleme im Rahmen der Garantie zu lösen.

Problem	Lösung
Das Lautsprechersystem gibt keinen Klang wieder.	<ul style="list-style-type: none"> • Stellen Sie sicher, dass alle Kabel korrekt angeschlossen sind. Überprüfen Sie, ob die Lautsprecherkabel beschädigt oder ausgefranst sind, wodurch es zu einem Kurzschluss kommen kann (Siehe „Verbindungen herstellen“ auf Seite 10.). • Vergewissern Sie sich, dass die Audioquelle angeschlossen ist und mit einer gut hörbaren Lautstärke wiedergegeben wird. • Stellen Sie sicher, dass das System eingeschaltet und nicht stummgeschaltet ist. Wenn das System nicht stummgeschaltet ist, leuchtet die LED an der Steuereinheit grün. • Stellen Sie sicher, dass die Einstellung „Nur Digitale Ausgabe“ der Soundkarte DEAKTIVIERT ist. Diese Einstellung finden Sie für gewöhnlich im Optionsmenü des Lautstärkesymbols. Dieses Symbol wird normalerweise unten rechts auf dem Windows-Desktop angezeigt.
Der Klang des Lautsprechersystems ist verzerrt.	<ul style="list-style-type: none"> • Verringern Sie die Lautstärke an der Audioquelle, und erhöhen Sie die Lautstärke an der Steuereinheit.
Die Wiedergabe über die Satellitenlautsprecher klingt verzerrt oder fehlt.	<ul style="list-style-type: none"> • Überprüfen Sie alle Verbindungen zwischen den Satellitenlautsprechern, der Steuereinheit, der Audioquelle und dem Acoustimass Modul. Stecken Sie die Audiostecker vollständig in die Buchsen am Modul. • Vertauschen Sie am Acoustimass® Modul die Kabel, die mit dem linken und rechten Satellitenlautsprecher verbunden sind. Wenn immer noch derselbe Satellitenlautsprecher betroffen ist, liegt das Problem bei diesem Lautsprecher. Wenn das Problem jedoch zum anderen Satellitenlautsprecher wechselt (der zuvor funktionierte), liegt das Problem bei der Audioquelle oder beim Acoustimass Modul. • Um festzustellen, wo genau das Problem liegt, trennen Sie das Audio-Eingangskabel von der Audioquelle. Verbinden Sie das Kabel mit einer anderen Audioquelle (z. B. mit einem tragbaren CD-Player), und stellen Sie die Lautstärke dieser Audioquelle ein. Wenn das Companion 3 Lautsprechersystem jetzt korrekt funktioniert, liegt das Problem bei der ursprünglichen Audioquelle. Wenn das Problem weiterhin besteht, ist das Acoustimass Modul betroffen. • Überprüfen Sie die Balance-Einstellung der Audioquelle.

Pflege des Companion® 3 Multimedia-Lautsprechersystems

System reinigen

- Wischen Sie das System mit einem feuchten Tuch ab.
- Verwenden Sie keine Lösungsmittel oder andere Chemikalien.
- Stellen Sie keine Gefäße mit Flüssigkeiten oder Objekte auf der Rückseite oder auf der Öffnung des Acoustimass® Moduls, auf den Lautsprechergittern oder dem Control Pod ab.

Eingeschränkte Garantie

Auf das Companion 3 Multimedia-Lautsprechersystem wird eine übertragbare eingeschränkte Garantie gewährt. Einzelheiten zu den Garantiebedingungen finden Sie auf der Produktregistrierungskarte, die dem System beiliegt. Füllen Sie den Informationsteil der Karte aus, und schicken Sie diese an Bose. Sie können das Produkt auch online unter www.bose.com/register registrieren. Ihre eingeschränkte Garantie ist jedoch unabhängig davon gültig.

Technische Daten

Merkmale

Eingebauter Verstärker
 Aktive Entzerrung
 Automatischer Überlastungsschutz
 TrueSpace® Stereo-Signalverarbeitung

Driver

Zwei magnetisch abgeschirmte breitbandige 5 cm Long Throw-Wandler
 Ein 13,3 cm-Basslautsprecher

Spannungsversorgung

USA/Kanada: 115 V~ bei 50/60 Hz
 International: 230 V~ bei 50/60 Hz

Abmessungen (approximate)

Satellitenlautsprecher: 8,9 cm x 6,3 cm x 6 cm (H x B x T)
 Acoustimass Modul: 21,9 cm x 18,1 cm x 35,5 cm (H x B x T)
 Control Pod: 6,3 cm x 2,8 cm (T x H)

Gewicht (ca.)

Ein Satellitenlautsprecher, ausgepackt: 0,23 kg
 Acoustimass Modul, ausgepackt: 6,98 kg

Oberfläche

Acoustimass Modul: Kratzfestes, seidenglänzendes Vinyl
 Satellitenlautsprecher: Lackierte Polymer-Oberfläche

BOSE[®]

©2004 Bose Corporation, The Mountain
Framingham, MA 01701-9168 USA
272956-DEU AM Rev.00 CCM-000609