

Bedienungsanleitung

BOSE®

Die Media Center AV3-2-1 und AV3-2-1 GS dürfen nur mit den Aktivlautsprechersystemen PS3-2-1 oder PS3-2-1 (Acoustimass® Modul) verwendet werden.

⚠️ WARNUNG: Um Brände und Stromschläge zu vermeiden, darf dieses Gerät weder Regen noch Feuchtigkeit ausgesetzt werden.

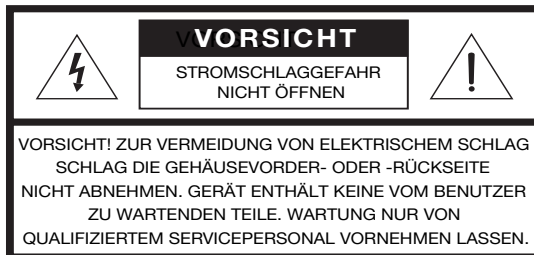

Diese Sicherheitshinweise befinden sich an der Unterseite des 3•2•1 Home Entertainment System Media Centers sowie auf der Rückseite des Acoustimass Moduls:



Das Blitzsymbol mit Pfeilspitze in einem gleichseitigen Dreieck weist den Benutzer auf das Vorhandensein einer nicht isolierten gefährlichen elektrischen Spannung innerhalb des Systemgehäuses hin, so dass die Gefahr von Stromschlägen besteht.



Das Ausrufezeichen in einem gleichseitigen Dreieck, wie es am System angebracht ist, soll den Benutzer auf wichtige Bedienungs- und Wartungsanweisungen in dieser Bedienungsanleitung aufmerksam machen.

⚠️ ACHTUNG: Um die Gefahr von Stromschlägen zu vermeiden, stecken Sie den breiten Kontakt des Steckers vollständig in den breiten Schlitz.

⚠️ ACHTUNG: Stellen Sie keine brennenden Kerzen und kein offenes Licht auf das Gerät.

Klasse 1 Laser Produkt

Der im Media Center integrierte DVD-Player ist ein KLASSE 1 LASER PRODUKT gemäß EN 60825-1:1994 + A11. Der Hinweis KLASSE 1 LASER PRODUKT befindet sich auf der Unterseite des Media Centers.

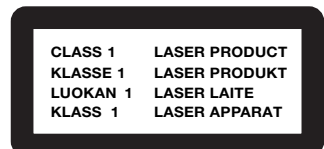

⚠️ ACHTUNG: Bei unsachgemäßem Gebrauch besteht die Gefahr, dass Strahlung aus dem Gerät austritt. Reparatur- und Wartungsarbeiten am DVD-Player müssen von qualifiziertem Kundendienstpersonal durchgeführt werden.

Batterien

Leere Batterien müssen getrennt entsorgt werden und gehören nicht in den Hausmüll. Verbrennen Sie keine Batterien.

Batterien



Bitte lesen Sie diese Bedienungsanleitung aufmerksam durch

Beachten Sie sorgfältig die Hinweise in dieser Anleitung. Sie unterstützt Sie beim Aufbau und ordnungsgemäßen Betrieb des Systems und seiner modernen Funktionen. Bewahren Sie die Bedienungsanleitung zum späteren Nachschlagen auf.

Wo finde ich...

Sicherheitshinweise	2
Inhalt	5
Bevor Sie beginnen	5
Auswahl kompatibler DVDs und CDs	5
Text in der vorliegenden Bedienungsanleitung	5
Glossar	6
Für Ihre Unterlagen	7
Systemeinrichtung	8
Auspacken	8
Produkt-Seriennummern notieren	8
Aufstellen der 3•2•1 Home Entertainment-Systemkomponenten	9
Aufstellen des Media Centers	9
Aufstellen der 3•2•1 Lautsprecher	9
Aufstellen des Acoustimass Moduls	12
Nach Abschluss des Systemeintrichtung	13
Anschließen der Kabel	14
Zusätzliche Kabel	14
Anschließen der 3•2•1 Lautsprecher	14
Anschließen des Acoustimass Moduls	15
Anschließen der mitgelieferten Antennen	16
UKW-Antenne	16
MW-Antenne	16
Anschließen von Kabelradio	16
Anschließen des Fernsehgeräts an das Media Center	17
S-Video als alternative Anschlussmöglichkeit an das Fernsehgerät	18
Ausschalten der internen Lautsprecher des Fernsehgeräts	18
Anschließen des Fernsehgeräts und Videorekorders an das Media Center	19
Ihr Fernsehgerät besitzt Audioausgänge	19
Ihr Fernsehgerät besitzt keine Audioausgänge	21
Netzanschluss herstellen	22
Einlegen von Batterien in die Fernbedienung	23
Anschließen von anderen Quellen	23
Empfehlungen für den Anschluss von anderen Komponenten	23
Anschließen von Aufnahmegeräten	25
Anschließen von weiteren Wiedergabegeräten	25
Anschließen von digitalen Audiokomponenten	25
Einschalten des Systems	26
Fernbedienung	26
Bedienelemente POWER (Netz) und MUTE (Stummschaltung)	26
Bedienelemente SOURCE (Quelle)	26
Bedienelemente SOURCE (Quelle) und MENU (Menü)	27
Bedienelemente PLAYBACK (Wiedergabe)	27
Verbesserte Fernbedienung	28
Verbesserte Bedienelemente	28
Programmieren der verbesserten Fernbedienung	28
Media Center	29
Bedienfeld und Tasten	29
Anzeigefelder	29
Bildschirmmenüs	30
So greifen Sie auf das Menü „Einstellungen“ zu	30
So verlassen Sie das Menü „Einstellungen“	30

Bedienung	32
System ein- und ausschalten	32
Vor der ersten Inbetriebnahme	32
DVD einlegen und Wiedergabe starten	32
Grundfunktionen im DVD-Betrieb	33
Verwendung der Kindersicherung	34
Untermenü für die Kindersicherung	34
DVD-spezifisches Verhalten	34
DVD-Wiedergabeoptionen	35
CD einlegen und Wiedergabe starten	36
Grundfunktionen im CD-Betrieb	36
CD-Einstellungen ändern	37
Einschlafautomatik	37
Radio	37
Sendereinstellung	37
Speichern von bevorzugten Sendern	38
Vorgewählten Sender auswählen	38
UKW-Einstellungen ändern	38
MW-Einstellungen ändern	39
Wiedergabe anderer Quellen	39
Ändern der Einstellungen für sonstige Quellen	39
Systemeinstellungen	39
Toneinstellungen	40
Menü „Audio-Set-Up“ aufrufen	40
Menü „Audio-Set-Up“	40
Menü „System-Set-Up“ aufrufen	42
Menü „System-Set-Up“	43
Untermenü „DVD-Set-Up“	43
Referenz	44
Pflege Ihres 3•2•1 oder 3•2•1 GS Systems	44
Reinigung des Media Centers	44
Reinigen der Lautsprecher	44
Reinigen von DVDs und CDs	44
Austausch von Batterien der Fernbedienung	44
Fehlersuche	45
Besondere Hinweise zur verbesserten Fernbedienung	46
Kundendienst	46
Garantie	46
Zubehör	46
Technische Daten	47
Appendix	A1
Einrichtungscodes für Kabel	A1
Einrichtungscodes für Satellit	A3
Einrichtungscodes für Fernseher	A8

Bevor Sie beginnen

Wir danken Ihnen für den Kauf des Bose® 3•2•1 bzw. 3•2•1 GS Home Entertainment-System, das eine außergewöhnliche Klangqualität besitzt und dessen verbesserte Audio-Anlage einfach zu bedienen ist. Aufgrund der von Bose entwickelten Signalverarbeitungstechnologie bietet das 3•2•1-System ein verbessertes räumliches Klangbild von Stereoaufnahmen und eindrucksvolle Filmeffekte in Surround-Qualität. Das aus wenigen Teilen bestehende System kann ohne großen Aufwand aufgebaut werden, so dass Sie das System schon nach kurzer Zeit nutzen können.

Das System besteht aus folgenden Komponenten:

- MW/UKW-Tuner und DVD-/CD-Player, die in einer kleinen Konsole integriert sind
- Kleine, bequem aufstellbare Regal-Lautsprecher und ein Acoustimass® Bassmodul mit attraktiver Optik zur Aufstellung auf dem Fußboden
- Einfach zu bedienende Infrarot-Fernbedienung
- Eingangsbuchsen an der Konsole zum Anschluss weiterer Audiogeräte (wie Videorekorder, DSS-Spieler, CD-Wechsler oder Kassettenrekorder)

Auswahl kompatibler DVDs und CDs

Der in das 3•2•1 Media Center integrierte DVD-/CD-Player kann folgende, durch entsprechende Logos gekennzeichnete DVDs/CDs abspielen:

- Video-DVDs 
- Audio-CDs 
- CD-Rs und CD-RWs
- MP3 auf CD

Überprüfen der Kompatibilität der Regionalcodes

Damit eine DVD mit einem DVD-Player wiedergegeben werden kann, müssen deren Regionalcodes übereinstimmen. Diese Codes sind den jeweiligen Landesregionen zugeordnet, in denen Player und DVD verkauft werden. Das 3•2•1 Home Entertainment-System besitzt einen Regionalcode, der mit jenem der DVDs übereinstimmen muss. Der Benutzer kann den Regionalcode des 3•2•1 Home Entertainment-Systems nicht ändern. Darum sollte das System in der Landesregion erworben werden, in der es verwendet wird.

Überprüfen Sie den Regionalcode auf dem Karton des 3•2•1 Home Entertainment-Systems oder auf der Unterseite des Media Centers, das in dem Karton geliefert wird. Erwerben Sie nur DVDs mit diesem Regionalcode. Der Regionalcode ist auf der DVD oder deren Hülle vermerkt. Beispiel: Eine DVD der Region 1 trägt folgendes Zeichen: 

MP3-Wiedergabe

Um mit dem 3•2•1-System oder dem 3•2•1 GS Home Entertainment System kompatibel zu sein, müssen CDs mit MP3-Dateien die folgenden Kriterien erfüllen: 1) Alle Tracks müssen in einer abgeschlossenen Sitzung gebrannt sein; 2) Das Datenträgerformat muss ISO 9660 entsprechen; 3) Jeder Dateiname muss auf „.mp3“ enden und darf keine weiteren Punkte enthalten; 4) Obwohl das System keine ID3-Tag-Informationen anzeigt, kann das System möglicherweise keine Dateien mit Tags ab ID3 (ID3v1) erkennen.

Text in der vorliegenden Bedienungsanleitung

Diese Bedienungsanleitung bezieht sich auf die Tasten der Fernbedienung und an der Vorderseite des Media Centers, auf Menüobjekte, die auf dem Bildschirm des Fernsehers angezeigt werden sowie auf Statusanzeigen, die auf dem Anzeigefeld des Media Centers angezeigt werden. Folgendes dient zur besseren Unterscheidung:

Tastenbezeichnungen sind fett gedruckt. Ist eine Taste nur durch ein Symbol gekennzeichnet, so ist dieses abgedruckt.

Auf dem Fernschirmschirm angezeigte Meldungen sind fett gedruckt und mit zwei Linien gekennzeichnet.

Elemente der **MEDIA CENTER-ANZEIGE** sind fett und in Großbuchstaben gedruckt.

Wichtige Richtlinien für ein fehlerfreies Funktionieren Ihres Home Entertainment-Systems (und der zusätzlichen Komponenten) sind mit grau unterlegtem Hintergrund aufgeführt.

Glossar

 **D** – Logo für Dolby® Digital, einem Codierverfahren für Reproduktion der Tonwahrnehmung, das von Dolby Laboratories entwickelt wurde. Dolby Digital ist das gebräuchlichste Verfahren zum Codieren von Tonmaterial für DVD-Video.

Composite Video – ein einziges Videosignal, das Helligkeits-, Farb- und Synchronisationsinformationen enthält. Beispiele für Composite-Video-Systeme sind NTSC und PAL.

Dolby* – eine Quelle der Technologie zum Codieren von Tonmaterial.

Dolby Digital (auch 5.1 genannt) – ein Tonformat mit Surround Sound und mehreren Kanälen, das auf DVDs verwendet wird.



– dieses Logo steht für Dolby Digital.

DTS – ein Tonformat mit Surround Sound und mehreren Kanälen, das auf DVDs verwendet wird.



– dieses Logo steht für DTS.

DVD – Abkürzung für Digital Video Disc oder Digital Versatile Disc. Die Speicherung von Ton, Bild und Daten basiert auf optischen Datenträgern mit 12 and 8 cm Durchmesser.

DVD-Video – Standard zum Speichern und Wiedergeben von Bild und Ton mittels DVD-ROM-Datenträgern; basiert auf MPEG-Video, Dolby Digital und MPEG-Audio sowie weiteren herstellereigenen Datenformaten.

Format – die Form eines rechteckigen Fernsehbildes, ausgedrückt im Verhältnis von Breite zu Höhe. Unser Standardfernsehbild ist (in der Terminologie der TV-Branche ausgedrückt) vier Einheiten breit und drei Einheiten hoch bzw. hat das Format 4:3 (vier zu drei). Die beiden aktuellen Standard-Fernsehformate sind 4:3 und 16:9.

IR – Abkürzung für Infrarot. Bezieht sich auf Fernbedienungen, die zum Senden und Empfangen einen Infrarot-Lichtstrahl verwenden.

Kapitel – Unterteilung eines DVD-Videotitels. Technisch als Teil eines Titels bezeichnet (part of title, PTT).

Letterbox – das Projektionsformat von Spielfilmen ist oft 16:9, das Format von Fernsehgeräten hingegen ist 4:3. Daher ist es inzwischen üblich, Filme ins Videoformat mit schwarzen Rändern an der Ober- und Unterseite des Fernsehbildes zu übertragen. Das Filmbild wird im „Letterbox“-Format innerhalb des Videos wiedergegeben.

**Dolby und das Dolby Digital-Symbol sind Warenzeichen der Dolby Laboratories. Hergestellt in Lizenz von Dolby Laboratories.*

Vertraulich und unveröffentlicht. 1992-1997 Dolby Laboratories. Alle Rechte vorbehalten.

Die Urheberschutztechnologie dieses Produkts ist durch Patente in den USA urheberrechtlich geschützt und ist geistiges Eigentum der Macrovision Corporation und anderer Rechteinhaber. Die Verwendung der Urheberschutztechnologie muss von Macrovision Corporation genehmigt sein und ist auf private und andere begrenzte Zwecke beschränkt, soweit nicht anderweitig von Macrovision Corporation genehmigt. Reverse Engineering und Demontage sind untersagt.

„DTS“ und „DTS Digital Surround“ sind Warenzeichen von Digital Theater Systems, Inc.

Audiokomprimierung MPEG Layer-3 in Lizenz von Fraunhofer IIS und THOMSON multimedia.

Technologie und geistiges Eigentum von Cirrus Logic in diesem Produkt sind durch Gesetze in den USA und internationale Lizenzvereinbarungen urheberrechtlich geschützt. Die Verwendung dieser urheberrechtlich geschützten Technologie ist begrenzt und darf ausschließlich im Rahmen der in diesem Produkt integrierten Schaltungen von Cirrus Logic erfolgen. Reverse Engineering und Demontage sind untersagt.

MPEG – Art der Datenkomprimierung zum Speichern von Ton- und Bildmaterial auf Datenträgern.

MP3 – Toncodierverfahren; steht für MPEG-1 Layer III. Dies ist ein komprimiertes Tonformat, das eine Speicherung von mehreren Stunden Musik auf einer einzigen CD ermöglicht.

NTSC – Abkürzung für National Television System Committee. Bezeichnung für eine US-amerikanische Organisation, die das amerikanische Schwarzweiß- und Farbfernsehverfahren entwickelte.

PAL – Abkürzung für Phase Alternate Line. Dies ist eines von mehreren Composite-Video-Systemen. Das PAL-Format ist in Westeuropa weit verbreitet.

PCM – komprimierte, digitale Darstellung eines Analogsignals. Form des digitalen Tonsignals, das sowohl für CD als auch für Laserdisc verwendet wird. Das Signal besteht aus einem seriellen Datenstrom, der zur Übertragung oder Aufnahme codiert wird. PCM wird auch für viele andere Arten der seriellen Datenkommunikation verwendet.

S-Video – Videoschnittstellen-Standard, bei dem Helligkeits- und Farbsignale getrennt übertragen werden; als Anschluss ist ein 4-poliger Mini-DIN-Steckverbinder gebräuchlich. S-Video wird auch als Y/C bezeichnet und ist qualitativ deutlich besser als Composite Video, da kein Filter zum Trennen der Signale benötigt wird. Die meisten hochwertigen Fernsehgeräte besitzen Eingänge für S-Video.

Titel – nummerierte Elemente des Inhalts der DVD, welcher mehr nur den Film selbst umfassen kann.

Track – einzelner Aufnahmeabschnitt auf einem Tonträger.

Für Ihre Unterlagen

Die Seriennummern befinden sich auf der Unterseite des Media Centers und auf der Unterseite des Acoustimass® Moduls. Halten Sie Ihre Seriennummer bereit, wenn Sie sich an den Bose®-Kundendienst wenden.

Media Center-Seriennummer: _____

Acoustimass Modul-Seriennummer: _____

Name des Vertragshändlers: _____

Telefon des Vertragshändlers: _____ Kaufdatum: _____

Bewahren Sie die Kaufquittung und die Produktregistrierungskarte zusammen mit dieser Bedienungsanleitung auf.

Auspacken

Packen Sie das System vorsichtig aus. Bewahren Sie sämtliches Verpackungsmaterial auf; damit kann das System für einen späteren Transport optimal geschützt werden. Überprüfen Sie, ob alle in Abbildung 1 gezeigten Teile mitgeliefert wurden.

Verwenden Sie das System nicht, falls Sie den Eindruck haben, dass Teile davon beschädigt sind. Setzen Sie sich unverzüglich mit Bose oder einem autorisierten Bose®-Vertragshändler in Verbindung. Eine Liste mit Kontaktinformationen finden Sie im Versandkarton.

⚠️ WARNUNG: Bewahren Sie Plastikbeutel außerhalb der Reichweite von Kindern auf, um Erstickungsgefahr durch unsachgemäße Verwendung zu vermeiden.

Abbildung 1

Inhalt des Versandkartons

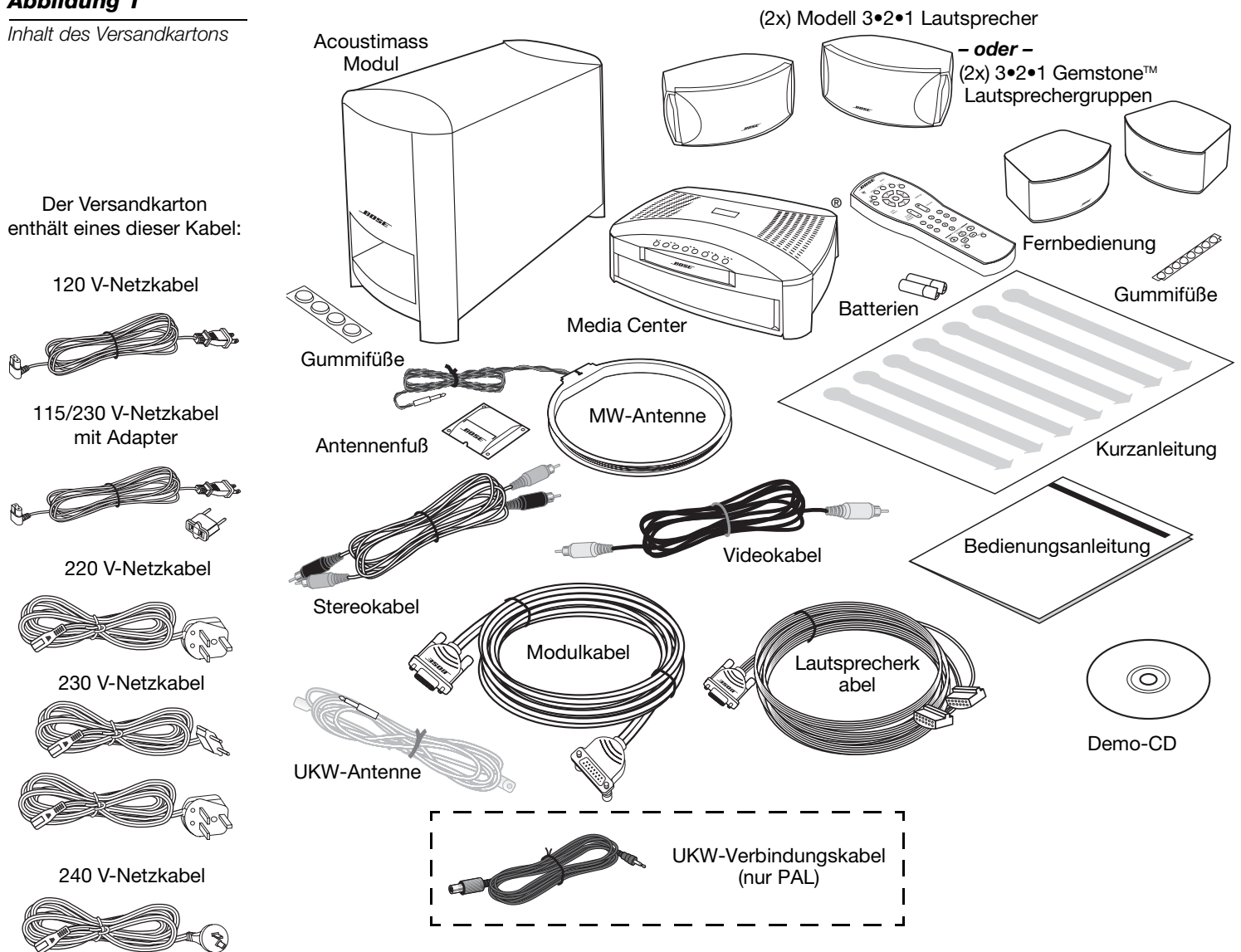

Produkt-Seriennummern notieren

Wir empfehlen, dass Sie sich nun die Seriennummern notieren, die Sie auf der Unterseite des Media Centers und des Acoustimass® Moduls finden. Tragen Sie diese Nummern in die Produktregistrierungskarte im dafür vorgesehenen Bereich auf Seite 7 ein.

Aufstellen der 3•2•1 Home Entertainment-Systemkomponenten

Halten Sie sich bei der Wahl des Aufstellungsorts für die Komponenten des 3•2•1 Home Entertainment Systems an die folgenden Empfehlungen. Beachten Sie, dass alle Systemkomponenten an das Media Center angeschlossen werden. Das Acoustimass® Modul wird als einzige Systemkomponente an eine Steckdose angeschlossen.

🎵 **Hinweis:** Mit diesen Empfehlungen erreichen Sie die beste Systemleistung. Unter Umständen sind jedoch bei Ihnen andere Aufstellvarianten praktischer und liefern den gewünschten Klang.

Aufstellen des Media Centers

⚠️ **ACHTUNG:** Achten Sie darauf, dass die Lüftungsöffnungen nicht blockiert sind. Stellen Sie das Produkt an einem Ort auf, an dem gute Ventilation gewährleistet ist, um den zuverlässigen Betrieb des Geräts sicherzustellen und es gegen Überhitzung zu schützen. Stellen Sie das Gerät beispielsweise nicht auf ein Bett, ein Sofa oder eine ähnliche Unterlage, die die Lüftungsöffnungen blockieren könnte. Stellen Sie das Gerät nicht in ein geschlossenes System wie z. B. ein Bücherregal oder einen Schrank, bei dem der Luftstrom zu den Lüftungsöffnungen behindert wird.

- Stellen Sie das Media Center an einem Ort auf, an dem das DVD/CD-Fach auf der Vorderseite ungehindert geöffnet werden kann.
- Stellen Sie das Media Center nahe genug am Acoustimass Modul und den Lautsprecher auf, damit die Länge der Kabel beim Anschließen ausreicht.
- Stellen Sie das Media Center nahe genug an zusätzlichen Audioquellen (TV, Tapedeck, Videorekorder) auf, damit die Länge der Kabel beim Anschließen ausreicht.

Aufstellen der 3•2•1 Lautsprecher

Durch die Wahl eines geeigneten Aufstellungsorts für die Lautsprecher kommen die Surroundeffekte des 3•2•1 Home Entertainment Systems optimal zur Geltung.

Stellen Sie die beiden Lautsprecher entweder auf das Fernsehgerät oder links und rechts davon auf (Abbildung 2). Platzieren Sie beide Lautsprecher ungefähr auf gleicher Höhe.

🎵 **Hinweis:** Die Lautsprecher sind magnetisch abgeschirmt, um Interferenzen bei Aufstellung auf bzw. neben dem Fernsehgerät zu verhindern.

Abbildung 2

Aufstellung von Media Center und 3•2•1 oder 3•2•1 GS Lautsprechern in einem Home Entertainment-Rack

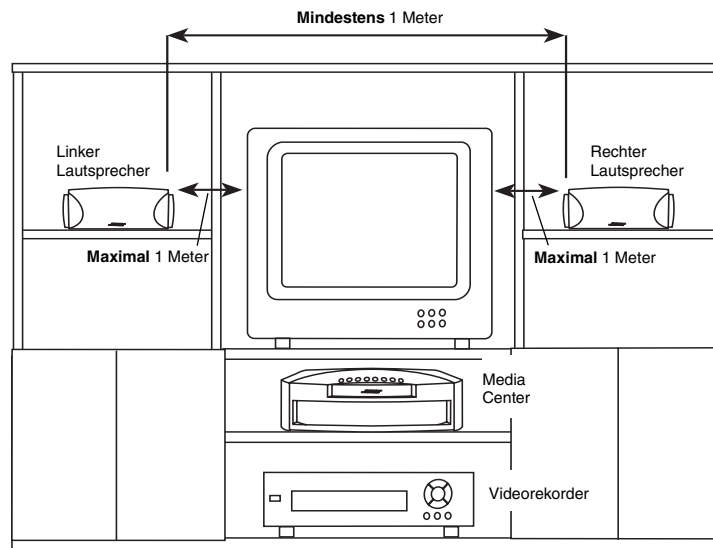

Stellen Sie die Lautsprecher **maximal 1 Meter vom TV-Bildschirm auf**. Wenn Sie die Lautsprecher weiter als 1 Meter vom Fernsehgerät entfernt aufstellen, kann der Eindruck entstehen, dass der Ton vom Bild losgelöst ist.

Falls Sie ein Regal oder ein Home Entertainment-Rack verwenden, stellen Sie die Lautsprecher **ganz vorne** auf. Wenn Sie die Lautsprecher zu weit hinten in einem geschlossenen Raum aufstellen, kann sich dies auf die Tonqualität insgesamt sowie auf Klangeffekte von Filmen auswirken.

Die Lautsprecher müssen **mindestens 1 Meter voneinander entfernt** aufgestellt werden, um einen optimalen Surround Sound-Effekt zu erreichen.

⚠️ WARNUNG: Die Unterlage für die Lautsprecher muss stabil und eben sein. Achten Sie auf einen festen Stand. Bei einer glatten Unterlage (Marmor, Glas, poliertes Holz) können die Lautsprecher durch Erschütterungen leicht verrutschen. Bringen Sie die kleineren der beiden GummifüÙe an der Unterseite der Lautsprecher an, wenn Sie diese auf einer ebenen Unterlage aufstellen. Zusätzliche GummifüÙe (Teilenummer 178321) erhalten Sie vom Bose® Kundendienst. Eine Liste mit Kontaktinformationen finden Sie im Versandkarton.

Achten Sie darauf, dass alle 3•2•1 bzw. 3•2•1 GS Lautsprecher geradeaus zum Hörbereich zeigen. Stellen Sie die Lautsprecher nicht in einem Winkel auf (Abbildung 3).

Abbildung 3

Empfohlene Aufstellung für 3•2•1 und 3•2•1 GS Lautsprecher (geradeaus zum Hörbereich zeigend, nicht im Winkel)

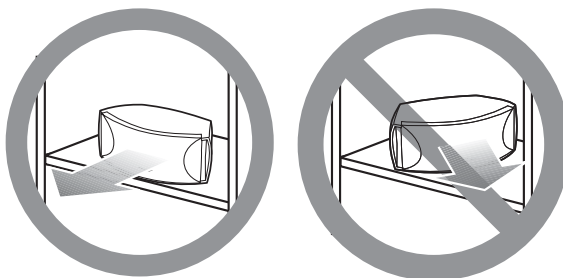

🎵 Hinweis: Wenn Sie einen oder beide Lautsprecher in einem Winkel aufstellen, wird die Systemleistung erheblich beeinträchtigt.

Die 3•2•1 und 3•2•1 GS Lautsprecher dürfen nur auf ihrer Unterseite aufgestellt werden, so dass das Bose-Logo korrekt abzulesen ist (Abbildung 4).

Abbildung 4

Empfohlene Ausrichtung der Lautsprecher (Bose-Logo korrekt ablesbar, nicht angewinkelt oder verkehrt herum)

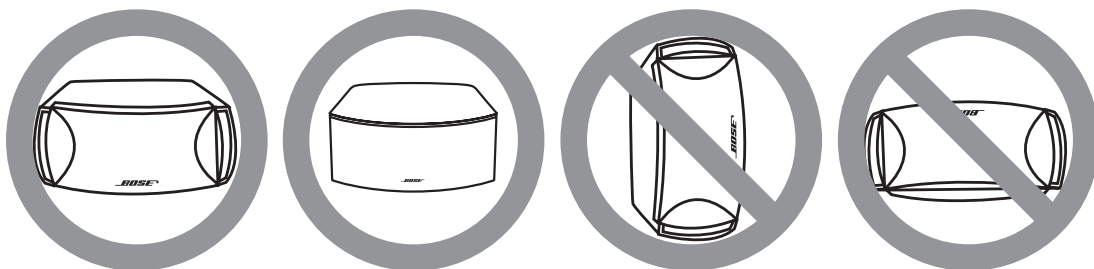

Lautsprecherzubehör

Die 3•2•1 und 3•2•1 GS Lautsprecher können auch mit optionalen Bose-Wandhalterungen, Tisch- oder Wandstativen befestigt werden (Abbildung 5). Bestellinformationen finden Sie unter „Zubehör“ auf Seite 46.

Abbildung 5

Lautsprecherzubehör

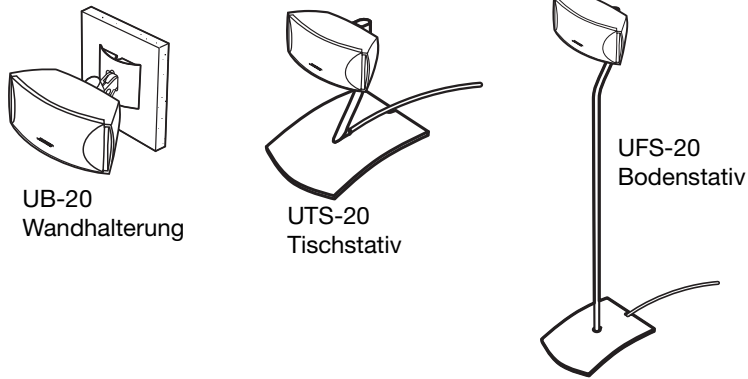

UB-20
Wandhalterung

UTS-20
Tischstativ

UFS-20
Bodenstativ

Zusätzliche Kabel

Wenden Sie sich an Bose, falls Sie zusätzliche oder längere Kabel benötigen. Eine Liste mit Kontaktinformationen finden Sie im Versandkarton.

Aufstellen des Acoustimass® Moduls

Beachten Sie die folgenden Empfehlungen bei der Wahl eines Aufstellorts für das Acoustimass® Modul.

Stellen Sie das Modul so auf:

- in Reichweite der Kabel zum Media Center und einer Steckdose
- an derselben Wand des Raums wie das Fernsehgerät und die Lautsprecher (Abbildung 6)
- mindestens 1 Meter vom Fernsehgerät entfernt, um Interferenzen durch das Modul zu vermeiden, das nicht magnetisch abgeschirmt ist

Abbildung 6

1 m Abstand zwischen Acoustimass Modul und Fernsehgerät

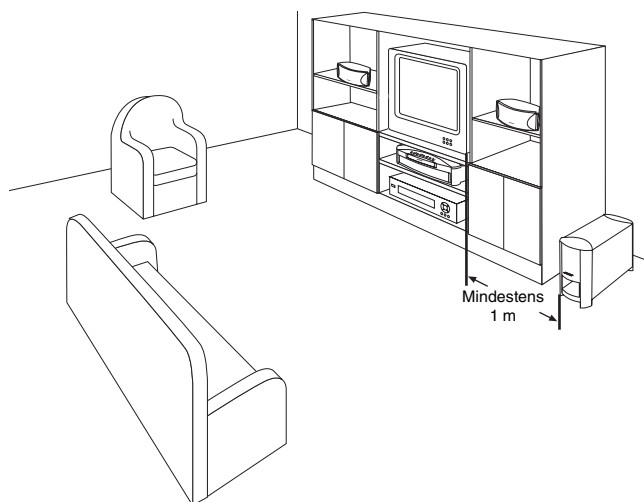

Befestigen Sie die mittelgroßen GummifüÙe an der Unterseite des Moduls. Dadurch wird das Gerät vor Kratzern geschützt, und die Stabilität verbessert sich.

⚠ ACHTUNG: Das Acoustimass Modul erzeugt ein Magnetfeld. Dadurch werden Video- und Audiokassetten sowie andere magnetische Medien zwar nicht direkt gefährdet; Sie sollten diese Dinge jedoch nicht auf oder in die Nähe des Moduls stellen.

Halten Sie die Schallöffnung und die Lüftungsöffnungen frei:

- Wählen Sie einen praktischen Aufstellungsort (unter einem Tisch, hinter einem Sofa oder Stuhl, durch Vorhänge verdeckt), an dem die Lüftungsöffnungen des Moduls jedoch nicht blockiert werden.
- Richten Sie die Schallöffnung des Moduls zum Raum oder entlang der Wand. Dadurch verhindern Sie, dass die Schallöffnung blockiert wird oder der Bass zu stark wiedergegeben wird.
- Stellen Sie das Acoustimass Modul auf dessen FüÙe. Stellen Sie es nicht auf die Seite oder eines der beiden Enden (Abbildung 7).

Abbildung 7

Empfohlene Ausrichtung des Moduls

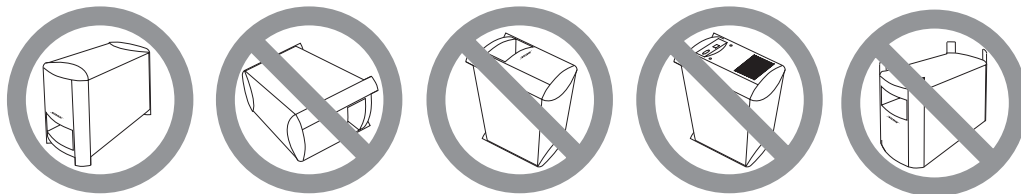

⚠ ACHTUNG: Die Öffnungen an der Rückseite des Moduls dürfen nicht blockiert werden, da diese für die Belüftung der internen Bauteile sorgen.

Nach Abschluss des Systemeinrichtung

Wenn Sie Lautsprecher und Media Center wie empfohlen aufgestellt haben, können Sie sich frei im Raum bewegen, sitzen oder zurücklehnen, ohne dass Ihnen auch nur der kleinste Ton entgeht.

Abbildung 8

Systemaufstellung für optimale Schallverteilung

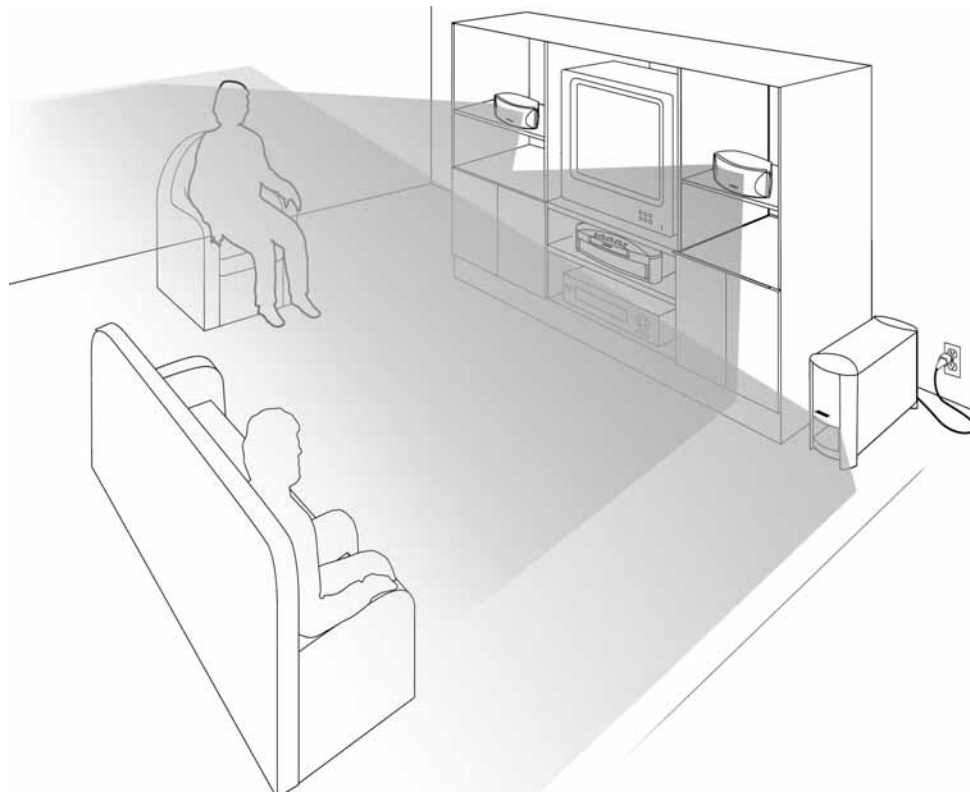

⚠ ACHTUNG: Lesen Sie vor dem Anschluss des Systems an die Steckdose unbedingt den Abschnitt über das Anschließen der Kabel.

Anschließen der Kabel

Die Komponenten des 3•2•1 und 3•2•1 GS Home Entertainment Systems werden über das Media Center mit speziellen Kabeln (im Lieferumfang enthalten) angeschlossen. Die Anschlüsse an der Rückseite des Media Centers sind beschriftet (Abbildung 9), so dass Sie die Komponenten sofort korrekt verbinden können.

Abbildung 9

Anschlussleiste an der Rückseite des Media Centers

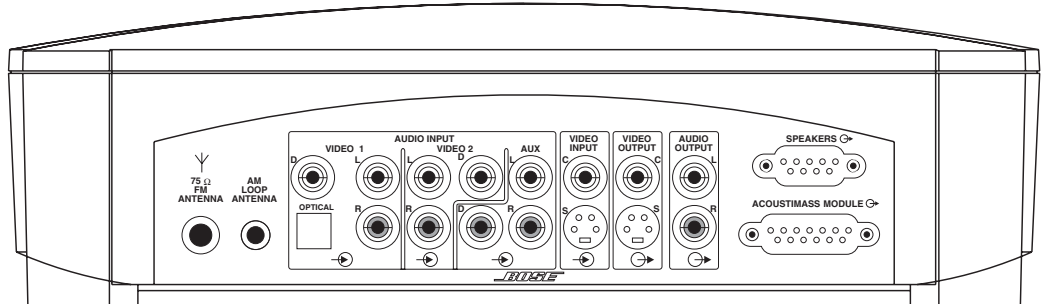

⚠ ACHTUNG: Stecken Sie das Netzkabel des Systems erst in eine Steckdose, wenn alle Komponenten angeschlossen sind.

Zusätzliche Kabel

Falls Sie zum Anschließen zusätzliche oder längere Kabel benötigen, wenden Sie sich an Bose. Eine Liste mit Kontaktinformationen finden Sie im Versandkarton.

Anschließen der 3•2•1 Lautsprecher

1. Verbinden Sie den Einzelstecker des Lautsprecherkabels mit dem Anschluss SPEAKERS an der Rückseite des Media Centers (Abbildung 10). Ziehen Sie die Schrauben auf beiden Seiten des Steckers fest.

Abbildung 10

Lautsprecherkabel an das Media Center anschließen

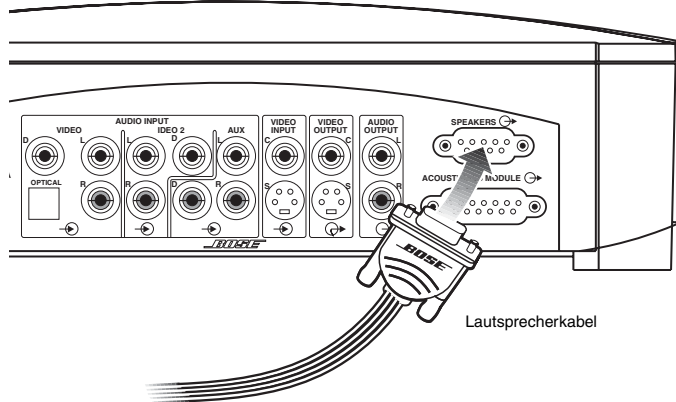

2. Nehmen Sie die beiden Stecker am anderen Ende des Lautsprecherkabels, und ziehen Sie die beiden Kabeladern so weit auseinander, bis Sie beide Lautsprecher erreichen (Abbildung 11).

Abbildung 11

Linke und rechte Ader des Lautsprecherkabels auseinander ziehen

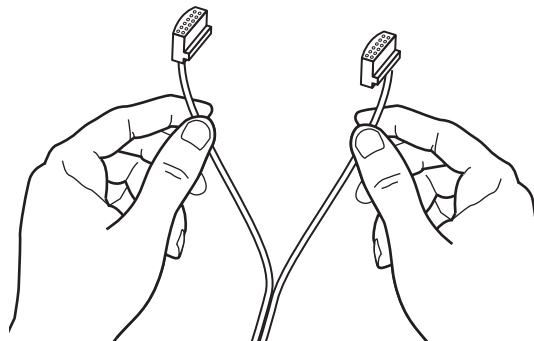

3. Schließen Sie den mit LEFT (links) beschrifteten Stecker hinten am linken Lautsprecher an (Abbildung 12).
4. Schließen Sie den mit RIGHT (rechts) beschrifteten Stecker hinten am rechten Lautsprecher an.

Abbildung 12

Linken und rechten Lautsprecher anschließen

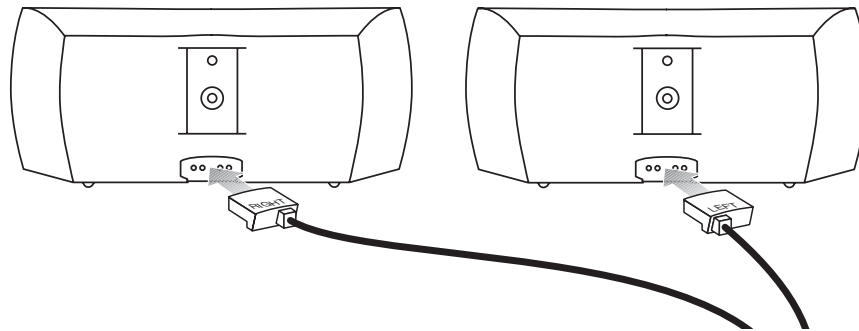

Hinweis: Bei korrektem Anschluss bleibt zwischen Stecker und Lautsprecher ein kleiner Spalt frei.

Position des linken und rechten Lautsprechers

Stellen Sie den linken Lautsprecher links vom Fernsehgerät auf (von Ihnen aus gesehen), um optimale Surround Sound-Effekte zu erhalten. Stellen Sie den rechten Lautsprecher rechts vom Fernsehgerät auf (ebenfalls von Ihnen aus gesehen; Abbildung 13).

Abbildung 13

Position des linken und rechten Lautsprechers

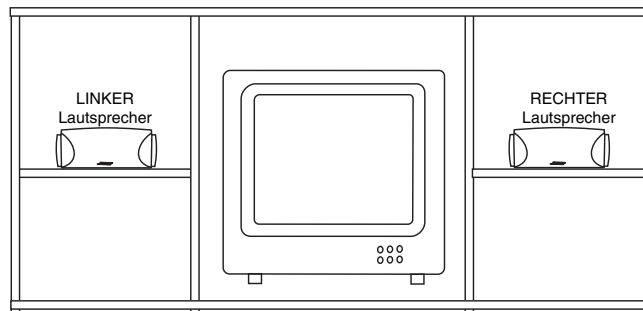

Anschließen des Acoustimass® Moduls

1. Suchen Sie auf der Rückseite des Acoustimass® Moduls den mit MEDIA CENTER beschrifteten Anschluss. Verbinden Sie den rechtwinkligen Stecker (Abbildung 14) des Modulkabels mit dem Anschluss MEDIA CENTER.
2. Suchen Sie auf der Rückseite des Media Centers den mit ACOUSTIMASS MODULE beschrifteten Anschluss. Verbinden Sie das andere Ende des Modulkabels mit dem Anschluss ACOUSTIMASS MODULE.
3. Ziehen Sie die Schrauben an beiden Enden des Modulkabels fest.

Abbildung 14

Acoustimass Modul an das Media Center anschließen

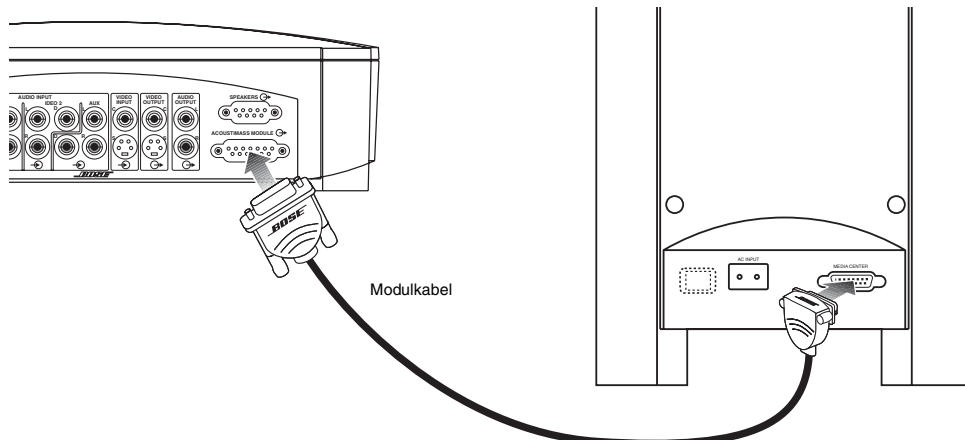

WARNUNG: Stecken Sie das Netzkabel des Acoustimass Moduls erst in eine Steckdose, nachdem Sie alle anderen Systemverbindungen hergestellt haben.

Anschließen der mitgelieferten Antennen

Auf der Rückwand des Media Centers können Sie eine MW- und eine UKW-Antenne anschließen (Abbildung 15). Wickeln Sie die Kabel der beiden Antennen ab, um den besten Empfang zu erzielen.

🎵 **Hinweis:** Anstelle der beiden mitgelieferten Antennen können Sie auch eine Außenantenne verwenden. Außenantennen sollten jedoch nur von qualifiziertem Fachpersonal angeschlossen werden. Beachten Sie die mitgelieferten Sicherheitshinweise zum Umgang mit Antennen.

Abbildung 15

MW- und UKW-Antenne anschließen

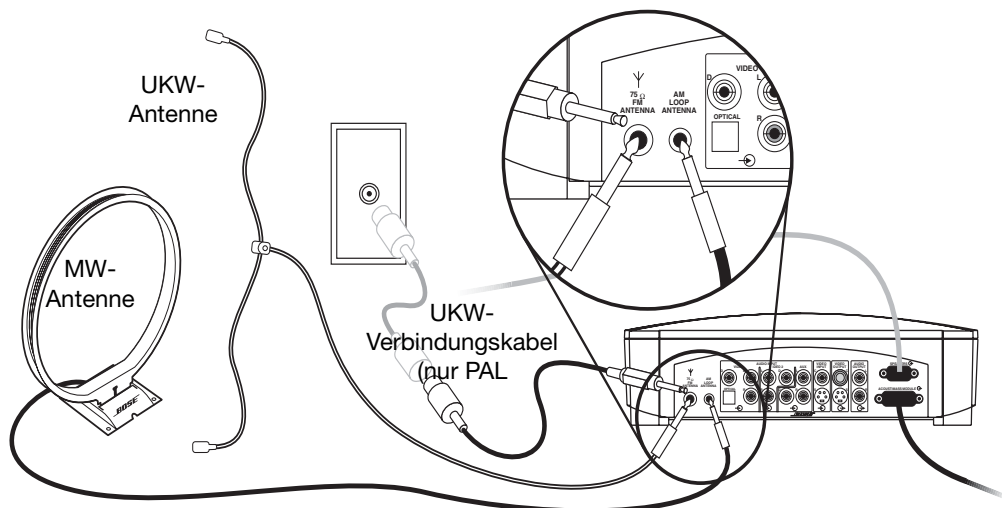

UKW-Antenne

Verbinden Sie den Antennenstecker mit der UKW-Antennenbuchse an der Rückseite des Media Centers. Fächern Sie die Antenne am anderen Ende auf, und suchen Sie die Position mit dem besten UKW-Empfang. Halten Sie einen möglichst großen Abstand zum Media Center und den anderen Komponenten ein.

⚠️ **ACHTUNG:** Verbinden Sie das UKW-Verbindungskabel nicht mit einer Steckdose.

MW-Antenne

1. Verbinden Sie den Antennenstecker mit der MW-Antennenbuchse an der Rückseite des Media Centers.
2. Stellen Sie die MW-Schleifenantenne mindestens 50 cm vom Media Center und mindestens 1,2 m vom Acoustimass® Modul entfernt auf. Richten Sie die Schleife für optimalen MW-Empfang aus.
3. Gehen Sie anhand der Anweisungen zur MW-Schleifenantenne vor, um die Antenne auf dem mitgelieferten Fuß aufzustellen bzw. an der Wand zu befestigen.

Anschließen von Kabelradio

Über den TV-Kabelanschluss können Sie neben Kabelfernsehen auch UKW-Kabelradio empfangen. Der Anschluss erfolgt über die externe UKW-Buchse auf der Rückseite des Media Centers. Weitere Informationen zum Thema Kabelradio erhalten Sie von Ihrem Kabelanbieter.

🎵 **Hinweis:** Für den Empfang von Kabelradio wird ein Splitter zur Signaltrennung benötigt, damit nur die UKW-Radiosignale, nicht jedoch die TV-Signale zum Media Center übertragen werden. Wenden Sie sich bei Fragen an Ihren Kabelanbieter.

Anschließen des Fernsehgeräts an das Media Center

- ♪ **Hinweis:** Wenn Sie das 3•2•1 Home Entertainment System mit einem Fernsehgerät und einem Videorekorder verwenden möchten, überspringen Sie diesen Abschnitt, und lesen Sie „Anschließen des Fernsehgeräts und Videorekorders an das Media Center“ auf Seite 19.
- ♪ **Hinweis:** Falls Ihr Fernsehgerät keinen Audioausgang hat, siehe „Ihr Fernsehgerät besitzt keine Audioausgänge“ auf Seite 21.

1. Verbinden Sie ein Ende des mitgelieferten gelben Videokabels mit dem Anschluss VIDEO OUTPUT an der Rückseite des Media Centers (Abbildung 16).
2. Verbinden Sie das andere Ende des gelben Videokabels mit einem Videoeingang an Ihrem Fernseher.

Notieren Sie sich den verwendeten Videoeingang

Die meisten Fernsehgeräte haben mehrere Videoeingänge (z. B.: Video 1, AV 1 oder Aux). Merken Sie sich den Namen des Videoeingangs, an den Sie das gelbe Videokabel anschließen. Sie müssen später diesen Videoeingang am Fernsehgerät wählen, um eine DVD wiedergeben zu können. Siehe „Wahl des richtigen Videoeingangs am Fernsehgerät“ weiter unten.

3. Suchen Sie die mit AUDIO INPUT markierten Anschlüsse am Media Center. Unter der Beschriftung AUDIO INPUT befinden sich die Anschlüsse VIDEO 1, VIDEO 2 und AUX.
4. Schließen Sie das mitgelieferte Stereokabel an das Media Center an. Stecken Sie dazu den weißen Stecker in den Anschluss VIDEO 1 (L) und den roten Stecker in den Anschluss VIDEO 1 (R).
5. Schließen Sie das andere Ende des Stereokabels an das Fernsehgerät an. Stecken Sie dazu den weißen Stecker in den Anschluss AUDIO OUTPUT (L) und den roten Stecker in den Anschluss AUDIO OUTPUT (R).

Abbildung 16

Anschließen des Fernsehgeräts an das Media Center

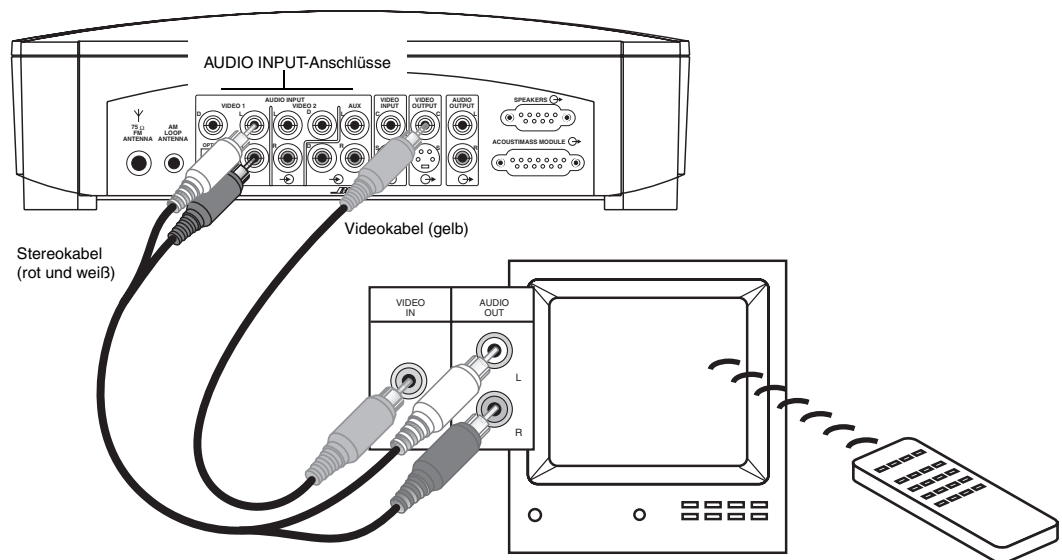

Wahl des richtigen Videoeingangs am Fernsehgerät

Um eine DVD wiedergeben zu können, muss Ihr Fernsehgerät Signale vom richtigen Videoeingang empfangen.

Bei den meisten Fernsehgeräten gibt es eine TV/VIDEO-, INPUT- oder AUX IN-Taste zur Wahl des Videoeingangs. Wenn das Fernsehgerät eingeschaltet ist, wird normalerweise „VIDEO 1“, „VIDEO 2“, oder „AUX“ in einer Ecke des Bildschirms angezeigt. Dies entspricht dem ausgewählten Videoeingang.

Wenn Sie eine DVD wiedergeben möchten, müssen Sie nach Einschalten des Fernsehgeräts den Videoeingang wählen, an den Sie das gelbe Videokabel angeschlossen haben. Hinweise zur Auswahl des richtigen Videoeingangs finden Sie in der Bedienungsanleitung Ihres Fernsehgeräts.

S-Video als alternative Anschlussmöglichkeit an das Fernsehgerät

Ein S-Video-Eingang, mit dem viele Fernsehgeräte ausgestattet sind, liefert ein qualitativ höherwertiges Bild als die in Abbildung 16 auf Seite 17 gezeigte Composite Video-Verbindung.

Um diese alternative Anschlussmöglichkeit zu nutzen, verbinden Sie das Fernsehgerät über ein S-Video-Kabel mit dem Anschluss S-VIDEO OUTPUT am Media Center. Dieses Kabel können Sie über einen Bose Vertragshändler oder den Elektronikfachhandel erwerben.

- ♪ **Hinweis:** Bei einigen älteren Fernsehgeräten fehlt ein Composite Video- oder S-Video-Eingang. Diese Geräte sind nicht mit DVD-Playern kompatibel. Um dennoch einen DVD-Player anschließen zu können, benötigen Sie bei diesen Fernsehgeräten einen HF-Modulator (erhältlich im Elektronikfachhandel).
- ♪ **Hinweis:** Wenn Sie zum Anschluss einer Set-Top-Box an das Media Center S-Video verwenden, müssen Sie auch für den Anschluss der anderen Komponenten (Fernsehgerät, Videorekorder usw.) an das System S-Video verwenden.

Ausschalten der internen Lautsprecher des Fernsehgeräts

Schalten Sie die internen Lautsprecher des Fernsehgeräts aus, wenn Sie den Fernsehton über das 3•2•1 Home Entertainment System wiedergeben. Verwenden Sie das Bildschirmmenü am Fernsehgerät, um die Einstellung INTERNE LAUTSPRECHER auf AUS zu stellen. (Weitere Informationen entnehmen Sie der Bedienungsanleitung des Fernsehgeräts.)

- ♪ **Hinweis:** Bei einigen Modellen müssen Sie unter Umständen bei ausgeschalteten internen Lautsprechern die Lautstärke des Fernsehgeräts um 75-100 % erhöhen, damit der Ton des 3•2•1 Home Entertainment Systems gehört werden kann. (Weitere Informationen entnehmen Sie der Bedienungsanleitung des Fernsehgeräts.)

Falls Ihr Fernsehgerät nicht über eine Option zum Ausschalten der internen Lautsprecher verfügt, stellen Sie die Lautstärke so gering wie möglich ein.

Anschließen des Fernsehgeräts und Videorekorders an das Media Center

Es gibt zwei Möglichkeiten zum Anschließen des Fernsehgeräts und Videorekorders an das Media Center. Stellen Sie zunächst fest, ob an Ihrem Fernsehgerät Audioausgänge vorhanden sind. Nehmen Sie dazu ggf. die Bedienungsanleitung des Fernsehgeräts zu Hilfe.

Ihr Fernsehgerät besitzt Audioausgänge

Wenn Ihr Fernsehgerät Audioausgänge besitzt, können Sie den Fernsehton direkt an das 3•2•1 Home Entertainment System weiterleiten.

1. Verbinden Sie ein Ende des mitgelieferten gelben Videokabels mit dem Anschluss VIDEO OUTPUT an der Rückseite des Media Centers (Abbildung 17).
2. Verbinden Sie das andere Ende des gelben Videokabels mit einem Videoeingang Ihres Fernseher.

Notieren Sie sich den verwendeten Videoeingang

Die meisten Fernsehgeräte haben mehrere Videoeingänge (z. B.: Video 1, AV 1 oder Aux). Merken Sie sich den Namen des Videoeingangs, an den Sie das gelbe Videokabel anschließen. Sie müssen später diesen Videoeingang am Fernsehgerät wählen, um eine DVD wiedergeben zu können. Siehe „Wahl des richtigen Videoeingangs am Fernsehgerät“ auf Seite 20.

3. Suchen Sie die mit AUDIO INPUT markierten Anschlüsse am Media Center. Unter der Beschriftung AUDIO INPUT befinden sich die Anschlüsse VIDEO 1, VIDEO 2 und AUX.
4. Verbinden Sie das mitgelieferte Stereokabel mit dem Media Center. Stecken Sie dazu den weißen Stecker in den Anschluss VIDEO 1 (L) und den roten Stecker in den Anschluss VIDEO 1 (R).
5. Verbinden Sie das andere Ende des Stereokabels mit dem Fernsehgerät. Stecken Sie dazu den weißen Stecker in den Anschluss AUDIO OUT (L) und den roten Stecker in den Anschluss AUDIO OUT (R).

Abbildung 17

Anschluss von Fernsehgerät und Videorekorder an das Media Center bei Fernsehgeräten mit Audioausgang

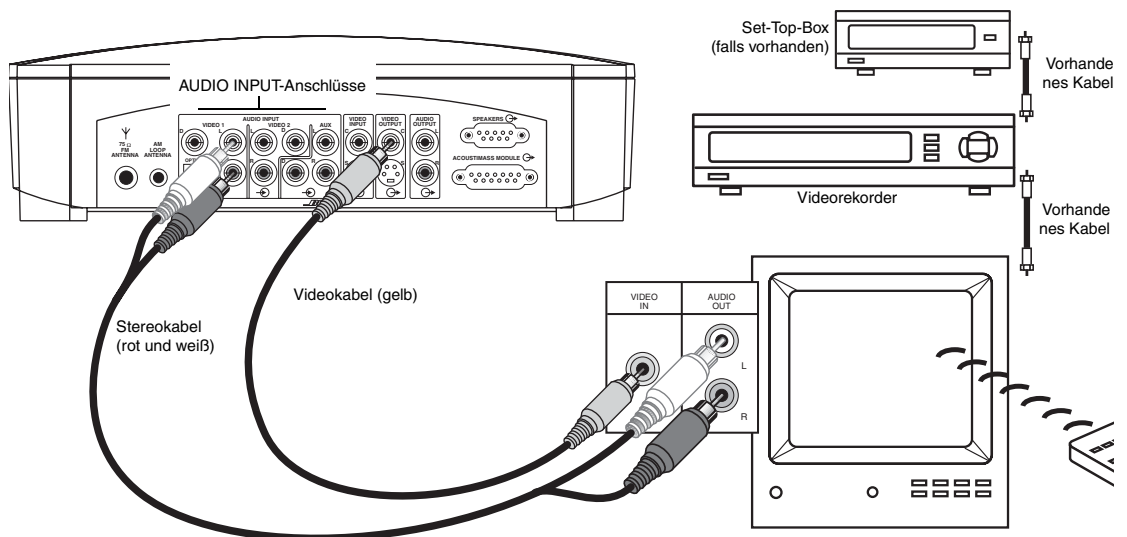

Wahl des richtigen Videoeingangs am Fernsehgerät

Um eine DVD wiedergeben zu können, muss Ihr Fernsehgerät Signale vom richtigen Videoeingang empfangen.

Bei den meisten Fernsehgeräten gibt es eine TV/VIDEO-, INPUT- oder AUX IN-Taste zur Wahl des Videoeingangs. Wenn das Fernsehgerät eingeschaltet ist, wird normalerweise „VIDEO 1“, „VIDEO 2“, oder „AUX“ in einer Ecke des Bildschirms angezeigt. Dies entspricht dem ausgewählten Videoeingang.

Wenn Sie eine DVD wiedergeben möchten, müssen Sie nach Einschalten des Fernsehgeräts den Videoeingang wählen, an den Sie das gelbe Videokabel angeschlossen haben. Hinweise zur Auswahl des richtigen Videoeingangs finden Sie in der Bedienungsanleitung Ihres Fernsehgeräts.

Ausschalten der internen Lautsprecher des Fernsehgeräts

Schalten Sie die internen Lautsprecher des Fernsehgeräts aus, wenn Sie den Fernsehton über das 3•2•1 Home Entertainment System wiedergeben. Verwenden Sie das Bildschirmmenü am Fernsehgerät, um die Einstellung INTERNE LAUTSPRECHER auf AUS zu stellen. (Weitere Informationen entnehmen Sie der Bedienungsanleitung des Fernsehgeräts.)

 **Hinweis:** Bei einigen Modellen müssen Sie unter Umständen bei ausgeschalteten internen Lautsprechern die Lautstärke des Fernsehgeräts um 75-100 % erhöhen, damit der Ton des 3•2•1 Home Entertainment Systems gehört werden kann. (Weitere Informationen entnehmen Sie der Bedienungsanleitung des Fernsehgeräts.)

Falls es bei Ihrem Fernsehgerät keine Möglichkeit gibt, die internen Lautsprecher auszuschalten, passen Sie die Lautstärke des 3•2•1 Home Entertainment Systems und die des Fernsehgeräts an, bis Sie den gewünschten Klang erhalten.

Ihr Fernsehgerät besitzt keine Audioausgänge

Falls Ihr Fernsehgerät keine Audioausgänge besitzt, müssen Sie den Ton über eine sekundäre Quelle (z. B. einen Videorekorder) zum 3•2•1 Home Entertainment System führen. Für diese Art der Verbindung benötigen Sie ein zusätzliches Videokabel (erhältlich im Elektronikfachhandel).

1. Verbinden Sie ein Ende des mitgelieferten gelben Videokabels mit dem Videoausgang des Videorekorders.
2. Verbinden Sie das andere Ende des mitgelieferten gelben Videokabels mit dem Anschluss VIDEO INPUT an der Rückseite des Media Centers.
3. Suchen Sie die mit AUDIO INPUT markierten Anschlüsse am Media Center. Unter der Beschriftung AUDIO INPUT befinden sich die Anschlüsse VIDEO 1, VIDEO 2 und AUX.
4. Verbinden Sie das Stereokabel mit dem Media Center. Stecken Sie dazu den weißen Stecker in den Anschluss VIDEO 1 (L) und den roten Stecker in den Anschluss VIDEO 1 (R).
5. Verbinden Sie das andere Ende des Stereokabels mit dem Videorekorder. Stecken Sie dazu den weißen Stecker in den Anschluss AUDIO OUT (L) und den roten Stecker in den Anschluss AUDIO OUT (R).
6. Verbinden Sie den Anschluss VIDEO OUTPUT am Media Center über ein zweites Videokabel mit dem Videoeingang des Fernsehgeräts.

Notieren Sie sich den verwendeten Videoeingang

Die meisten Fernsehgeräte haben mehrere Videoeingänge (z. B.: Video 1, AV 1 oder Aux). Merken Sie sich den Namen des Videoeingangs, an den Sie das gelbe Videokabel anschließen. Sie müssen später diesen Videoeingang am Fernsehgerät wählen, um eine DVD wiedergeben zu können. Siehe „Wahl des richtigen Videoeingangs am Fernsehgerät“ auf Seite 22.

Abbildung 18

Anschluss von Fernsehgerät und Videorekorder an das Media Center bei Fernsehgeräten ohne Audioausgang

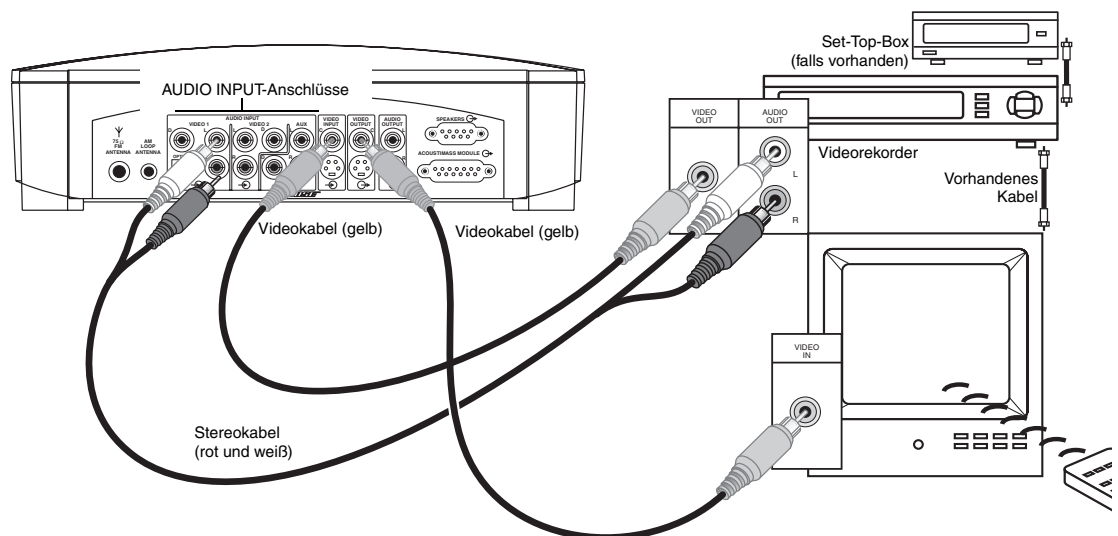

Wahl des richtigen Videoeingangs am Fernsehgerät

Um eine DVD wiedergeben zu können, muss Ihr Fernsehgerät Signale vom richtigen Videoeingang empfangen.

Bei den meisten Fernsehgeräten gibt es eine TV/VIDEO-, INPUT- oder AUX IN-Taste zur Wahl des Videoeingangs. Wenn das Fernsehgerät eingeschaltet ist, wird normalerweise „VIDEO 1,“ „VIDEO 2,“ oder „AUX“ in einer Ecke des Bildschirms angezeigt. Dies entspricht dem ausgewählten Videoeingang.

Wenn Sie eine DVD wiedergeben möchten, müssen Sie nach Einschalten des Fernsehgeräts den Videoeingang wählen, an den Sie das Videokabel angeschlossen haben. Hinweise zur Auswahl des richtigen Videoeingangs finden Sie in der Bedienungsanleitung Ihres Fernsehgeräts.

- Hinweis:** Bestimmte TV/Video-Kombigeräte funktionieren eventuell nicht mit dem Bose 3•2•1 und 3•2•1 GS Home Entertainment System. Weitere Informationen finden Sie in der Bedienungsanleitung des TV/Video-Kombigeräts.
- Hinweis:** Für optimale Klangwiedergabe wird ein Stereo- oder Hi-Fi-Videorekorder benötigt. Falls Ihr Videorekorder nur einen Audioausgang hat und nicht die Bezeichnung Stereo oder Hi-Fi trägt, besitzen Sie einen Mono-Videorekorder und benötigen ein Y-Adapterkabel (erhältlich im Elektronikfachhandel), um das Audiosignal zum Media Center zu führen. Wählen Sie dann die Einstellung „Mono-Decodierung“ (siehe „Menü „Audio-Set-Up““ auf Seite 40), damit Ihr Fernsehgerät Surround Sound-Effekte simuliert. Andernfalls können Sie über beide Lautsprecher nur Mono-Klang hören.

Netzanschluss herstellen

- ACHTUNG:** Gilt nur für Modelle mit zwei Betriebsspannungen – Stellen Sie den Spannungsumschalter an der Rückseite des Acoustimass Moduls auf die richtige Spannung (115 V oder 230 V) für Ihr Gebiet, bevor Sie das Netzkabel in die Steckdose stecken. Wenden Sie sich an Ihren Stromversorger, falls Sie die richtige Spannung für Ihr Gebiet nicht kennen.

Verbinden Sie zum Schluss den kleinen Stecker des Netzkabels mit dem durch „AC INPUT“ gekennzeichneten Anschluss des Moduls. Stecken Sie den anderen Stecker des Netzkabels in eine Steckdose (Abbildung 19).

Abbildung 19

Netzkabel anschließen

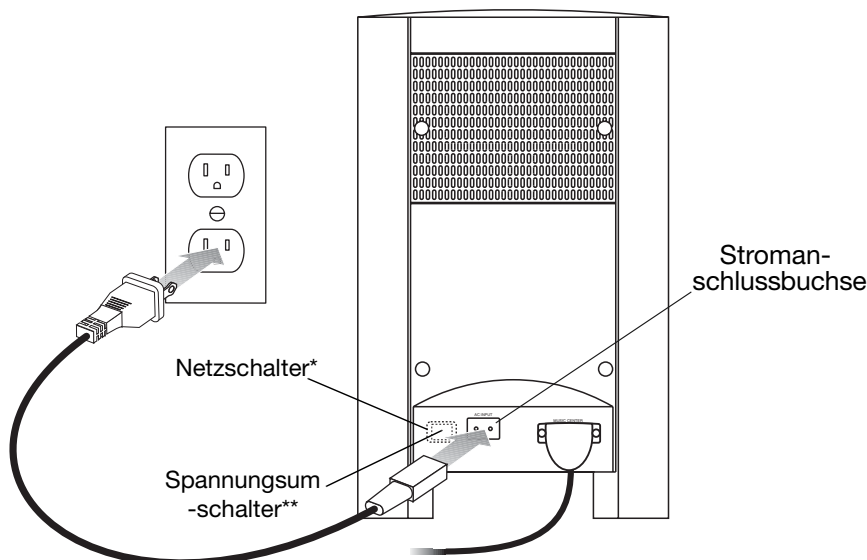

*Nur bei 220-240 V Modellen;**Nur bei Modellen mit 115/230 V und Spannungsumschalter.

- Hinweis:** Gilt nur für 220-240 V-Modelle – Schalten Sie am Acoustimass Modul den POWER-Schalter ein (I).

Einlegen von Batterien in die Fernbedienung

1. Öffnen Sie die Batteriefach-Abdeckung auf der Rückseite der Fernbedienung (Abbildung 20).
2. Legen Sie die zwei mitgelieferten 1,5 V-Batterien vom Typ AA (IEC-R6) ein (siehe Abbildung). Achten Sie beim Einsetzen der Batterien darauf, dass die Plus- (+) und Minus-Markierungen (-) an den Batterien und im Batteriefach übereinstimmen.
3. Schließen Sie die Batteriefach-Abdeckung wieder.

🎵 **Hinweis:** Wenn die Fernbedienung ausfällt oder deren Reichweite nachlässt, müssen Sie die Batterien austauschen.

Abbildung 20

Batterien einlegen

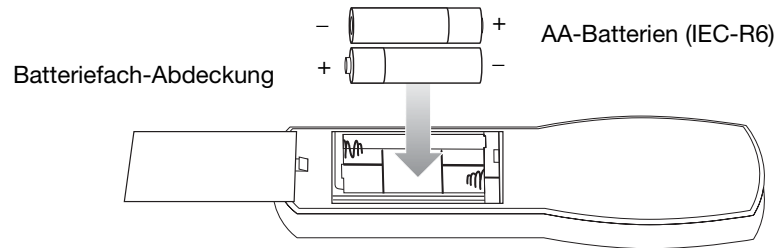

Anschließen von anderen Quellen

Das 3•2•1 Home Entertainment System bietet ein Home Entertainment-Erlebnis in hoher Qualität und gleichzeitig eine unkomplizierte Bedienung. Dennoch bleiben Sie flexibel genug und können weitere Komponenten in verschiedenen Konfigurationen anschließen.

Bitte lesen und beachten Sie die folgenden wichtigen Empfehlungen, wenn Sie Ihr 3•2•1 Home Entertainment System mit anderen Komponenten verwenden möchten.

Empfehlungen für den Anschluss von anderen Komponenten

- Sie können das Audiosignal von bis zu drei Komponenten (einschließlich dem Fernsehgerät) direkt an das Media Center über die Eingänge VIDEO 1, VIDEO 2 und AUX an der Rückseite anschließen.
- Jeder Eingang bietet Buchsen für analoge Audiosignale (links und rechts) sowie eine Koaxial-Buchse für digitale Audiosignale. Der Eingang VIDEO 1 bietet zusätzlich einen optischen Eingang für digitale Audiosignale.
- Bei den Anschlüssen VIDEO 1 und VIDEO 2 ist Film-EQ automatisch eingestellt. Wenn Sie eine Videoquelle an den AUX-Eingang anschließen, können Sie dennoch Film-EQ für den Ton im Bildschirmmenü „Einstellungen“ aktivieren.
- Für den Anschluss des Audiosignals einer Komponente an die Eingänge des Media Centers gilt:
 - Verwenden Sie Standard-Cinch-Kabel.
 - Der rote Stecker muss mit dem rechten Kanal (R) und der weiße (oder schwarze) Stecker mit dem linken Kanal (L) verbunden werden.
- Weitere Einzelheiten über die Videoverbindung zwischen Videorekorder und Fernsehgerät können Sie den Bedienungsanleitungen dieser Geräte entnehmen.

🎵 **Hinweis:** Die Empfehlungen in dieser Bedienungsanleitung stellen grundlegende Hinweise für den Anschluss externer Geräte an das System dar. Die Anweisungen und die verwendeten Begriffe für diese externen Geräte können je nach Hersteller davon abweichen. Lesen Sie in der Bedienungsanleitung des jeweiligen Geräts nach, um sich vor dessen Anschluss über die richtige Verwendung zu vergewissern.

Abbildung 21

Erweiterte analoge und digitale Verbindungen über S-Video-Pass-Through zum Media Center

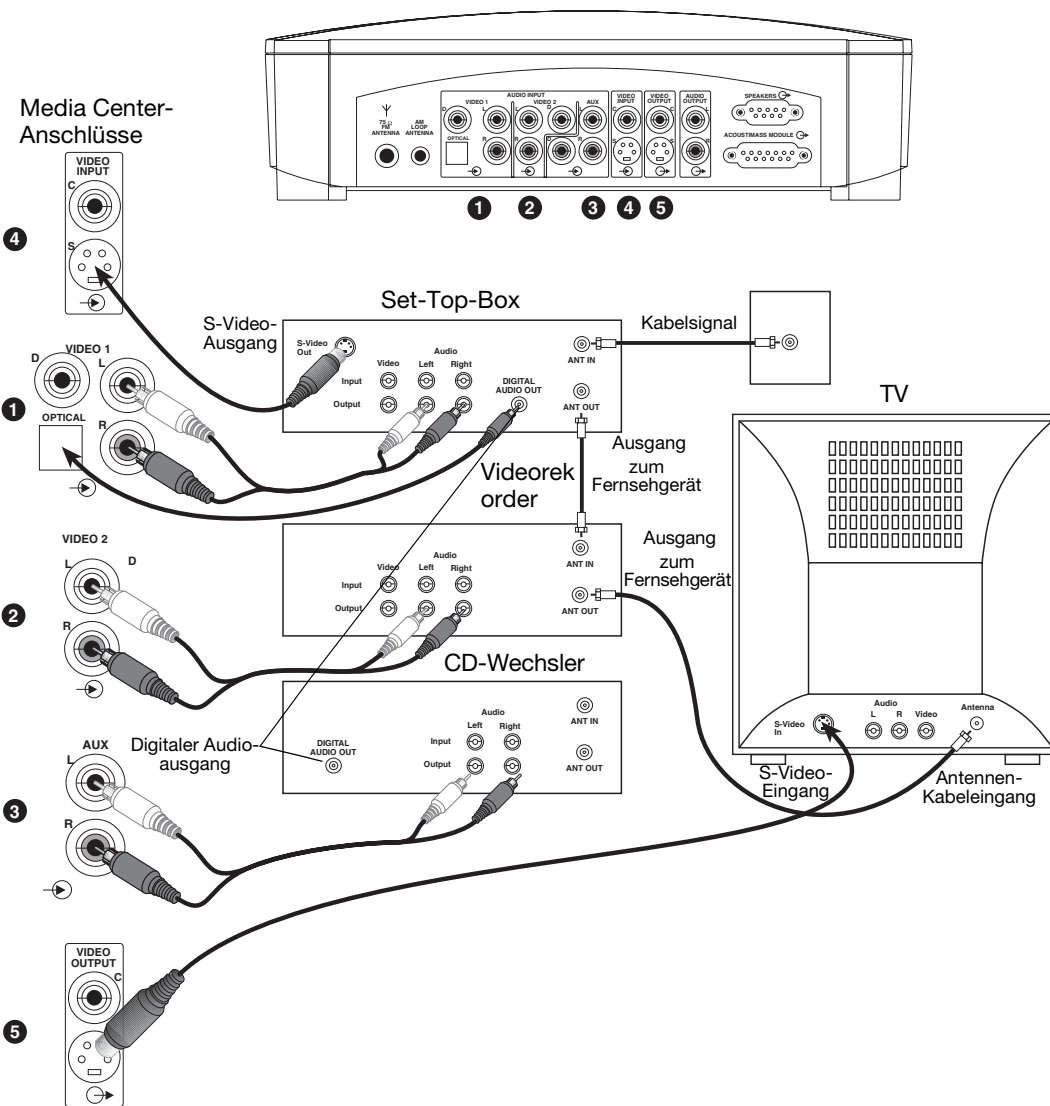

Anschließen von Aufnahmegegeräten

Auf der Rückseite des Media Centers befinden sich durch AUDIO OUTPUT gekennzeichnete Audioausgänge zum Anschluss von Audioaufnahmegegeräten wie z. B. einem Kassettendeck (Abbildung 22).

Abbildung 22

AUDIO OUTPUT-Eingang

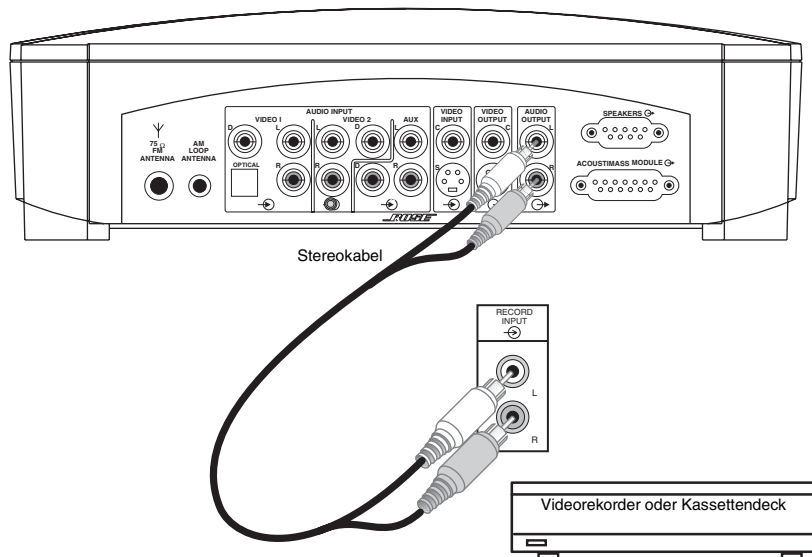

Anschließen von weiteren Wiedergabegeräten

Andere Wiedergabegeräte (z. B. einen Audio-CD-Wechsler) können Sie am Eingang „AUX“ auf der Rückseite des Media Centers anschließen (Abbildung 23).

Abbildung 23

AUX-Eingang

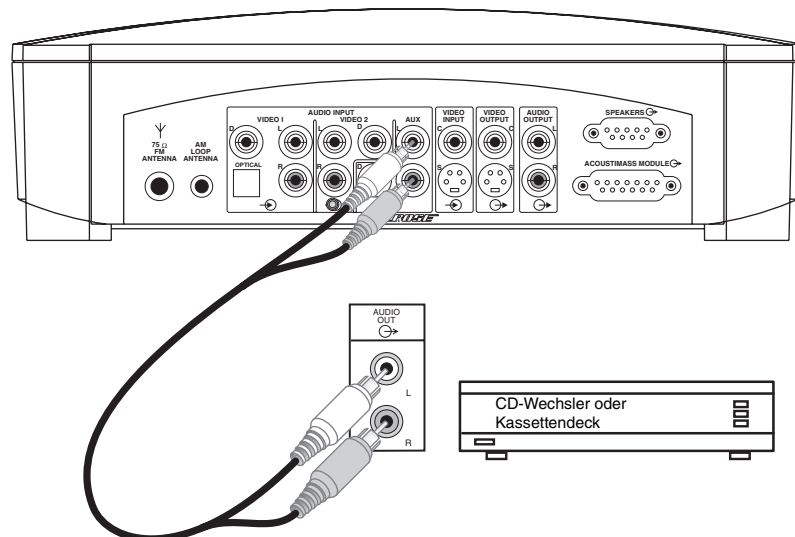

Anschließen von digitalen Audiokomponenten

Ihre Audiokomponenten verfügen möglicherweise über einen digitalen Ausgang. In diesem Fall können Sie einen optischen Ausgang mit der Buchse OPTICAL am Eingang VIDEO 1 INPUT bzw. einen Koaxial-Ausgang mit den koaxialen Buchsen der Eingängen VIDEO 1, VIDEO 2 oder AUX an der Rückseite des Media Centers verbinden. Verwenden Sie hierzu ein optisches bzw. ein Koaxialkabel.

🎵 **Hinweis:** Die digitalen Audioeingänge dieses Systems können keine DTS-Bitstreams von externen Komponenten dekodieren.

Einschalten des Systems

Sie können das System auf der Fernbedienung mit der Taste **On/Off** oder an der Oberseite des Media Centers mit der Taste **Power** ein- und ausschalten. Sie können auch auf der Fernbedienung die Taste einer beliebigen Quelle drücken. Hierdurch wählen die Quelle aus und schalten gleichzeitig das System ein.

Wenn Sie die Anweisungen im Abschnitt „Einrichtung“ dieser Anleitung befolgt haben, können Sie das Media Center einschalten, indem Sie auf der Fernbedienung die Taste **Video 1** drücken.

Um eine an das Media Center angeschlossene Komponente einzuschalten, verwenden Sie die Fernbedienung oder den Netzschalter der betreffenden Komponente oder die verbesserte Fernbedienung, die im Lieferumfang des 3•2•1 GS-Systems und ausgewählter 3•2•1-Systeme enthalten ist.

Hinweis: Mit der 3•2•1-Fernbedienung und dem Media Center können Komponenten wie Fernseher oder Videorekorder nicht ein- oder ausgeschaltet werden. Mit der verbesserten Fernbedienung (im Lieferumfang des 3•2•1 GS-Systems und ausgewählter 3•2•1-Systeme enthalten) ist dies jedoch möglich, indem die Fernbedienung die entsprechenden Signale nach einem Lernprozess simuliert. Weitere Informationen zur verbesserten Fernbedienung finden Sie unter „Verbesserte Fernbedienung“ auf Seite 28.

Fernbedienung

Zu Ihrem 3•2•1-System gehört eine verbesserte oder eine 3•2•1-Fernbedienung.

Hinweis: Die Grundfunktionen der verbesserten Fernbedienung sind dieselben wie für die nachstehend beschriebene 3•2•1-Fernbedienung.

Die Tasten der Fernbedienung sind entsprechend den Funktionen angeordnet. Andere Tasten am Media Center dienen zur Nutzung der nachstehend beschriebenen Bedienelemente.

Bedienelemente POWER (Netz) und MUTE (Stummschaltung)



Schaltet das System ein bzw. aus.



Wechselt zwischen Stummschaltung und normaler Systemlautstärke.

Bedienelemente SOURCE (Quelle)



Schaltet das System ein und wählt den eingebauten CD-/DVD-Player aus. Wechselt auf normale Systemlautstärke.



Schaltet das System ein und wählt AUX als Audioquelle. Wechselt auf normale Systemlautstärke.



Schaltet das System ein und wählt Video 1 als Audioquelle. Wechselt auf normale Systemlautstärke.



Schaltet das System ein und wählt Video 2 als Audioquelle. Wechselt auf normale Systemlautstärke.



Schaltet das System mit dem zuletzt gewählten MW-Sender ein und wählt den eingebauten Tuner aus. Wechselt auf normale Systemlautstärke.



Schaltet das System mit dem zuletzt gewählten UKW-Sender ein und wählt den eingebauten Tuner aus. Wechselt auf normale Systemlautstärke.

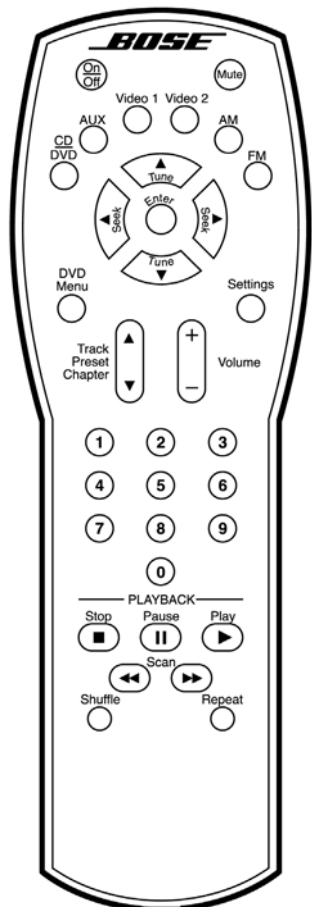

Bedienelemente **SOURCE (Quelle)** und **MENU (Menü)**

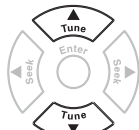
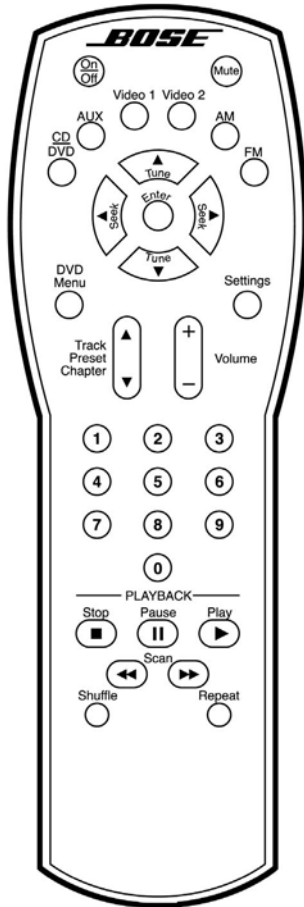

Wechselt zum Sender mit der nächsthöheren bzw. nächstniedrigeren UKW-/MW-Empfangsfrequenz.

Wählt in einem Bildschirmmenü das vorige bzw. nächste Objekt aus.

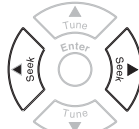

Sucht vorwärts bzw. rückwärts nach dem nächsten Radiosender mit klarem Empfang.

Ändert in einem Bildschirmmenü die Einstellung eines gewählten Menüobjekts.



Wechselt in Untermenüs. Überträgt auch spezielle Einstellungen, Auswahloptionen oder Einträge in Verbindung mit anderen Tasten.



Zeigt das Menü der eingelegten DVD an, wenn die DVD dies ermöglicht.



Wechselt zu den Bildschirmmenüs des Systems Bose 3•2•1 oder beendet diese, sofern der richtige Videoeingang des Fernsehgeräts gewählt ist. (Siehe „Wahl des richtigen Videoeingangs am Fernsehgerät“ auf Seite 17.)



Springt zum nächsten bzw. vorhergehenden DVD-Kapitel, vorgewählten Radiosender oder CD-Track.



Erhöht bzw. verringert die Systemlautstärke.

+ Wechselt auf normale Systemlautstärke. Erhöht die Lautstärke.
– Verringert die Systemlautstärke, während das System stummgeschaltet ist.

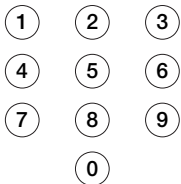

Mit jeder Taste können Sie auf entsprechend nummerierte DVD-Kapitel, CD-Tracks oder vorgewählte Radiosender zureifen.

Ergänzen Sie beim Eingeben der Zahlen 1 bis 9 eine Null vor der jeweiligen Zahl, damit das System schnellstmöglich reagiert.

Bedienelemente **PLAYBACK (Wiedergabe)**



Beendet die Wiedergabe des DVD-/CD-Players; behält *nur bei DVDs* vorübergehend die Position bei, an der die Wiedergabe gestoppt wurde. Wenn Sie erneut auf **Stop** drücken, kehrt der Player an den Anfang der DVD-/CD zurück.



Hält die Wiedergabe des DVD-/CD-Players vorübergehend an. Bricht nach 20 Minuten die Wiedergabe ab.



Startet die Wiedergabe des DVD-/CD-Players.



Sucht vorwärts bzw. rückwärts nach DVD-Kapiteln, CD-Tracks oder dem nächsten Radiosender mit klarem Empfang.



Gibt Audio-CD-Tracks (jedoch nicht DVD-Kapitel) in verschiedener Reihenfolge wieder. Drücken Sie diese Taste erneut, um diese Betriebsart zu beenden.



Wiederholt CD, CD-Track, DVD-Kapitel oder DVD-Titel, bis die Taste erneut gedrückt wird.

Verbesserte Fernbedienung (im Lieferumfang des 3•2•1 GS-Systems und ausgewählter 3•2•1-Systeme enthalten)

Mit der verbesserten Fernbedienung lässt sich nach entsprechender Programmierung auch der Fernseher und/oder die Kabel-/Satellitenanlage steuern. Informationen zum separaten Kauf dieser Fernbedienung entnehmen Sie der Liste mit Kontaktinformationen, die im Lieferumfang des Systems enthalten ist.

Hinweis: Die Funktionen der Fernbedienung sind auf den Seiten 26 und 27 beschrieben und umfassen einige zusätzliche Merkmale.

Die auf der vorhergehenden Seite beschriebenen Menütasten haben dieselben Funktionen wie die des Kabel-/Satelliten-Anleitungsmenüs Ihres Fernsehers. Jedoch hat die Lautstärketaste dieser Fernbedienung keinen Einfluss auf die Lautstärke des Fernsehers.

Verbesserte Bedienelemente

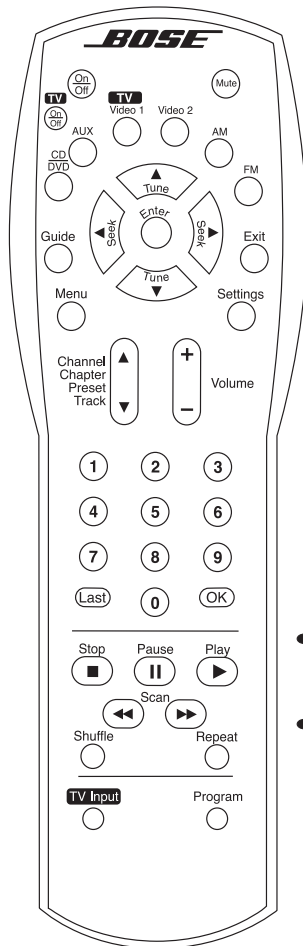

- TV On/Off** Schaltet den Fernseher ein bzw. aus.
- TV On/Off** Schaltet nicht die Kabel-/Satellitenanlage ein bzw. aus.
- TV Video 1** Wählt den Fernseher als Quelle.
- Guide** Schaltet das Kabel-/Satelliten-Anleitungsmenü ein bzw. aus.
- Exit** Beendet das angezeigte Menü der Kabel-/Satellitenanlage.
- Last** Kehrt zum zuvor gewählten Fernseh- bzw. Kabel-/Satellitenkanal zurück.
- OK** Gibt den gewählten Kanal ein.
- TV Input** Ändert die Wahl des Eingangssignals am Fernseher.
- Program** Programmiert die verbesserte Fernbedienung zur Steuerung des Fernsehers und der Kabel-/Satellitenanlage.

Programmieren der verbesserten Fernbedienung

Den vierstelligen Einrichtungscod für Ihre Kabel-/Satellitenanlage imfinden Sie im Anhang am Ende dieser Bedienungsanleitung.

Hinweis: Unter Umständen funktioniert mehr als ein Code bei Ihrem Produkt. Probieren Sie einen anderen Code, falls nach der Programmierung die Leistung der Fernbedienung abnimmt oder der Funktionsumfang eingeschränkt ist.

Hinweis: Wenn die Fernbedienung während des Programmierens mehrmals in schneller Folge blinkt, ist ein Fehler aufgetreten. Warten Sie sieben Sekunden, bis keine Signalisierung mehr an der Fernbedienung angezeigt wird, und beginnen Sie erneut mit dem Programmieren.

So richten Sie die Steuerung des Fernsehers ein

1. Schalten Sie das 3•2•1-System und den Fernseher ein.
2. Drücken Sie die Tasten **Program** und **TV On/Off**, und halten Sie diese drei Sekunden lang gedrückt. Daraufhin leuchten die Source-Tasten der Fernbedienung und signalisieren, dass Sie sich im Programmiermodus befinden.
3. Geben Sie den vierstelligen Einrichtungscod des Fernsehers ein.
4. Drücken Sie einmal die Taste **Program**, um den Programmiervorgang abzuschließen. Die Fernbedienung blinkt einmal auf und signalisiert, dass der Programmiervorgang erfolgreich abgeschlossen wurde. Um dies zu prüfen, schalten Sie mit der Fernbedienung auf verschiedene Fernsehkanäle um.

So richten Sie die Steuerung der Kabel-/Satellitenanlage ein

1. Schalten Sie das 3•2•1-System und die Kabel-/Satellitenanlage ein.
2. Drücken Sie die Tasten **Program** und **Guide**, und halten Sie diese drei Sekunden lang gedrückt. Daraufhin leuchten die Source-Tasten der Fernbedienung und signalisieren, dass Sie sich im Programmiermodus befinden.
3. Geben Sie den vierstelligen Einrichtungscod der Kabel-/Satellitenanlage ein.
4. Drücken Sie einmal die Taste **Program**, um den Programmiervorgang abzuschließen. Die Fernbedienung blinkt einmal auf und signalisiert, dass der Programmiervorgang erfolgreich abgeschlossen wurde. Um dies zu prüfen, schalten Sie mit der Fernbedienung auf verschiedene Kabelkanäle um.

Hinweis: Nachdem die Fernbedienung für die Kabel-/Satellitenanlage programmiert ist, bezieht sich die Kanalsteuerung standardmäßig auf diese Anlage. Um die Kanalauswahl wieder direkt über den Fernseher vorzunehmen, müssen Sie die programmierten Codes löschen und die Fernsehkanäle einprogrammieren.

Hinweis: Wie Sie programmierte Codes löschen oder den programmierten Code überprüfen, erfahren Sie unter "Besondere Hinweise zur verbesserten Fernbedienung" auf Seite 46..

Media Center

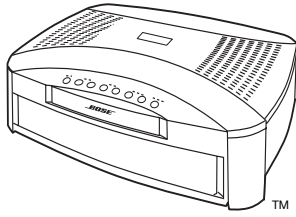

Auf der Oberseite des Media Center befindet sich ein Bedienfeld. An der Vorderseite befindet sich ein DVD-/CD-Fach sowie ein Anzeigebereich, welcher den aktuellen Status des Systems anzeigt.

Bedienfeld und Tasten

Auf dem Bedienfeld des Media Center befinden sich acht Tasten. Die Tastenfunktionen stehen auch über die Fernbedienung zur Verfügung.

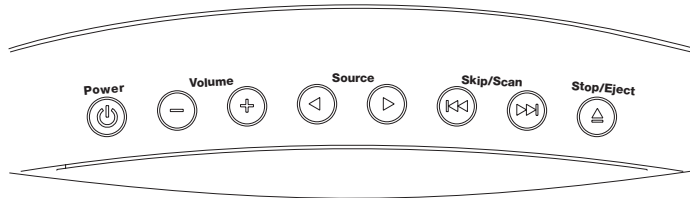

Schaltet das System ein bzw. aus.



Erhöht/verringert die Lautstärke. Durch Drücken der Taste + wird das System auf normale Lautstärke geschaltet.



Wechselt von einer gewählten Quelle zu nächsten.

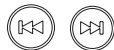

Wählt das vorhergehende/nächste DVD-Kapitel bzw. den vorhergehenden/nächsten CD-Track oder sucht den vorhergehenden/nächsten Radiosender mit klarem Empfang.

In der Betriebsart MW oder UKW: Tippen Sie auf die Taste, um einen Radiosender zu suchen; halten Sie die Taste gedrückt, um einen Sender einzustellen.

In der Betriebsart CD/DVD: Tippen Sie auf die Taste, um Tracks oder Kapitel zu überspringen; halten Sie die Taste gedrückt, um nach Tracks oder Kapiteln zu suchen.



Öffnet/schließt das DVD-/CD-Fach.

Anzeigefelder

Wenn das System eingeschaltet wird, leuchtet die Anzeige des Media Centers auf, um den aktuellen Systemstatus anzuzeigen. Nicht alle der unten gezeigten Anzeigefelder leuchten gleichzeitig auf (Abbildung 24). Die Anzeige verändert sich mit jeder von Ihnen vorgenommenen Einstellung oder Auswahl.

Abbildung 24

Alle der möglichen Symbole, die je nach aktuellem Status des Systems angezeigt werden können

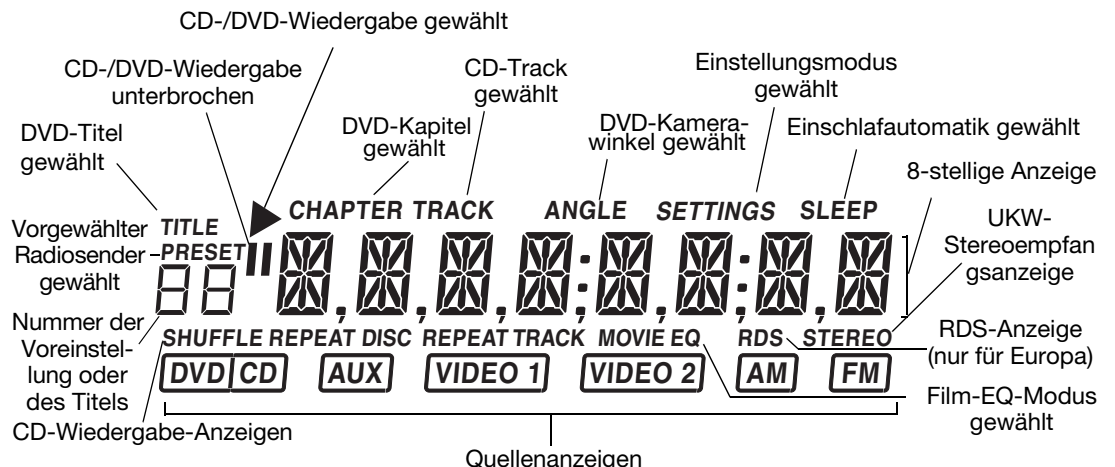

(Die gewählte Quelle wird in einem gerahmten Feld angezeigt.)

Bildschirmmenüs

Wenn der Fernseher und das 3•2•1- bzw. 3•2•1 GS Home Entertainment-System eingeschaltet sind, können Sie Menüs verwenden, die auf dem Bildschirm des Fernsehers angezeigt werden, um unter den Audio- und Video-Optionen zu wählen.

So greifen Sie auf das Menü „Einstellungen“ zu

Stellen Sie sicher, dass der richtige Videoeingang des Fernsehers eingestellt ist, bevor Sie beginnen. Weitere Informationen finden Sie unter „Wahl des richtigen Videoeingangs am Fernsehgerät“ auf Seite 17.

Das Media Center und der Fernseher müssen eingeschaltet sein. Drücken Sie auf der Fernbedienung die Taste **Settings**. Es wird ein Menü mit Objekten angezeigt, die sich auf die aktuell gewählte Quelle beziehen. Wenn Sie beispielsweise während der DVD-Wiedergabe die Taste **Settings** drücken, wird ein Menü ähnlich zu dem in Abbildung 25 gezeigten Menü angezeigt.

So verlassen Sie das Menü „Einstellungen“

Drücken Sie erneut die Taste **Settings**. Das Bildschirmmenü wird ausgeblendet.

Abbildung 25

Elemente der Bildschirmmenüs

Titelzeile - zeigt den Namen des aktuellen Menüs oder Untermenüs an (die aktuell ausgewählte Quelle steht in Klammern).

Menüobjekte - in diesem Bereich werden quellenbezogene Einstellungen und Untermenüs angezeigt.

Ausgewähltes Menüobjekt - Menüobjekte werden mit den **Tune**- Pfeiltasten (nach oben unten) ausgewählt (markiert).

Untermenü - dieses Symbol zeigt an, dass für diese Auswahl ein Untermenü zur Verfügung steht. Um das Untermenü aufzurufen, drücken Sie die Taste **Enter**.

Beschreibung des Menüobjekts - beschreibt das ausgewählte Menüobjekt.

Steuerelemente - zeigt die Tasten der Fernbedienung an, die im angezeigten Menü verwendbar sind.

Statusanzeigebereich - zeigt bei Auswahl eines Statusobjekts Statusinformationen an.

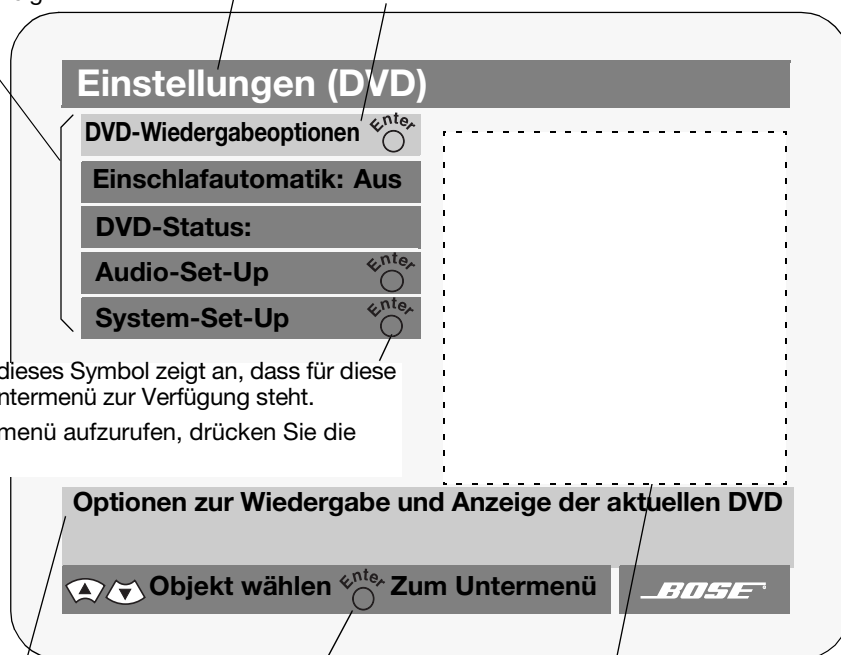

So wählen Sie ein Menüobjekt aus

Verwenden Sie die Tasten **Tune** ▲ oder ▼, **Seek** ◀ oder ▶ und **Enter** ○ der Fernbedienung (wie auf Seite 27 beschrieben), um durch diese Menüs zu blättern und Auswahloptionen zu aktivieren wie auf Abbildung 25 gezeigt.

So ändern Sie eine Einstellung

Abbildung 26

Änderung einer Einstellung-
Beispiel





So überprüfen Sie den Systemstatus

Abbildung 27

DVD-Status - Beispiel



System ein- und ausschalten

Sie können das System anhand der Fernbedienung mit der Taste **On/Off**  oder an der Oberseite des Media Centers mit der Netztaaste  ein- und ausschalten. Nach dem Einschalten mit einer der Tasten wird die zuletzt wiedergegebene Quelle automatisch gewählt.

Sie können auch auf der Fernbedienung die Taste einer beliebigen Quelle drücken. Hierdurch schalten Sie das System ein und wählen gleichzeitig die Quelle aus.

Vor der ersten Inbetriebnahme

Vor der ersten Inbetriebnahme:

- Überprüfen Sie die Kindersicherung (siehe „Verwendung der Kindersicherung“ auf Seite 34).
- Machen Sie sich mit der Fernbedienung des Systems vertraut, siehe Erläuterungen auf Seite 26.
- Stellen Sie sicher, dass die Regionalcodes von DVD-Player und DVD übereinstimmen (siehe Erläuterungen auf Seite 5). Überprüfen Sie den Regionalcode am Media Center-Etikett oder am Versandkarton.
- Kontrollieren Sie die Codierung der DVD auf die erforderlichen Merkmale. Beispiel: Zur Anzeige von Untertiteln eines Films müssen die entsprechenden Untertitel auf der DVD vorhanden sein.

Wahl des richtigen Videoeingangs am Fernsehgerät



Um eine DVD wiedergeben zu können, muss Ihr Fernsehgerät Signale vom richtigen Videoeingang empfangen.

Die meisten Fernsehgeräten haben eine TV/VIDEO-, INPUT- oder AUX IN-Taste zur Wahl des Videoeingangs. Wenn das Fernsehgerät eingeschaltet ist, wird normalerweise „VIDEO 1,“ „VIDEO 2,“ oder „AUX“ in einer Ecke des Bildschirms angezeigt. Dies entspricht dem ausgewählten Videoeingang.

Wenn Sie eine DVD wiedergeben möchten, müssen Sie nach Einschalten des Fernsehgeräts den Videoeingang wählen, an den Sie das Videokabel angeschlossen haben.

Hinweise zur Auswahl des richtigen Videoeingangs finden Sie in der Bedienungsanleitung Ihres Fernsehgeräts.

DVD einlegen und Wiedergabe starten

1. Schalten Sie das Fernsehgerät ein.
2. Drücken Sie auf der Fernbedienung die Taste **CD/DVD** , um das Media Center einzuschalten.
3. Drücken Sie auf dem Bedienfeld des Media Center die Taste **Stop/Eject** .
4. Legen Sie die DVD in das geöffnete Fach des Media Centers ein.
5. Drücken Sie erneut die Taste **Stop/Eject** , um das Fach zu schließen.

Die DVD wird normalerweise automatisch abgespielt. Ist dies nicht der Fall, drücken

Sie auf der Fernbedienung die Taste **Play** .

Grundfunktionen im DVD-Betrieb**Funktion:**

Wiedergabe einer DVD unterbrechen

DVD beenden

Zum nächsten/vorherigen Kapitel wechseln

Kapitel wiederholen

Im Film vorwärts oder rückwärts suchen

DVD-Fach öffnen

Auf der Fernbedienung:

Drücken Sie auf **Pause** .

Drücken Sie auf **Stop** .

Drücken Sie auf **Chapter**  nach oben/unten

Drücken Sie während der Wiedergabe des Kapitels auf **Repeat**.

Drücken Sie auf **Scan**  oder , und halten Sie die Taste gedrückt.

Drücken Sie auf **Stop/Eject** , um die DVD-Wiedergabe zu beenden. Drücken Sie die Taste erneut, um das Fach zu öffnen.

Verwendung der Kindersicherung

Mit der Kindersicherung können Sie die Wiedergabe von DVDs einschränken.

Die acht Stufen der Kindersicherung entsprechen den Freigabebeschränkungen auf DVDs und den Standard-Freigabebeschränkungen für Kinofilme gemäß MPAA (Motion Picture Association of America). Die Freigabestufen reichen von 1 (keine Beschränkung) bis 8 (höchste Beschränkung). Siehe nachstehend aufgeführte DVD-Freigabestufen.

Sie können die Kindersicherung aktivieren, indem Sie ein Passwort im System speichern. Sobald Sie eine Freigabestufe der Kindersicherung aktiviert haben, können DVDs mit einer höheren als der von Ihnen gewählten Stufe nicht mehr abgespielt werden. Die Einstellung der Kindersicherung kann nur unter Verwendung eines Passwortes geändert werden.

Weitere Informationen zur Handhabung der Kindersicherung finden Sie unter „Menü ‘System-Set-Up’ aufrufen“ auf Seite 42.

Untermenü für die Kindersicherung

Das Untermenü für die Kindersicherung enthält Optionen zum Einschränken des Zugriffs auf bestimmte DVDs.

Auswahl:	Optionen:	Auswirkung der Einstellung:
Titel ohne Altersfreigabe einschränken:	Ein	Verhindert bei festgelegtem Passwort die Wiedergabe von Filmen ohne Altersfreigabe.
	Aus	Filme ohne Altersfreigabe können abgespielt werden.
Passwort ändern:	----	Führt Optionen zum Anlegen eines neuen Passworts oder zum Ändern eines vorhandenen Passworts auf. Passwörter können nicht gelöscht werden. Falls Sie Ihr Passwort vergessen, siehe „Fehlersuche“ auf Seite 46.
Zulässige Freigabestufen:	1 bis 8*	Verhindert Zugriff auf DVDs mit Altersfreigaben oberhalb der festgelegten Grenze. Freigabestufe 1 bedeutet, dass nur DVDs mit der Freigabestufe „Allgemein“ (ohne Beschränkung) abgespielt werden können. Freigabestufe 8 bedeutet, dass keine Beschränkungen festgelegt sind und jede DVD abgespielt werden kann.

DVD-Freigabestufen	Allgemeine Beschreibung der Freigabestufen	MPAA-Freigabestufe
*8	Ohne Altersfreigabe (höchste Beschränkung)	
7	Nur für Erwachsene	NC-17
6	Heranwachsende	R
5	Jugendliche	
4	Teenager	PG-13
3	Kinder	PG
2	Fast alle	
1	Allgemein (keine Beschränkung)	G

DVD-spezifisches Verhalten

Sobald Sie während der Wiedergabe eines Films ein Merkmal aus einem Optionsmenü auswählen, kann der Film unterbrochen werden oder vor oder zurück springen. Dieses Verhalten hängt von der abgespielten DVD ab und ist kein Hinweis auf ein Systemproblem.

DVD-Wiedergabeoptionen

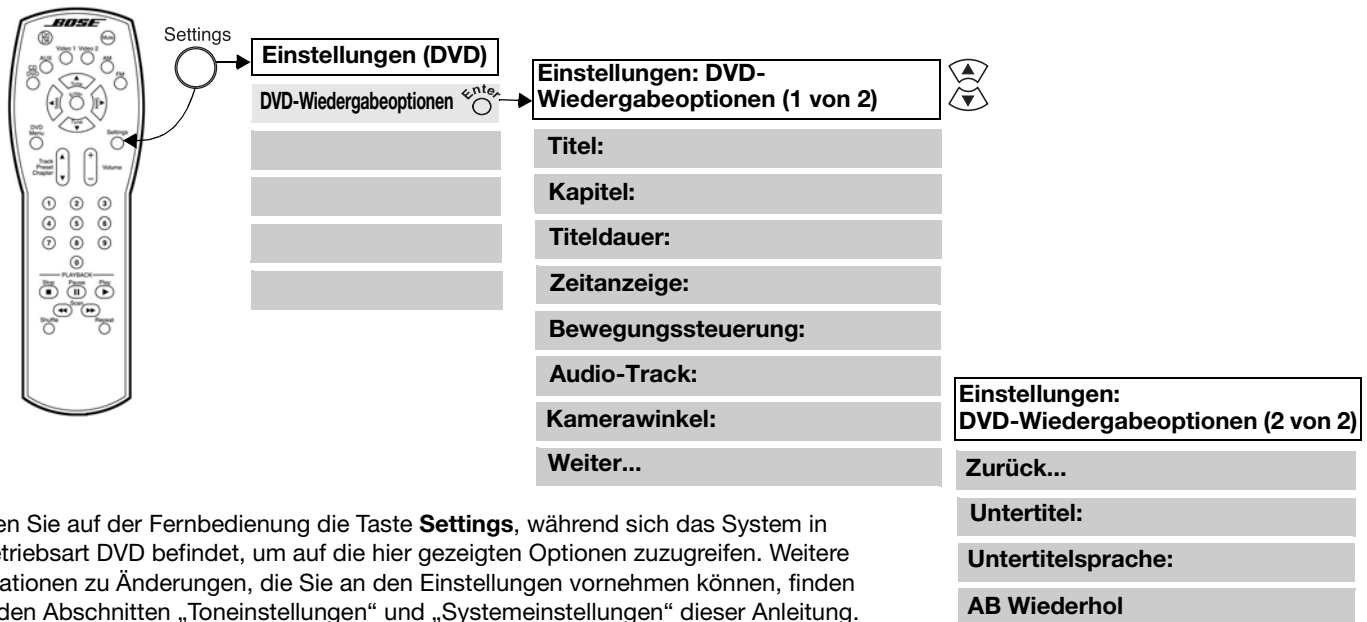



Drücken Sie auf der Fernbedienung die Taste **Settings**, während sich das System in der Betriebsart DVD befindet, um auf die hier gezeigten Optionen zuzugreifen. Weitere Informationen zu Änderungen, die Sie an den Einstellungen vornehmen können, finden Sie in den Abschnitten „Toneinstellungen“ und „Systemeinstellungen“ dieser Anleitung.

Auswahl:	DVD-Optionen:	Auswirkung der Einstellung:
Titel:	1 von n	Wählt den Filmtitel mit Hilfe der Nummerntasten.
Kapitel:	1 von n	Wählt das Filmkapitel mit Hilfe der Nummerntasten.
Titeldauer:	h:mm:ss	Wechselt zur betreffenden Zeit/Stelle im Film.
Zeitanzeige:	Vergangen	Zeigt die Wiedergabedauer des Films an der DVD-Statusanzeige und an der Media Center-Anzeige an.
	Verbleibend	Zeigt die verbleibende Wiedergabedauer des Films an der DVD-Statusanzeige und an der Media Center-Anzeige an.
Bewegungssteuerung:	<<Scan/ <<4x/ <<2x/ Pause/ Play1x/ 2x>>/ 4x>>/ Scan>>	Wählt Richtung (vorwärts oder rückwärts) und Geschwindigkeit der DVD-Wiedergabe.
Audio-Track:	1 Englisch □□ 5.1 Kanal 2 Lang2, 3 usw.	Wählt aus den Tonwiedergabespuren der DVD aus. Zusätzliche Tonwiedergabespuren können verschiedene Sprachen oder alternative Tonwiedergabe-formate enthalten.
Kamerawinkel:	1 von max.	Wählt einen der verfügbaren Kamerawinkel der DVD.
Weiter...	Auswahl	Zeigt weitere Menüobjekte an.
Zurück...	Auswahl	Zeigt die vorhergehenden Menüobjekte an.
Untertitel:	Ein	Zeigt Untertitel (sofern vorhanden) am unteren Rand des Bildschirms an.
	Aus	Blendet Untertitel aus. Weitere Informationen zu Autom. Untertitel finden Sie auf Seite 43.
Untertitelsprache:	Lang1/Lang2, usw.	Wählt eine der Sprachen zur Anzeige der Untertitel aus.
AB Wiederhol	Auswahl	Wiederholt einen angegebenen Abschnitt eines Films nach einem der folgenden Bedienschritte: <ul style="list-style-type: none"> • Drücken Sie am Anfang des Abschnitts, den Sie wiederholen möchten, auf Enter. • Springen Sie vorwärts oder rückwärts zu einer anderen Stelle im Film. • Drücken Sie erneut auf Enter. Die Wiedergabe wird beendet, wenn Sie auf Enter , Play oder Stop drücken.

Deutsch

CD einlegen und Wiedergabe starten

1. Drücken Sie auf der Fernbedienung die Taste **CD/DVD**.
2. Drücken Sie auf dem Bedienfeld des Media Center die Taste **Stop/Eject** .
3. Legen Sie die Audio-CD in das geöffnete CD-Fach ein.
4. Drücken Sie erneut die Taste **Stop/Eject** , um das Fach zu schließen.











Die CD wird automatisch abgespielt. Ist dies nicht der Fall, drücken Sie die Taste **Play** . Während der CD-Wiedergabe werden folgende Daten im Anzeigefenster des Media Centers angezeigt:

- Tracknummer
- Trackdauer
- Wiederholmodus oder Zufallsauswahlmodus

Grundfunktionen im CD-Betrieb

Funktion:

Auf der Fernbedienung:

Wiedergabe einer CD unterbrechen	Drücken Sie auf Pause  .
Wiedergabe einer CD fortsetzen	Drücken Sie erneut auf Pause  oder Play  .
CD beenden	Drücken Sie auf Stop  .
Zum nächsten Track wechseln	Drücken Sie auf Track  nach oben.
Zum Anfang des aktuellen Tracks wechseln	Nachdem der Track einige Sekunden abgespielt wurde, drücken Sie auf Track  nach unten.
Zum vorherigen Track wechseln	Nachdem der Track einige Sekunden abgespielt wurde, drücken Sie zweimal auf Track  nach unten. Andernfalls drücken Sie einmal.
Vorwärts oder rückwärts suchen	Drücken Sie auf Scan  oder  , und halten Sie die Taste gedrückt.
Tracks in zufälliger Reihenfolge wiedergeben	Drücken Sie nach Einlegen einer CD auf Shuffle  .
Wiedergabe in zufälliger Reihenfolge abbrechen	Drücken Sie in dieser Betriebsart erneut auf Shuffle  .

CD-Einstellungen ändern

Drücken Sie in der Betriebsart CD auf die Taste **Settings**, um auf die hier gezeigten Optionen zuzugreifen. Weitere Informationen zu Änderungen, die Sie an den Einstellungen vornehmen können, finden Sie in den nachfolgenden Abschnitten „Toneinstellungen“ und „Systemeinstellungen“ der vorliegenden Anleitung.



Auswahl:	DVD-Optionen:	Auswirkung der Einstellung:
Einschlafautomatik:	Aus	Einschlafautomatik ausgeschaltet.
	mm:ss	System ausschalten (nicht die Komponenten), wenn die Zeit (01:00 bis 90:00 Minuten) abläuft.
Track:	1 von n	Wählt den CD-Track nach Nummer aus.
Trackdauer:	h:mm:ss	Wechselt zur betreffenden Zeit/Stelle im Track.
CD-Status	Auswahl	Zeigt Informationen zur CD-Quelle.
Audio-Set-Up	Auswahl	Siehe „Toneinstellungen“ auf Seite 40.
System-Set-Up	Auswahl	Siehe „Systemeinstellungen“ auf Seite 42.

Einschlafautomatik

Das System ist mit einer Einschlafautomatik ausgestattet. Diese kann so eingestellt werden, dass sich das System nach 1 bis 90 Minuten Wiedergabe einer beliebigen Quelle abschaltet. Diese Automatik wird über das Menü „Einstellungen“ aktiviert (siehe „Menü ‘System-Set-Up’ aufrufen“ auf Seite 42).

🎵 **Hinweis:** Beachten Sie, dass durch Systemsteuerelemente wie die Einschlafautomatik nicht der Fernseher oder andere Audiogeräte abgeschaltet werden.

Radio

Drücken auf der Fernbedienung auf  oder , um den Radio-Tuner auszuwählen. Wenn das System ausgeschaltet ist, wird der zuletzt im Bandbereich gewählte Sender eingeschaltet.

Sendereinstellung

Sie können einen Radiosender auf folgende Arten einstellen:



Funktion:



Bandbereich wechseln

Nach Sendern mit klarem Empfang suchen



Sender manuell einstellen
Vorgewählten Sender auswählen

Aktion:

Drücken Sie auf der Fernbedienung auf  oder , um zum gewünschten Bandbereich zu wechseln.

Drücken Sie auf der Fernbedienung auf **Seek**  oder , bis das Radio zu suchen beginnt. Lassen Sie die Taste los, um beim nächsten Sender mit klarem Empfang anzuhalten.

Um früher anzuhalten, drücken Sie kurz auf **Seek**  oder .

Um erneut zu suchen, ohne die Taste zum Wechseln gedrückt zu halten, drücken Sie erneut kurz auf **Seek**  oder , sobald der erste Suchvorgang abgeschlossen ist.

Drücken Sie auf der Fernbedienung auf **Tune**  oder .

Drücken Sie auf **Preset**  oder

auf die entsprechende Nummer des Tastenfelds.

Befindet sich das System in der Betriebsart UKW oder MW und ist der Fernseher eingeschaltet, können Sie auf die Optionen für den Bandbereich zugreifen, indem Sie auf der Fernbedienung die Taste **Settings** drücken. Weitere Informationen zu Änderungen, die Sie an den Einstellungen vornehmen können, finden Sie in den nachfolgenden Abschnitten „Toneinstellungen“ und „Systemeinstellungen“ der vorliegenden Anleitung.

Speichern von bevorzugten Sendern

Sendern, die Sie regelmäßig hören, können Sie eine Auswahlnummer (1-25 im MW-Bandbereich und 1-25 im UKW-Bandbereich) zuweisen, um diese schneller einzustellen.

So stellen Sie einen Sender ein:

1. Drücken Sie auf der Fernbedienung auf **Tune**, **Seek** oder **Scan**, um den betreffenden Sender einzustellen.
2. Drücken Sie auf **Enter**. Eine Auswahlnummer blinkt, während **STORE?** (Speichern?) auf der Media Center-Anzeige angezeigt wird.
3. Drücken Sie auf **Enter**, um den Sender unter der blinkenden Nummer zu speichern.

🎵 **Hinweis:** Wenn Sie den einer bestimmten Auswahlnummer zugewiesenen Sender ändern möchten, müssen Sie zunächst den bereits zugewiesenen Sender löschen.

So löschen Sie einen Sender, der einer bestimmten Auswahlnummer zugewiesen ist:

1. Stellen Sie den vorgewählten Sender ein.
2. Drücken Sie auf **Enter**. Die Auswahlnummer blinkt, während **ERASE?** (Löschen?) auf der Media Center-Anzeige angezeigt wird.
3. Drücken Sie auf **Enter**, um den Sender zu entfernen und so die Zuweisung zur Auswahlnummer aufzuheben. Nun kann unter dieser Nummer ein anderer Sender gespeichert werden.







Vorgewählten Sender auswählen

Vorgewählte Sender können mit der Fernbedienung oder über das Bildschirmmenü eingestellt werden.

So wählen Sie einen gespeicherten Sender mit der Fernbedienung aus:

- Geben Sie auf der Fernbedienung die Nummer(n) für den vorgewählten Sender ein, den Sie hören möchten.
- Drücken Sie auf **Preset** nach oben oder nach unten, um die Auswahlnummer zu ändern.

So wählen Sie einen gespeicherten Sender im Bildschirmmenü aus:

1. Drücken Sie auf der Fernbedienung auf  oder , um UKW- oder MW-Empfang zu wählen.
2. Drücken Sie auf . (Das Fernsehgerät muss eingeschaltet sein.)
3. Drücken Sie auf , und wählen Sie **Auswahl**.
4. Drücken Sie auf  oder , um zwischen den gespeicherten Sendern zu wechseln.

UKW-Einstellungen ändern

Auswahl:	UKW-Optionen:	Auswirkung der Einstellung:
Einschlafautomatik:	Aus mm:ss	Einschlafautomatik ausgeschaltet. Einschlafautomatik schaltet das System aus, wenn die Zeit (01:00 bis 90:00 Minuten) abgelaufen ist.
Sender:	----	Stellt die Frequenz des betreffenden Senders ein.
Auswahl:	1 bis 25	Stellt den vorgewählten Sender ein.
UKW-Status	Auswahl	Zeigt Informationen zur UKW-Quelle.
RDS-Info: (nur für Europa)	Ein Aus	RDS-Informationen werden auf der Anzeige des Media Centers angezeigt. RDS-Informationen werden nicht auf der Anzeige des Media Centers angezeigt.
Wiedergabe:	Stereo Mono	Wiedergabe von UKW-Rundfunk in Stereo. Wiedergabe von UKW-Rundfunk in Mono.
Audio-Set-Up	Auswahl	Siehe „Toneinstellungen“ auf Seite 40.
System-Set-Up	Auswahl	Siehe „Systemeinstellungen“ auf Seite 42.

MW-Einstellungen ändern

Auswahl:	MW-Optionen:	Auswirkung der Einstellung:
Einschlafautomatik:	Aus mm:ss	Einschlafautomatik ausgeschaltet. Einschlafautomatik schaltet das System aus, wenn die Zeit (01:00 bis 90:00 Minuten) abgelaufen ist. Siehe „Einschlafautomatik“ auf Seite 37.
Sender:	----	Stellt die Frequenz des betreffenden Senders ein.
Auswahl:	1 bis 25 Nur verfügbar, wenn in der Einstellung ein MW-Sender einhalten ist	Stellt den vorgewählten Sender ein.
MW-Status	Auswahl	Zeigt Informationen zur MW-Quelle.
Audio-Set-Up	Auswahl	Siehe „Toneinstellungen“ auf Seite 40.
System-Set-Up	Auswahl	Siehe „Systemeinstellungen“ auf Seite 42.

Wiedergabe anderer Quellen

Sie können eine beliebige, an das Media Center angeschlossene Komponente einschalten, indem Sie Fernbedienung oder Bedienelemente der Komponente verwenden.

Durch Drücken auf **AUX**, **Video 1** oder **Video 2** auf der Fernbedienung des 3•2•1- oder 3•2•1 GS-Systems wird das System eingeschaltet und die Tonquelle für die Komponente gewählt. Ein Tonträger muss eingelegt sein.

Verwenden Sie die Tasten **Volume ▲** oder **▼** auf der Fernbedienung des 3•2•1- oder 3•2•1 GS-Systems oder am Media Center, um die Lautstärke des Systems zu erhöhen oder zu verringern.

Verwenden Sie zum Steuern der Quelle deren Fernbedienung oder deren Bedienelemente auf dem Bedienfeld. Informationen zu den Änderungen, die Sie vornehmen können, finden Sie in der Bedienungsanleitung, die im Lieferumfang der Komponente enthalten ist.

Um mit einem angeschlossenen Kassettenrekorder aufzunehmen, starten Sie die Wiedergabe der internen oder angeschlossenen Quelle (MW/UKW, CD oder AUX), die Sie aufnehmen möchten. Hören Sie auf die Lautsprecher, um sicherzustellen, dass Sie die entsprechende Quelle ausgewählt haben. Starten Sie die Aufnahme am Kassettenrekorder.

Ändern der Einstellungen für sonstige Quellen

Auswahl:	Optionen:	Auswirkung der Einstellung:
Einschlafautomatik:	Aus mm:ss	Einschlafautomatik ausgeschaltet. Einschlafautomatik schaltet das System aus, wenn die Zeit (01:00 bis 90:00 Minuten) abgelaufen ist. Siehe „Einschlafautomatik“ auf Seite 37.
Status von VID 1, VID 2, AUX:	Auswahl	Zeigt Informationen zur angeschlossenen Quelle.
Audio-Set-Up	Auswahl	Siehe „Toneinstellungen“ auf Seite 40.
System-Set-Up	Auswahl	Siehe „Systemeinstellungen“ auf Seite 42.

Systemeinstellungen

Die Systemeinstellungen können gegebenenfalls über die Menüs zur Systemeinstellung verändert werden. Siehe „Menü ‘System-Set-Up’ aufrufen“ auf Seite 42.

Menü „Audio-Set-Up“ aufrufen

1. Schalten Sie das Media Center und Ihr Fernsehgerät ein.
2. Drücken Sie auf der Fernbedienung die Taste **Settings**. Ein Menü mit Einstellungen für die aktuelle Quelle wird auf dem Bildschirm des Fernsehgeräts angezeigt.
3. Bewegen Sie sich mit der Taste **Tune** ▼ in der Liste nach unten, und wählen Sie **Audio-Set-Up**.
4. Drücken Sie die Taste **Enter**. Daraufhin werden die Audioeinstellungen der aktuellen Quelle angezeigt.

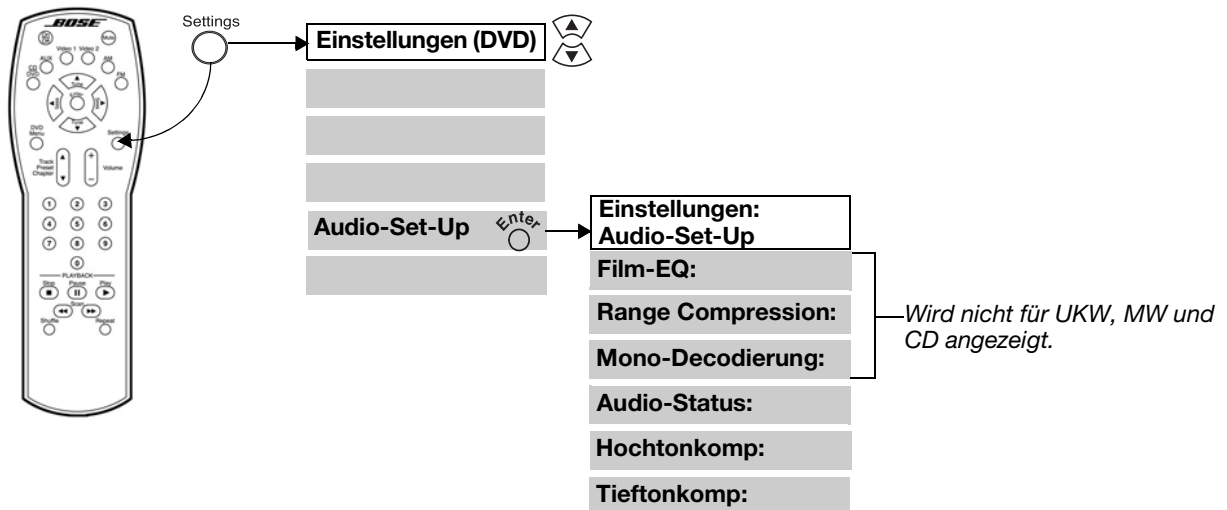

Menü „Audio-Set-Up“

Einstellung:	Optionen:	Auswirkung der Einstellung:
Film-EQ:	Ein	Stellt die korrekte Entzerrung für einen Film ein.
Range Compression:	Ein	Passt automatisch die Lautstärke an, damit leise Töne (insbesondere Dialog) nicht von lauten Spezialeffekten wie z. B. Explosionen übertönt werden. Diese Funktion ist voreingestellt, wenn Sie das System einschalten und eine der Quellen DVD, VIDEO 1, VIDEO 2 oder AUX wählen.
	Aus	Range Compression ist deaktiviert.
Dolby 1 + 1:	1 von n	Ist oben nicht abgebildet. Zeigt an, dass eine Dolby 1+1-Tonspur wiedergegeben wird.
Mono-Decodierung:	Ein	Schaltet automatisch das Bose® Videostage®-System zu, wenn ein Dolby Digital-Datenstrom ein Mono-Programm enthält. Mit dieser Funktion kann ein einkanaliges Programm so auf mehreren Lautsprechern wiedergegeben werden, dass die Filmdialoge akustisch in der Bildebene zu liegen scheinen, während Musik und andere Geräusche räumlich wirken.
	Aus	Mono-Decodierung ist deaktiviert.
Audio-Status	Auswahl	Zeigt Audio-Informationen des Systems an. Das Beispiel in Abbildung 28 auf Seite 41 zeigt den Audio-Status der DVD.

Hochtonkomp:	-15 bis +15	<p>Vermindert (-) oder verstärkt (+) die Höhen.</p> <p>Räume mit wenig schallabsorbierendem Material (z. B. mit kahlen Fußböden oder Wänden) können den Klang schrill oder klirrend erscheinen lassen. Wenn Sie diese Einstellung auf einen negativen Wert setzen (-1 bis -15), werden die Höhen vermindert.</p> <p>Umgekehrt können Räume mit viel schallabsorbierendem Material (z. B. mit Polstermöbeln, Auslegware und schweren Vorhängen) den Klang dumpf erscheinen lassen. Vergrößern Sie den Abstand der Lautsprecher zu diesen Materialien, um die Höhen zu verstärken. Sie können die Höhen auch verstärken, indem Sie diese Einstellung auf einen positiven Wert setzen (+1 bis +15).</p>
Tieftonkomp:	-15 bis +15	<p>Vermindert (-) oder verstärkt (+) die Tiefen.</p> <p>Die Platzierung des Acoustimass® Moduls beeinflusst die Ausprägung der Tiefen. Die Tiefen werden verstärkt, wenn das Modul näher an eine Ecke des Raums platziert wird. Die Tiefen werden dagegen vermindert, wenn der Abstand zu den Raumecken vergrößert wird.</p> <p>Sie können den Bass auch vermindern, indem Sie diese Einstellung auf einen negativen Wert setzen (-1 bis -15). Um den Bass zu verstärken, setzen Sie diese Einstellung auf einen positiven Wert (+1 bis +15).</p>

Abbildung 28

DVD Audio-Status

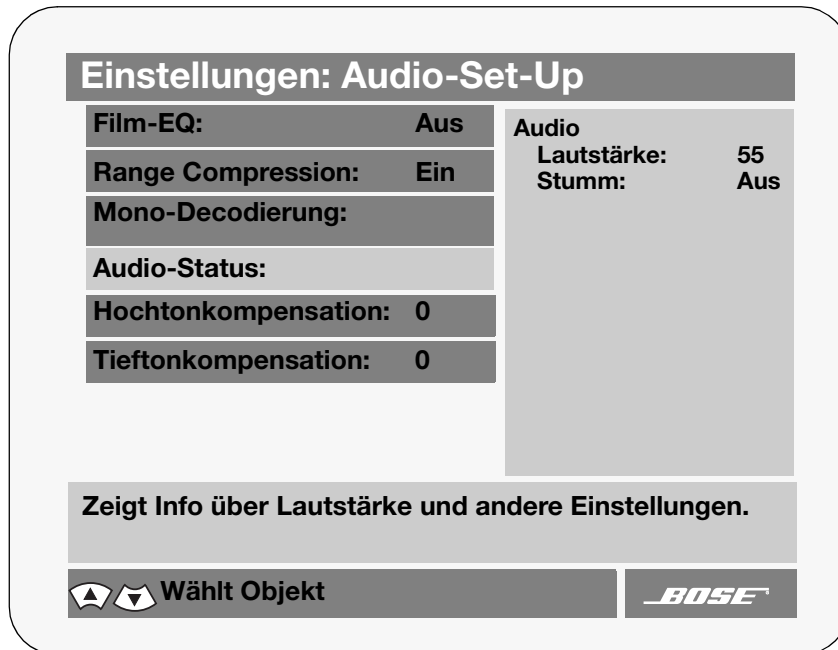

Menü „System-Set-Up“ aufrufen

1. Schalten Sie das Media Center und Ihr Fernsehgerät ein.
2. Drücken Sie die Taste **Settings**. Ein Menü mit Einstellungen für die aktuelle Quelle wird auf dem Bildschirm des Fernsehgeräts angezeigt.
3. Bewegen Sie sich mit der Taste **Tune** ▼ in der Liste nach unten, und wählen Sie **System-Set-Up**.
4. Drücken Sie die Taste **Enter**, und das Menü „System-Set-Up“ wird angezeigt.

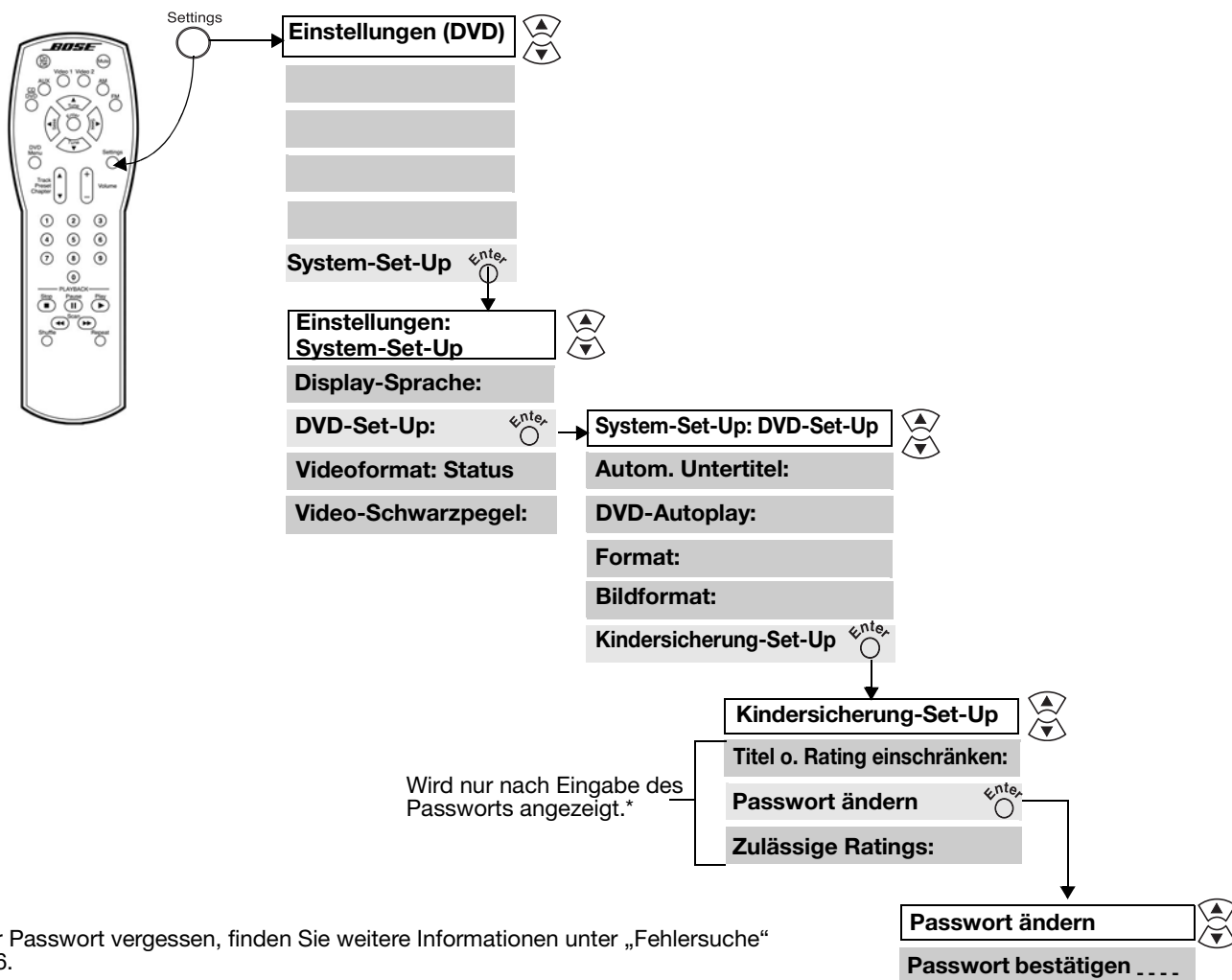

* Falls Sie Ihr Passwort vergessen, finden Sie weitere Informationen unter „Fehlersuche“ auf Seite 46.

Menü „System-Set-Up“

Das Menü „System-Set-Up“ enthält Optionen für die Einrichtung des gesamten Systems.

Einstellung:	Optionen:	Auswirkung der Einstellung:
Display-Sprache:	Englisch/Französisch/ Spanisch usw.	Die Bildschirmmenüs werden in der gewählten Sprache angezeigt.
DVD-Set-Up:	Auswahl	Enthält eine Reihe von DVD-Optionen, z. B. zur Kindersicherung.
VideofORMAT:	NTSC	Stellt das VideofORMAT auf den US-Standard.
	PAL	Stellt das VideofORMAT auf den in Europa verbreiteten Standard.
Video-Schwarzpegel:	Normal	Stellt den Schwarzpegel so ein, dass dieser für die meisten Fernsehgeräte geeignet ist.
	Erweitert	Stellt einen Schwarzpegel ein, der besser für die DVD-Wiedergabe geeignet ist.

Untermenü „DVD-Set-Up“

Das Untermenü „DVD-Set-Up“ enthält Optionen zum Betrieb des DVD-Players sowie die Kindersicherung.

Einstellung:	Optionen:	Auswirkung der Einstellung:
Autom. Untertitel:	Ein	Falls eine DVD über Untertitel verfügt, werden diese automatisch angezeigt, wenn der Ton stummgeschaltet wird.
	Aus	DVD-Untertitel werden nicht automatisch angezeigt.
DVD-Autoplay:	Ein	DVDs werden nach dem Einlegen automatisch gestartet.
	Aus	Die DVD-Wiedergabe beginnt nach dem Einlegen nicht automatisch.
Format:	4:3	Das Format 4:3 für Standard-Fernsehgeräte wird angezeigt.
	16:9	Das Format 16:9 für Breitformat-Fernsehgeräte wird angezeigt.
Bildformat:	Panorama/Zoom- Format	Die Bildgröße wird an ein Standard-Fernsehgerät angepasst, wenn die DVD dies ermöglicht.
	Letterbox	Das Bild wird im Letterbox-Format wiedergegeben (mit schwarzen Balken oben und unten am Bildschirm), wenn die DVD diese ermöglicht.
		Wenn das Format 16:9 ist, entfällt die Einstellung Bildformat und wird automatisch als „--“ angezeigt.
Kindersicherung-Set-Up	Auswahl	Zugriff auf das Untermenü „Kindersicherung-Set-Up“.

Pflege Ihres 3•2•1 oder 3•2•1 GS Systems

Zur Pflege des Systems gehört die Gehäusereinigung, die Reinigung von CDs und DVDs und der Austausch von Batterien der Fernbedienung.

Reinigung des Media Centers

- Verwenden Sie nur ein weiches, trockenes Tuch, um die Außenseite des Media Centers zu reinigen.
- Verwenden Sie keine Sprühdosen. Verwenden Sie weder Lösungsmittel oder Chemikalien noch Reinigungsmittel, die Alkohol, Ammoniak oder Polituren enthalten.
- Auf keinen Fall darf Feuchtigkeit ins Innere gelangen.

Reinigen der Lautsprecher

- Wischen Sie die Lautsprechergehäuse mit einem weichen, feuchten Tuch ab. Zur Pflege der Oberfläche können Sie einen ammoniakfreien Glasreiniger verwenden.
- Verwenden Sie keine Sprühdosen. Verwenden Sie weder Lösungsmittel oder Chemikalien noch Reinigungsmittel, die Alkohol, Ammoniak oder Polituren enthalten.
- Auf keinen Fall darf Feuchtigkeit ins Innere gelangen.
- Die Gitter der Lautsprecher können bei Bedarf mit einem Staubsauger vorsichtig abgesaugt werden.

Reinigen von DVDs und CDs

- Berühren Sie DVDs und CDs nur an den Rändern, um Beschädigungen und Fingerabdrücke zu vermeiden (Abbildung 29a).
- Verwenden Sie ein weiches, fusenfreies und trockenes Tuch, um Staub und Fingerabdrücke von der Oberfläche der DVDs und CDs zu entfernen. Wischen Sie in geraden Bewegungen von der Mitte zum Rand (Abbildung 29b). Verwenden Sie keinerlei Chemikalien, um Beschädigungen der DVDs und CDs zu vermeiden.
- Vollführen Sie zur Reinigung keinesfalls kreisförmige Bewegungen auf der Oberfläche (Abbildung 29c).
- Beschriften und bekleben Sie keinesfalls die Oberfläche von DVDs und CDs.
- Bewahren Sie DVDs und CDs zum besseren Schutz ausschließlich in geeigneten Schutzhüllen auf. Bewahren Sie DVDs und CDs jeweils einzeln in einer Schutzhülle auf, und vermeiden Sie direktes Sonnenlicht, extreme Temperaturen und Feuchtigkeit.

Abbildung 29

Handhabung von DVDs und CDs

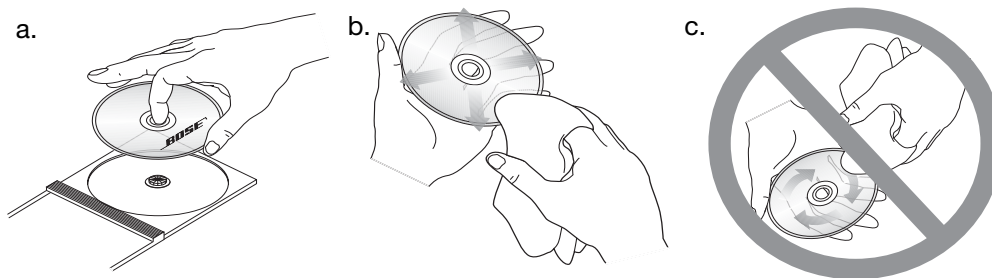

Austausch von Batterien der Fernbedienung

Öffnen Sie die Batterieabdeckung (Abbildung 30).

Beachten Sie die Polung, und legen Sie die Batterien ein. Die Symbole + und – auf den Batterien und im Batteriefach müssen übereinstimmen. Schließen Sie die Batterieabdeckung wieder.

Abbildung 30

Batterien einlegen

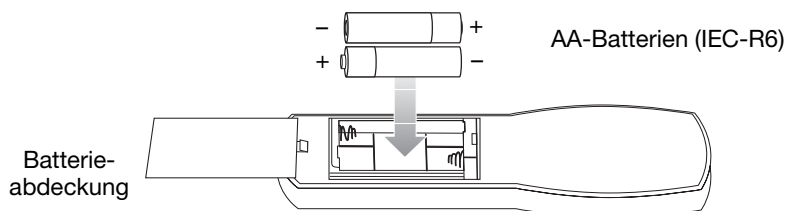

Fehlersuche

Problem	Lösung
System reagiert nicht	<ul style="list-style-type: none"> • Prüfen Sie, ob das System eingeschaltet ist. • Stellen Sie sicher, dass das Netzkabel fest mit dem Acoustimass® Modul und einer funktionierenden Steckdose verbunden ist. • Es muss eine Quelle (CD/DVD, MW/UKW usw.) ausgewählt sein. • Ziehen Sie den Netzstecker des Acoustimass Moduls für ca. eine Minute aus der Steckdose, und schließen Sie ihn wieder an. Dadurch kann sich das System zurückstellen. Nach dem erneuten Anschließen des Netzsteckers wird in der Anzeige des Media Centers „BOSE 321“ angezeigt.
DVD/CD wird nicht ausgegeben	<ul style="list-style-type: none"> • Schalten Sie das Gerät aus. • Ziehen Sie den Netzstecker des Acoustimass Moduls für ca. eine Minute aus der Steckdose, und schließen Sie ihn wieder an. Dadurch kann sich das System zurückstellen. • Bevor Sie das Gerät wieder einschalten, halten Sie die Taste STOP/EJECT gedrückt.
Kein Ton	<ul style="list-style-type: none"> • Erhöhen Sie die Lautstärke. • Prüfen Sie, ob MUTE (Stumm) angezeigt wird. Drücken Sie in diesem Fall auf die Taste Mute auf der Fernbedienung, um die Stummschaltung aufzuheben. • Vergewissern Sie sich, dass Modul- und Lautsprecherkabel fest in den Media Center-Buchsen und der mehrpolige Stecker am anderen Ende fest in der Buchse des Acoustimass Moduls sitzt. • Überprüfen Sie die Anschlüsse der Lautsprecher. • Schalten Sie das Media Center aus, und warten Sie 10 Sekunden, bevor Sie das Gerät wieder einschalten. Dadurch wird die Kommunikation zwischen dem Media Center und den Lautsprechern wiederhergestellt. • Überprüfen Sie, ob externe Komponenten angeschlossen sind. Vergewissern Sie sich, dass für jede Quelle der korrekte Eingang gewählt ist. • Vergewissern Sie sich, dass die CD/DVD korrekt (mit der Beschriftung nach oben) in das Fach eingelegt ist. • Schließen Sie die UKW- bzw. MW-Antenne an. • Ziehen Sie den Netzstecker des Acoustimass Moduls für ca. eine Minute aus der Steckdose, und schließen Sie ihn wieder an. Dadurch kann sich das System zurückstellen.
Ton, aber kein Bild	<ul style="list-style-type: none"> • Überprüfen Sie, ob das Fernsehgerät eingeschaltet ist. • Stellen Sie sicher, dass das Fernsehgerät auf TV/Video eingestellt ist, wenn Sie eine DVD oder andere Videoquelle wiedergeben. Siehe „Notieren Sie sich den verwendeten Videoeingang“ auf Seite 17.
Fernbedienung funktioniert nicht oder nur fehlerhaft	<ul style="list-style-type: none"> • Überprüfen Sie die Batterien und die Polarität (+ und -). Siehe „Austausch von Batterien der Fernbedienung“ auf Seite 44. • Richten Sie die Fernbedienung auf das Media Center. • Stellen Sie sicher, dass die Fernbedienung korrekt programmiert ist. Siehe „Besondere Hinweise zur verbesserten Fernbedienung“ auf Seite 46.
Kein oder schlechter Radioempfang	<ul style="list-style-type: none"> • Überprüfen Sie den korrekten Anschluss der Antennen. • Der Abstand zwischen der MW-Antenne und dem Media Center muss mindestens 50 cm betragen. • Ändern Sie die Position der Antenne, um den Empfang zu verbessern. • Richten Sie die AM-Antenne senkrecht nach oben aus. • Vergrößern Sie den Abstand zwischen Antennen und Fernsehgerät sowie anderen elektronischen Geräten. • Führen Sie eine Sendersuche durch, und stellen Sie einen Sender mit klarem Empfang ein.
DVD oder CD wird nicht wiedergegeben	<ul style="list-style-type: none"> • Prüfen Sie, ob das Symbol für die Wiedergabe angezeigt wird. • Drücken Sie auf die CD/DVD-Taste, und warten Sie kurz, bevor Sie auf Play drücken. • Die DVD/CD muss korrekt (mit der Beschriftung nach oben) eingelegt sein. • Nehmen Sie die DVD/CD aus dem Fach, und legen Sie sie erneut ein. • Auf der DVD/CD befindet sich möglicherweise Staub oder Schmutz. Reinigen Sie die DVD/CD. Siehe „Reinigen von DVDs und CDs“ auf Seite 44. • Möglicherweise ist die DVD/CD defekt. Verwenden Sie eine andere DVD/CD. • Überprüfen Sie, ob die Regionalcodes von DVD und Player übereinstimmen. Siehe „Überprüfen der Kompatibilität der Regionalcodes“ auf Seite 5.
UKW-Sound ist verzerrt	<ul style="list-style-type: none"> • Ändern Sie die Position der Antenne, um den Empfang zu verbessern.

Problem	Lösung
Ton ist verzerrt	<ul style="list-style-type: none"> • Stellen Sie sicher, dass die Lautsprecherkabel unbeschädigt und korrekt angeschlossen sind. • Reduzieren Sie den Ausgangspegel aller externen Komponenten, die am Music Center angeschlossen sind.
Bild ist schwarzweiß oder unruhig	<ul style="list-style-type: none"> • Überprüfen Sie die Videokabelverbindungen. • Stellen Sie das richtige Videoformat ein (NTSC oder PAL). Siehe „Systemeinstellungen“ auf Seite 39.
Passwort vergessen	<ul style="list-style-type: none"> • Geben Sie das Passwort 2673 zum Zugriff auf die Kindersicherung ein, und erstellen Sie ein neues Passwort.

Besondere Hinweise zur verbesserten Fernbedienung

Nach Entfernen der Kabel-/Satellitenanlage können Sie womöglich den Fernseher nicht mehr steuern. Löschen Sie in diesem Fall die programmierten Codes und programmieren Sie den Fernsehercode ein.

So löschen Sie Codes:

1. Halten Sie die Tasten Program und Guide gleichzeitig drei Sekunden lang gedrückt.
2. Geben Sie 977 ein.
3. Drücken Sie zum vollständigen Löschen der Codes die Taste Program.

Nach dem Löschen der Codes können Sie den Fernsehercode einprogrammieren. Siehe "Programmieren der verbesserten Fernbedienung" auf Seite 28.

So prüfen Sie Codes:

1. Kabel-/Satellitenanlage: Halten Sie die Tasten Program und Guide gleichzeitig drei Sekunden lang gedrückt.
2. Fernseher: Halten Sie die Tasten Program und TV ON-OFF gleichzeitig drei Sekunden lang gedrückt.
3. Geben Sie 990 ein.
4. Drücken Sie die 1. Die erste Ziffer des Codes (normalerweise Null) leuchtet auf.
5. Drücken Sie die 2. Die zweite Ziffer des Codes leuchtet auf.
6. Drücken Sie die 3. Die dritte Ziffer des Codes leuchtet auf.
7. Drücken Sie die 4. Die vierte Ziffer des Codes leuchtet auf.
8. Drücken Sie zum Beenden die Taste Program

Kundendienst

Weitere Hilfe zur Problembehandlung erhalten Sie beim Bose Kundendienst. Eine Liste mit Kontaktinformationen finden Sie im Versandkarton.

Garantie

Auf die Bose® 3•2•1 und 3•2•1 GS Home Entertainment Systems wird eine übertragbare eingeschränkte Garantie gewährt. Einzelheiten zu den Garantiebedingungen finden Sie auf der Garantiekarte, die dem System beiliegt. Füllen Sie bitte den Informationsteil der Karte aus, und schicken Sie diese an Bose.

Zubehör

Die Bose Regal-Lautsprecher des 3•2•1 und 3•2•1 GS Systems sind mit Bose-Zubehörteilen zur Befestigung kompatibel, z. B. mit den UB-20 Wandhalterungen, UFS-20 Bodenstativen und den UTS-20 Tischstativen. Bose bietet außerdem Kabeladapter für die Durchführung von Lautsprecherkabeln durch Wände an.

Wenden Sie sich an Ihren Bose-Vertragshändler, um die verbesserte Fernbedienung, Befestigungshalter, Stative oder Kabeladapter zu bestellen bzw. weitere Informationen dazu zu erhalten. Alternativ können Sie sich auch telefonisch an Bose wenden. Eine Liste mit Kontaktinformationen finden Sie im Versandkarton.

Technische Daten**Spannungsversorgung**

USA/Kanada: 120V, 60Hz, 300W

Gerät für zwei Betriebsspannungen: 115/230V,
50/60Hz, 300W

Großbritannien/Europa: 230V, 50/60Hz, 300W

Australien: 240V, 50/60Hz, 300W

Singapur: 220V, 50/60Hz, 300W

Eingänge

AUX, VIDEO 1, VIDEO 2: maximal 2 Vrms

Externe Antenne: 75 Ohm

Ausgänge

1 Audioausgang

1 Videoausgang

Maximale Umgebungstemperatur

40 °C

Abmessungen

Media Center:

10,4 cm x 33,9 cm x 26,0 cm
(Höhe x Breite x Tiefe)

Fernbedienung:

3,0 cm x 6,5 cm x 20,5 cm
(Höhe x Breite x Tiefe)

3•2•1 Lautsprecher:

8,7 cm x 19,9 cm x 13,6 cm
(Höhe x Breite x Tiefe)

3•2•1 GS Lautsprecher:

10,5 cm x 14 cm x 6,4 cm
(Höhe x Breite x Tiefe)

Acoustimass® Modul:

36,7 cm x 22,2 cm x 48,5 cm
(Höhe x Breite x Tiefe)

Gewicht

Media Center: 4,0 kg

3•2•1 Lautsprecher: je 1,2 kg

GS Lautsprecher: je 0,45 kg

Acoustimass Modul: 10,6 kg

Oberfläche

Media Center: Polymerlackierung

Lautsprecher: Polymerlackierung

Acoustimass Modul: Polymerlackierung

Opsætningskoder for kabel**Einrichtungscodes für Kabel****Codici di impostazione per il cavo****Instellingscodes voor kabel****Inställningskoder för kabel**

ABC.....	0003, 0008, 0014, 0007, 0011, 0013, 0017, 0033, 0047	General Instrument.....	0476, 0003, 0276, 0014, 0015, 0011, 0024, 0098, 0810
Ajinvision.....	1271	GoldStar.....	0144, 0040, 0838
Alcatel.....	0896, 0897	Golden Channel.....	1110
Allegro.....	0153, 0315	Goodmind.....	0797
Americast.....	0899	Grundig.....	0529
Amstrad.....	1222	Hamlin.....	0009, 0020, 0034, 0259, 0273
Anvision.....	0111, 0211	Hitachi.....	0014, 0011, 0033, 0255
Archer.....	0153, 0797	Hwalin.....	0303
BT.....	0105	HyperVision.....	0619
Bell & Howell.....	0014	Hytex.....	0007
Bell South.....	0899	IIEC.....	1018
Bestlink.....	0303	Jasco.....	0015, 0153, 0315
Birmingham Cable Communications.....	0276	Jebsee.....	0400
British Telecom.....	0003, 0105	Jerrold.....	0476, 0003, 0276, 0012, 0014, 0015, 0011, 0024, 0047, 0098, 0810
Cable & Wireless.....	1068	Kuang Yu.....	0024
Cabletime.....	0271, 0377, 0448, 0665	LG.....	0144, 0040, 0779, 0838
Century.....	0153	Leon.....	0015, 0069
Citizen.....	0153, 0315	MNet.....	0019, 0443
Colour Voice.....	0025, 0031	MS.....	0015, 0069, 0303, 1018
Comtec.....	0274	Macab.....	0817
Comtronics.....	0040, 0060	Macom.....	0033
Contec.....	0019	Magnavox.....	0032, 0069
Cryptovision.....	0600	Memorex.....	0000
Daehan.....	0778	Motorola.....	0476, 1106, 0276, 0810
Daeryung.....	0877, 0008, 0277, 0477, 1877	Movie Time.....	0063, 0078
Decsat.....	0423	Mr. Zap.....	1112
Director.....	0476	NET.....	0274
Eastern.....	0002, 0274, 0418	NSC.....	0063, 0070
Electricord.....	0078	NTL.....	1068
Emerson.....	0797	Noos.....	0817
Everquest.....	0015, 0040	Now.....	0776
Filmnet.....	0443	Oak.....	0019, 0007, 0248, 0303
Focus.....	0400	Ono.....	1068
France Telecom.....	0451, 0817, 0896, 0897	Optimus.....	0021
Funai.....	0019, 0248	PVP Stereo Visual Matrix.....	0003
GHZ.....	0078	Pace.....	0237, 1060, 1068
GMI.....	0015, 0057, 0069, 0797	Pacific.....	0678
Galaxi.....	0008	Pacific Bell.....	0843
Garrard.....	0153	Panasonic.....	0008, 0000, 0107, 0021, 0040
Gemini.....	0015, 0057, 0070, 0242, 0797	Paragon.....	0000

Philips.....	0305, 0317, 0013, 0025, 0031, 0032, 0060, 0069, 0111, 0153, 0211, 0242, 0255, 0290, 0451, 0619, 0652, 0817	United Cable.....	0003
Pioneer.....	0877, 0144, 0533, 0023, 1021, 1877	Universal.....	0078, 0153, 0191
Popular Mechanics....	0400	Videoway.....	0250
Pulsar.....	0000	Viewstar.....	0060, 0063, 0111, 0211
Quasar.....	0000	Visionetics.....	1064, 1264
RCA.....	0021, 0843	Visiopass.....	0451
RadioShack.....	0015, 0303, 0315, 0797	Westminster.....	0105, 0716
Rampage.....	0255	Wiso.....	0078
Recoton.....	0400	Zenith.....	0000, 0525, 0899
Regal.....	0020, 0259, 0273, 0279	Zentek.....	0400
Regency.....	0002		
Rembrandt.....	0011, 0070		
Runco.....	0000		
SL Marx.....	0040		
Sagem.....	0817, 1089		
Samsung.....	0144, 0000, 0040, 0070, 0702, 0840		
Scientific Atlanta.....	0877, 0008, 0017, 0277, 0477, 1877		
SeWoo.....	0073		
Seawoo.....	0780		
Sharp.....	0313		
Signal.....	0015, 0040		
Signature.....	0011		
Sony.....	1006		
Sprucer.....	0021		
Starcom.....	0003, 0014, 0015, 0047, 0098		
Stargate.....	0015, 0040, 0797		
Starquest.....	0015		
Storm.....	1018		
Supercable.....	0276		
TS.....	0003, 0024, 0255, 0303, 1018		
TV86.....	0063		
Tadiran.....	0040		
Tae Kwang.....	0068		
Taepyung.....	0678		
Taihan.....	0778		
Teac.....	1018		
Tele Danmark.....	1016		
Tele+1.....	0443		
Televue.....	0040		
Telewest.....	1068		
Thomson.....	1110		
Timeless.....	0274, 0418		
Tocom.....	0012, 0013		
TongKook.....	0777, 0840		
Torx.....	0003		
Toshiba.....	0000		
Trans PX.....	0276, 0153, 0303, 0315		
Tudi.....	0286		
Tusa.....	0015		
UBS.....	0073		
Unika.....	0153		
United Artists.....	0007		

Opsætningskoder for satellit**Einrichtungscodes für Satellit****Codici di impostazione per il satellite****Instellingscodes voor satelliet****Inställningskoder för satellit**

@sat.....	1300	BVV.....	0692
ABsat.....	0123, 0668, 0832	Barcom.....	0217
AGS.....	0668, 0710	Bell ExpressVu.....	1167
ASA.....	0397	Best.....	0217, 0369
ASLF.....	0713	Bestar.....	0243
AST.....	0321, 0351	Birdview.....	0045
Aegir.....	0520	Blaupunkt.....	0173
Akai.....	0200, 0515	Boca.....	0132, 0243, 0589, 0683, 0713, 0794, 0829
Akena.....	0668	Brain Wave.....	0332, 0692
Alba.....	0421, 0455, 0515, 0519, 0613, 0713, 0734	British Sky Broadcasting.....	0847, 1175
Aldes.....	0288, 0519, 0520, 0734	Broco.....	0530, 0713
Allsat.....	0067, 0183, 0200, 0364, 0734	Bubu Sat.....	0713
Allsonic.....	0288, 0369	Bush.....	0067, 0183
Alltech.....	0713	CNT.....	0520
Alpha.....	0668	Cambridge.....	0515, 0683
AlphaStar.....	0772	Canal Digital.....	0853
Amitronica.....	0713	Canal Satellite.....	0853
Ampere.....	0368, 0396	Canal+.....	0853
Amstrad.....	0080, 0132, 0243, 0252, 0338, 0345, 0396, 0461, 0501, 0713, 0742, 0795, 0847, 1113	Channel Master.....	0018
Amway.....	0043	Chaparral.....	0216
Anglo.....	0713	CityCom.....	0115, 0394, 0607, 0818, 1176
Ankaro.....	0217, 0288, 0369, 0519, 0692, 0713	Clatronic.....	0332
Anttron.....	0183, 0421, 0613	Colombia.....	0668
Apollo.....	0421	Columbia.....	0132
Arcon.....	0100, 0217, 0332, 0368, 0692, 0834, 1043, 1205	Columbus.....	0668
Armstrong.....	0243	Commlink.....	0288
Asat.....	0200	Condor.....	0369, 0607
Astacom.....	0668	Conifer.....	0004
Aston.....	0142, 1129, 1261	Connexions.....	0396
Astra.....	0108, 0145, 0243, 0530, 0607	Conrad.....	0115, 0369, 0589, 0607
Astro.....	0173, 0358, 0369, 0501, 0520, 0548, 0613, 0658	Contec.....	0394, 0589
Athena.....	0668	Cosat.....	0592
Atsat.....	1300	Crossdigital.....	1109
AudioTon.....	0364, 0613	Crown.....	0243
Avalon.....	0396	Cyrus.....	0200
Axiel.....	0668	D-box.....	0723, 0873, 1127
Axis.....	0369, 0530, 0834	DMT.....	1075
BEC.....	1303	DNR.....	0692
BT.....	0515, 0668, 0710	DNT.....	0200, 0396
		DST.....	0421
		DX Antenna.....	0041, 0752
		Dae Young.....	0735
		Daeryung.....	0396
		Daewoo.....	0713, 1296

Dansat.....	0183	Galaxis.....	0283, 0288, 0364, 0369, 0530, 0592, 0692, 0833, 0834, 0863, 1101, 1111
Daumling.....	0794	Galaxisat.....	0321
Dgtec.....	1242	Gardiner.....	0818
Digenius.....	0299	General Instrument.....	0869, 0038, 0361, 0627
DirecTV.....	0392, 0566, 0639, 1142, 0247, 0749, 0724, 0819, 1076, 1109, 1749, 1856	Gold Box.....	0292, 0853
Discovery.....	0668, 0710	GoldStar.....	0335
Dish Network System..	1005, 0775	Gooding.....	0571
DishPro.....	1005, 0775	Goodmans.....	0455, 1246, 1284
Diskxpress.....	0217	Gradiente.....	0887
Distratel.....	0084, 0885	Granada.....	0108, 0455
Ditristrad.....	0592	Grandin.....	0417
Drake.....	0018, 0064, 0245	Grothusen.....	0335
Dream Multimedia.....	1237	Grundig.....	0139, 0140, 0173, 0345, 0571, 0750, 0805, 0847, 0879
Dune.....	0369	HDT.....	1011, 1159
Dynasat.....	0679	HTS.....	0775
EIF.....	0417	Hanseatic.....	0605
EP Sat.....	0455	Hantor.....	0332, 0421
Echostar.....	1005, 0775, 0100, 0148, 0159, 0167, 0170, 0218, 0269, 0280, 0312, 0396, 0453, 0454, 0465, 0511, 0610, 0616, 0668, 0688, 0713, 0853, 0871, 1086, 1169	Hanuri.....	0520
Einhell.....	0243, 0252, 0288, 0421, 0501, 0517, 0713, 0794	Hase & Igel.....	0692
Elta.....	0200, 0364, 0369, 0421	Heliocom.....	0368
Emanon.....	0421	Helium.....	0607
Emme Esse.....	0369, 0679, 0871	Hinari.....	0183, 0421
Engel.....	0713, 1017	Hirschmann.....	0173, 0396, 0397, 0398, 0495, 0501, 0573, 0882, 1085
Eurieult.....	0417	Hisawa.....	0332
Eurocrypt.....	0108, 0455	Hitachi.....	0819, 0214, 0455, 0489, 0491, 1250
Europa.....	0501, 0589	Houston.....	0461, 0592, 0668
Eurosat.....	0243	Hughes Network Systems	1142, 0749, 1749
Eurosky.....	0243, 0369, 0607	Humax.....	0283, 0863, 1176
Eurostar.....	0100, 0607, 0679, 1025, 1026	Hung Chang.....	0732
Exator.....	0421, 0515, 0613	Huth.....	0243, 0288, 0332, 0364, 0368, 0388, 0517, 0589, 0607, 0794, 0829
Expressvu.....	0775	Hwalin.....	0885
Extra Sat.....	0519	Hypson.....	0417
FTE.....	0100, 0331, 0368, 0369, 0589, 0683, 0713, 0863	Hyundai.....	0758, 1011, 1159
Fenner.....	0668	IEEC.....	0605
Ferguson.....	0036, 0067, 0183, 0336, 0455, 0711	IR.....	0067, 0108, 0173, 0183, 0217, 0252, 0331, 0338, 0358, 0455, 0461
Fidelity.....	0252, 0368, 0461, 0501	IRTE.....	0609
Finlandia.....	0108, 0455	ISkyB.....	0887
Finlux.....	0108, 0397, 0455, 0573	ITT.....	0108, 0172
Force NO AS.....	1101	Ikusi Allsat.....	0368
Foxtel.....	0879	InVideo.....	0871
Fracarro.....	0421, 0668, 0871	Indovision.....	0887
Freecom.....	0335, 0421, 0501, 0734	Intersat.....	0043
Fresat.....	0885	Intertronic.....	0243
Fuba.....	0108, 0172, 0173, 0217, 0369, 0394, 0396, 0417, 0421, 0573	Intervision.....	0592, 0607, 0628
Funai.....	0338	JOK.....	0690, 0710
G-Sat.....	0183	JSR.....	0364
GE.....	0566	JVC.....	0775, 0492, 0505, 0506, 0515, 0571
GOI.....	0775	Jerrold.....	0036, 0361, 0627
Galaxi.....	0217	JiWon.....	0364

Johansson.....	0332, 0364	Micro Elektronik.....	0713
K-SAT.....	0713	Micro Tech.....	0530
KR.....	0613, 0734	Microtec.....	0713
Kabil.....	0737	Minerva.....	0571
Kathrein.....	0123, 0173, 0200, 0249, 0331, 0358, 0394, 0442, 0480, 0553, 0613, 0622, 0658, 0713, 0742, 1057, 1221	Mitsubishi.....	0749, 0455, 0491
KeyWest.....	0794	Morgan's.....	0132, 0200, 0243, 0364, 0589, 0683, 0713, 0794, 0829
Kolon.....	0421	Motorola.....	0869
Kosmos.....	0331, 0335, 0442	Multichoice.....	0642, 0879
Kreismeyer.....	0173	Multistar.....	0331
Kuangyu.....	0635	Muratto.....	0335
Kyostar.....	0421, 0613	Myryad.....	0200
L&S Electronic.....	1043	Mysat.....	0713
LG.....	0335, 0461, 1226	NEC.....	0178, 0496, 0499, 0507, 0508, 1270
LaSAT.....	0115, 0243, 0369, 0520, 0607, 0683	Navex.....	0332
Labgear.....	1296	Netgem.....	1322
Legend.....	0269	Netsat.....	0887
Lemon.....	0692	Neuhaus.....	0501, 0530, 0589, 0592, 0692, 0713, 0834
Lenco.....	0335, 0421, 0530, 0605, 0692, 0713	Neusat.....	0692, 0713, 0834
Lennox.....	0592	Next Level.....	0869
Lenson.....	0501	NextWave.....	0732
Leyco.....	0515	Nikko.....	0200, 0243, 0713, 0734
Lifesat.....	0369, 0605, 0713, 1122	Nokia.....	0108, 0172, 0397, 0455, 0573, 0723, 0751, 0873, 1023, 1127, 1723
Loewe.....	0243	Nordmende.....	0421, 0455, 0520
Logix.....	1017	Norsat.....	0004
Lorenzen.....	0299, 0607, 0692, 0742, 0794, 1294	Novis.....	0332
Lorraine.....	0335	Now.....	0757
Lupus.....	0369	OSAT.....	0345
Luxor.....	0108, 0172, 0345, 0573	Octagon.....	0421, 0613
M&B 1.....	0605	OctalTV.....	1005
Macab.....	0004	Okano.....	0243, 0331, 0668
Macom.....	0018	Optex.....	0394, 0417, 0834
Magnavox.....	0724, 0722	Orbit.....	0351, 1022
Manata.....	0710	Orbitech.....	0421, 0501, 0548, 0589, 1100
Manhattan.....	0455, 0520, 0592, 1017, 1083	Oxford.....	0515, 0668
Marantz.....	0200	Pace.....	0067, 0183, 0200, 0241, 0336, 0455, 0497, 0720, 0791, 0795, 0847, 0867, 0887, 1175, 1323
Marave.....	0417	Palladium.....	0243, 0421, 0501, 0571
Mascom.....	0520	Palsat.....	0501
Maspro.....	0041, 0173, 0336, 0495, 0571, 0713, 0750	Panasat.....	0615, 0879
Master's.....	0394	Panasonic.....	0247, 0701, 0214, 0340, 0455, 0500, 0739, 0847, 1104, 1320
Matsui.....	0173, 0571, 0710	Panda.....	0067, 0108, 0455
Matsushita.....	0214, 0340, 0500	Pantech.....	0747
Max.....	0607	Paristad.....	0417
MediaSat.....	0292, 0501, 0530, 0853	Patriot.....	0515, 0668
Mediabox.....	0292	Paysat.....	0724
Mediamarkt.....	0243	Philips.....	1142, 0749, 0724, 1076, 0722, 0133, 0173, 0183, 0200, 0217, 0292, 0455, 0571, 0589, 0613, 0710, 0750, 0805, 0853, 0898, 1118, 1749
Medion.....	0369, 0713	Phoenix.....	0183
Mega.....	0200	Phonotrend.....	0288, 0592
Memorex.....	0724, 0269		
Metronic.....	0084, 0243, 0288, 0421, 0519, 0520, 0613, 0713, 1282		
Metz.....	0173		
Micro.....	0713		

Pioneer.....	0292, 0329, 0352, 0662, 0853	Schacke.....	0613
Planet.....	0396	Schneider.....	0668, 0805
Plasmatic.....	0442	Schwaiger.....	0116, 0183, 0394, 0589, 0605, 0732, 1111
Polytron.....	0394, 0396	Sedea Electronique.....	0421
Praxis.....	0733, 1123	Seemann.....	0243, 0396, 0515, 0530
Predki.....	0332, 0421	Seleco.....	0592, 0871
Preisner.....	0132, 0589	Sharp.....	0494
Premier.....	0292, 0592	Siemens.....	0173, 0683
Prima.....	0795	Silva.....	0335
Primestar.....	0361, 0627	Skantin.....	0713
ProVision.....	0520	Skardin.....	0530
Profile.....	0710	Sky Television.....	1014
Promax.....	0455	Skylife.....	1255
Prosat.....	0288, 0628	Skymaster.....	0240, 0288, 0519, 0605, 0628, 0713, 0880
Proscan.....	0392, 0566	Skymax.....	0200
Provisat.....	0520	Skytwin.....	0519
Pye.....	0571	Skyvision.....	0364
Pyxis.....	0834	Smart.....	0132
Quadral.....	0288, 0369, 0519, 0589, 0628, 0668	Sony.....	0639, 0163, 0275, 0292, 0294, 0661, 0847
Quelle.....	0252, 0607	Star.....	0887
RCA.....	0392, 0566, 0855, 0143	Star Choice.....	0869
RFT.....	0200, 0288	Star Trak.....	0421
Radio Shack.....	0869	Starcast.....	0042
Radiola.....	0200	Starland.....	1122
Radix.....	0396, 0882, 1113, 1255	Starring.....	0332
Rainbow.....	0613	Strong.....	0132, 0369, 0421, 0520, 0613, 0879, 1105, 1147, 1159, 1300
Rediffusion.....	0004	Sumida.....	0243
Redpoint.....	0530	Sunny Sound.....	0369
Redstar.....	0369	Sunsat.....	0530, 0713
Roadstar.....	0713	Sunstar.....	0243, 0369, 0794, 0829
Rover.....	0628, 0713	Super Sat.....	0679
SAT.....	0321, 0351, 0461, 0501	Supernova.....	0887
SEG.....	0369, 0421, 0519, 0605, 0742, 1087	TPS.....	0820, 1253
SKR.....	0713	Tada.....	0368
SKY.....	0856, 0887	Tae Kwang.....	0733
SL Marx.....	0692	Tagra.....	0364
SM Electronic.....	0157, 0240, 0587, 0713, 1200	Tantec.....	0336, 0455
STS.....	0037, 0041	Tatung.....	0145, 0455
STVI.....	0417	TechniSat.....	0005, 0501, 0548, 1099, 1100
Saba.....	0183, 0336, 0520, 0690, 0692, 0710, 0734, 0885	Techniland.....	0592
Sabre.....	0455	Technowelt.....	0607
Sagem.....	0820, 1114, 1253	Teco.....	0243
Salora.....	0108, 0172	Telasat.....	0605
Samsung.....	1109, 0773, 1017, 1243, 1244, 1276, 1293	Teleciel.....	0613, 0734
Sanyo.....	0493, 1219	Teledirekt.....	0183
Sat Control.....	1300	Telefunken.....	0421
Sat Team.....	0368, 0713	Teleka.....	0243, 0396, 0501, 0613, 0692, 0750
SatPartner.....	0332, 0335, 0421, 0501, 0520, 0613, 0692, 0734	Telemaster.....	0520
Satcom.....	0605	Telesat.....	0605
Satec.....	0183, 0713, 0834	Telestar.....	0114, 0157, 0501, 1100
Satelco.....	0369	Televes.....	0455, 0501, 0734
Satline.....	0628	Televisa.....	0887
Satplus.....	1009	Telewire.....	0592
Satstation.....	1083	Ten Haaft.....	0692

Thomson.....	0115, 0265, 0292, 0455, 0607, 0711, 0713, 0853, 1012, 1046, 1291, 1900
Thorn.....	0455
Tioko.....	0394
Tonna.....	0455, 0501, 0592, 0668
Topfield.....	1206
Toshiba.....	0749, 0790, 0082, 0137, 0455, 0486, 1749
Triad.....	0321, 0335, 0351, 0372
Triasat.....	0501
Triax.....	0115
Twiner.....	0136, 0417
UltimateTV.....	0392, 0639
Uniden.....	0724, 0722, 0194
Unisat.....	0200, 0243
Unitor.....	0217, 0332
Universum.....	0115, 0173, 0397, 0571, 0607, 0742
VTech.....	0321, 0351, 0690, 0818
Variosat.....	0173
Ventana.....	0200
Vestel.....	0742
Victor.....	0492, 0505, 0506
Visiosat.....	0690
Vortec.....	0421
Wela.....	0589, 0713, 0794
Wetekom.....	0829
Wewa.....	0455
Winersat.....	0332, 1045
Wintergarten.....	0288
Wisi.....	0004, 0173, 0321, 0351, 0372, 0396, 0406, 0455, 0589, 0638, 0690
Woorisat.....	0520
Worldsat.....	0710
XSat.....	0123, 0668
Xcom Multimedia.....	0668
Xrypton.....	0369
Yes.....	0887
Zaunkonig.....	0692
Zehnder.....	0114, 0321, 0331, 0369, 0520, 0742, 0818, 1075
Zenith.....	0856, 0064, 0245, 0635, 1856
Zeta Technology.....	0200
Zodiac.....	0613
Zwergnase.....	0243, 0794, 0829

Opsætningskoder for fjernsyn**Einrichtungscodes für Fernseher****Codici di impostazione per il televisore****Instellingscodes voor televisie****Inställningskoder för TV**

A-Mark.....	0003	Anam.....	0250, 0180, 0003, 0004, 0009, 0068, 0161, 0425, 0426, 0628, 0700
A.R. Systems.....	0556	Anam National.....	0250, 0055, 0161, 0425, 0650
AGB.....	0516	Anglo.....	0264
AOC.....	0451, 0093, 0180, 0060, 0030, 0178, 0019, 0179, 0018, 0003, 0009, 0052, 0092, 0108, 0137, 0185, 0474	Anitech.....	0282, 0009, 0037, 0068, 0076, 0264, 0474
ASA.....	0087, 0104	Ansonic.....	0009, 0037, 0102, 0292, 0370, 0428
AWA.....	0009, 0157	Apex Digital.....	0748, 0765, 0767, 1943
Abex.....	0032	Arc En Ciel.....	0196, 0399
Acura.....	0009	Arcam.....	0216, 0217
Addison.....	0092, 0108, 0653	Archer.....	0003
Admiral.....	0093, 0463, 0087, 0163, 0213, 0363	Aristona.....	0037, 0556
Advent.....	0761, 0815, 0817, 1933	Asberg.....	0076, 0102
Adventura.....	0046	Asora.....	0009
Adyson.....	0032, 0068, 0216, 0217	Asuka.....	0217, 0218, 0264
Agef.....	0087	Atlantic.....	0206, 0320
Aiko.....	0092, 0217, 0264	Audinac.....	0391
Aiwa.....	0701, 0705, 1904, 1910, 1914, 1915, 1916	AudioTon.....	0217, 0264, 0428, 0486
Akai.....	0030, 0009, 0035, 0037, 0072, 0098, 0163, 0191, 0208, 0218, 0329, 0361, 0371, 0433, 0448, 0480, 0516, 0548, 0556, 0581, 0602, 0631, 0672, 0696, 0702, 0708, 0812	Audiosonic.....	0009, 0037, 0109, 0217, 0218, 0264, 0337, 0370, 0428, 0486
Akib.....	0294	Audiovox.....	0451, 0180, 0003, 0092, 0623
Akiba.....	0282, 0037, 0218, 0294, 0455	Autovox.....	0076, 0087, 0206, 0217, 0247, 0336
Akito.....	0272	BPL.....	0282, 0037
Akura.....	0282, 0009, 0037, 0218, 0264, 0283, 0358, 0412, 0493	BSR.....	0294
Alaron.....	0179, 0183, 0216	BTC.....	0218
Alba.....	0009, 0036, 0037, 0049, 0163, 0211, 0216, 0218, 0235, 0247, 0371, 0418, 0487, 0581, 0668	Baird.....	0072, 0073, 0190, 0193, 0208, 0217, 0343
Alfide.....	0672	Bang & Olufsen.....	0087, 0275, 0565
Allorgan.....	0206, 0217, 0294	Barco.....	0380
Allstar.....	0037	Basic Line.....	0282, 0009, 0037, 0217, 0218, 0374, 0455, 0567
Ambassador.....	0177	Baur.....	0010, 0037, 0065, 0146, 0303, 0349, 0361, 0505, 0512, 0535, 0554
America Action.....	0180	Baysonic.....	0180
Amplivision.....	0217, 0320, 0370, 0400	Bazin.....	0217
Ampro.....	0751	Beaumarck.....	0178
Amstrad.....	0009, 0037, 0171, 0177, 0218, 0264, 0354, 0371, 0412, 0433, 0516, 0581	Beko.....	0037, 0370, 0428, 0486, 0714, 0715
		Belcor.....	0019
		Bell & Howell.....	0154, 0016
		Beon.....	0032, 0037, 0418
		Best.....	0337, 0370, 0421
		Bestar.....	0037, 0370, 0374
		Binatone.....	0217

Blaupunkt.....	0191, 0195, 0200, 0213, 0327, 0328, 0535, 0554	Clayton.....	0385
Blue Sky.....	0282, 0037, 0218, 0455, 0668, 1037	Colt.....	1906
Blue Star.....	0282	Concerto.....	0056
Bondstec.....	0247	Condor.....	0282, 0009, 0037, 0102, 0247, 0320, 0370, 0411
Boots.....	0217, 0272	Conic.....	0032
Bradford.....	0180	Conrac.....	0808
Brandt.....	0109, 0196, 0198, 0205, 0287, 0335, 0399	Contec.....	0180, 0009, 0036, 0157, 0158, 0185, 0216
Brinkmann.....	0037, 0418, 0519	Continental Edison.....	0109, 0196, 0198, 0205, 0287, 0399, 0487
Brionvega.....	0087	Cosmel.....	0037, 0337
Britannia.....	0216, 0217	Craig.....	0180, 0161
Brockwood.....	0019	Crezar.....	0213
Broksonic.....	0236, 0463, 0003, 0426, 1905, 1911, 1929, 1935, 1938	Crosley.....	0054, 0074, 0076, 0084, 0087, 0213, 0247
Bruns.....	0087	Crown.....	0180, 0039, 0009, 0037, 0076, 0208, 0339, 0370, 0418, 0421, 0486, 0579, 0672
Bush.....	0282, 0007, 0009, 0036, 0037, 0208, 0211, 0217, 0218, 0264, 0272, 0294, 0349, 0355, 0361, 0363, 0371, 0374, 0487, 0519, 0581, 0614, 0617, 0668, 0698, 1037, 1900	Crown Mustang.....	0672
CCE.....	0037, 0217, 0329	Curtis Mathes.....	0047, 0054, 0154, 0451, 0093, 0060, 0030, 0145, 0056, 0016, 0039, 0166, 0466, 0702, 0747, 1147, 1347, 1919
CGE.....	0074, 0076, 0084, 0247, 0370, 0418	Cybertron.....	0218
CS Electronics.....	0216, 0218, 0247	DER.....	0190, 0193
CTC.....	0247	Daewoo.....	0154, 0451, 0180, 0030, 0178, 0019, 0056, 0039, 0003, 0004, 0009, 0032, 0037, 0066, 0091, 0092, 0108, 0170, 0217, 0218, 0374, 0391, 0402, 0474, 0499, 0623, 0624, 0627, 0628, 0634, 0661, 0700, 1902, 1909, 1921, 1928
CXC.....	0180	Dainichi.....	0216, 0218
Candle.....	0030, 0056, 0046, 0186	Dansai.....	0032, 0035, 0036, 0037, 0216
Canton.....	0218	Dantax.....	0486
Carad.....	0610	Dayton.....	0009
Carena.....	0037, 0455	Daytron.....	0019, 0374
Carnivale.....	0030	De Graaf.....	0208, 0227, 0363, 0548
Carrefour.....	0036, 0037, 0057	Decca.....	0033, 0037, 0049, 0072, 0217, 0272, 0516
Carver.....	0054, 0170	Denko.....	0264
Cascade.....	0009, 0037	Denon.....	0145, 0511
Cathay.....	0037, 0474	Denver.....	0037
Celebrity.....	0000	Desmet.....	0009, 0037
Celera.....	0765	Diamant.....	0037
Centurion.....	0037	Digatron.....	0037
Century.....	0087, 0213, 0247	Dixi.....	0004, 0009, 0037
Changhong.....	0765	Domland.....	0394
Ching Tai.....	0179, 0003, 0009, 0092, 0474	Dual.....	0037, 0057, 0217, 0259, 0303, 0336, 0394, 0519, 0531
Chun Yun.....	0000, 0180, 0179, 0003, 0009, 0033, 0092, 0161, 0474	Dual Tec.....	0217
Chung Hsin.....	0180, 0053, 0033, 0036, 0108, 0474	Dumont.....	0017, 0019, 0070, 0087, 0102, 0213
Cimline.....	0009, 0218	Dwin.....	0720, 0774
Cinema.....	0672	Dynatech.....	0049
Cineral.....	0451, 0092	ECE.....	0037
Citizen.....	0060, 0030, 0056, 0039, 0046, 0092, 0186, 0280, 0561, 1928, 0561, 1928	EMI.....	0005
City.....	0009	Ectec.....	0391
Clairtone.....	0185		
Clarion.....	0180		
Clarivox.....	0037, 0102		
Clatronic.....	0009, 0037, 0076, 0102, 0217, 0218, 0247, 0320, 0370, 0371, 0579		

Elbe.....	0217, 0238, 0259, 0292, 0411, 0435, 0516	Futuretech.....	0180
Electroband.....	0000, 0185	GBC.....	0009, 0213, 0218, 0374
Electrohome.....	0381, 0389, 0409	GE.....	0047, 0051, 0451, 0180, 0282, 0030, 0178, 0021, 0055, 0027, 0029, 0092, 0135, 0174, 0279, 0560, 0747, 1147, 1347, 1454, 1907, 1917, 1919, 1922
Elekta.....	0264	GEC.....	0037, 0043, 0072, 0163, 0205, 0217, 0361, 0516
Elin.....	0009, 0037, 0104, 0349, 0361, 0448, 0548	GPM.....	0218
Elite.....	0218, 0320	Galaxi.....	0037, 0102
Elman.....	0102	Galaxis.....	0037, 0370
Elta.....	0009, 0068, 0474	Gateway.....	1755, 1756
Emco.....	0247	Geloso.....	0009, 0213, 0363, 0374
Emerson.....	0154, 0236, 0463, 0180, 0282, 0178, 0019, 0179, 0039, 0037, 0038, 0070, 0087, 0158, 0177, 0181, 0182, 0183, 0185, 0213, 0247, 0280, 0320, 0361, 0371, 0623, 1905, 1909, 1911, 1928, 1929	General.....	0186, 0590
Emperor.....	0282	General Technic.....	0009
Envision.....	0030, 0813	Genexxa.....	0009, 0163, 0218, 0493
Erres.....	0012, 0037	Germanvox.....	0213
Ether.....	0030, 0003, 0009, 0161	Gibralter.....	0017, 0030, 0019
Etron.....	0009, 0283, 0646	Gintai.....	0354, 0474, 0721
Euroman	0037, 0264, 0421	GoldStar.....	0154, 0030, 0178, 0019, 0056, 0039, 0001, 0002, 0032, 0037, 0106, 0109, 0163, 0216, 0217, 0247, 0283, 0290, 0308, 0361, 0363, 0377, 0409, 0457, 0467
Europa.....	0037	Goldline.....	0337
Europhon.....	0102, 0213, 0217, 0516	Goldstar.....	1926
Expert.....	0206	Gooding.....	0487
Exquisit.....	0037	Goodmans.....	0179, 0009, 0032, 0035, 0036, 0037, 0072, 0217, 0218, 0235, 0264, 0335, 0343, 0360, 0371, 0374, 0480, 0487, 0499, 0516, 0560, 0624, 0634, 1900, 1909
FNR.....	0102	Gorenje.....	0370, 0421
Fenner.....	0009, 0374	Gradiente.....	0053, 0056, 0170, 0392
Ferguson.....	0005, 0037, 0073, 0109, 0190, 0192, 0193, 0238, 0287, 0335, 0343, 0560, 0625	Graetz.....	0163, 0361
Fidelity.....	0082, 0163, 0193, 0216, 0264, 0361, 0363, 0371, 0412, 0474, 0512	Granada.....	0037, 0045, 0072, 0108, 0146, 0208, 0217, 0226, 0339, 0356, 0363, 0473, 0502, 0516
Filsai.....	0217	Grandin.....	0282, 0009, 0037, 0163, 0320, 0374, 0455, 0579, 0610
Finlandia.....	0072, 0163, 0208, 0346, 0363, 0548	Grundig.....	0009, 0037, 0070, 0076, 0191, 0195, 0205, 0487, 0535, 0554, 0556, 0587, 0672, 0706, 1935
Finlux.....	0179, 0037, 0070, 0072, 0087, 0102, 0104, 0105, 0217, 0346, 0411, 0516	Grunpy.....	0180, 0179
Firstar.....	0236, 0009, 0033	HCM.....	0282, 0009, 0037, 0217, 0218, 0264, 0412, 0418
Firstline.....	0009, 0037, 0072, 0216, 0217, 0238, 0247, 0294, 0374, 0385, 0411, 0531, 0668	HMV.....	0087
Fisher.....	0047, 0154, 0036, 0045, 0072, 0087, 0104, 0157, 0159, 0208, 0217, 0303, 0370	Haier.....	0768
Flint.....	0037, 0072, 0218, 0264, 0455, 0610	Halifax.....	0217
Forgestone.....	0193	Hallmark.....	0178
Formenti.....	0037, 0065, 0087, 0213, 0216, 0320	Hampton.....	0216, 0217
Fortress.....	0093	Hanimex.....	0294, 1908
Fraba.....	0037, 0370	Hankook.....	0180, 0030, 0178, 0019, 0056, 0409, 0628
Friac.....	0009, 0102, 0370, 0499	Hanseatic.....	0282, 0009, 0037, 0217, 0320, 0361, 0377, 0394, 0428, 0519, 0556, 0661
Frontech.....	0009, 0163, 0217, 0247, 0264, 0363, 0448, 0474	Hantarex.....	0037, 0213, 0516
Fujitsu.....	0179, 0072, 0102, 0186, 0206, 0217, 0683, 0809	Hantor.....	0037
Funai.....	0180, 0179, 0171, 0264, 0294, 0303, 0342, 1904		

Harley Davidson.....	0179, 0043, 1904	Imperial.....	0074, 0076, 0084, 0247, 0370, 0418
Harman/Kardon.....	0054, 0078	Indesit.....	0213
Harvard.....	0180, 0068	Indiana.....	0037
Harwood	0009, 0032, 0037, 0412	Infinity.....	0054
Havermy.....	0093	Ingelen.....	0163
Hello Kitty.....	0451	Ingersol.....	0009
Hema.....	0009, 0217	Inkel.....	0571
Hifivox.....	0196, 0198, 0399	Inno Hit.....	0009, 0072, 0217, 0290, 0516
Hikona.....	0218, 0474	Innova.....	0037
Hinari.....	0179, 0039, 0009, 0036, 0037, 0211, 0218, 0235, 0283, 0355, 0487, 1908	Inteq.....	0017
Hisawa.....	0282, 0218, 0400, 0455, 0610	Interbuy.....	0037, 0068, 0264
Hit.....	0087	Interfunk.....	0012, 0037, 0087, 0163, 0247, 0275, 0327, 0361, 0512
Hitachi.....	0165, 0030, 0178, 0145, 0019, 0179, 0056, 0016, 0039, 0009, 0027, 0032, 0036, 0037, 0038, 0043, 0044, 0072, 0092, 0095, 0097, 0105, 0109, 0151, 0157, 0163, 0182, 0186, 0194, 0196, 0198, 0213, 0217, 0225, 0227, 0279, 0349, 0356, 0363, 0381, 0409, 0413, 0473, 0474, 0481, 0492, 0499, 0516, 0548, 0576, 0577, 0578, 0583, 0719, 0744, 1045, 1225, 1256, 1904	Internal.....	0037
Hornophone.....	0037	Intervision.....	0282, 0037, 0068, 0102, 0217, 0218, 0247, 0264, 0377, 0394, 0448, 0455, 0486, 0487, 0519
Hua Tun.....	0009	Irradio.....	0218, 0247, 0290, 0371
Huanyu.....	0216, 0374	Isukai.....	0282, 0037, 0218, 0455
Hyper.....	0009, 0216, 0217, 0247	JBL.....	0054
Hypersonic.....	0361	JCB.....	0000
Hypson.....	0282, 0037, 0264, 0400, 0455	JEC.....	0502
ICE.....	0216, 0217, 0218, 0264, 0371, 0556	JVC.....	0463, 0053, 0036, 0069, 0094, 0160, 0169, 0182, 0190, 0192, 0193, 0218, 0371, 0418, 0606, 0653, 0683, 1923
ICeS.....	0216, 0218	Janeil.....	0046
IR.....	0093, 0007, 0010, 0011, 0012, 0032, 0033, 0035, 0036, 0037, 0043, 0045, 0070, 0072, 0073, 0074, 0076, 0087, 0101, 0102, 0104, 0105, 0108, 0109, 0146, 0157, 0163, 0190, 0191, 0192, 0193, 0194, 0195, 0196, 0205, 0206, 0213, 0216, 0217, 0225, 0226, 0227, 0235, 0238, 0243, 0247, 0274, 0287, 0290, 0291, 0292, 0294, 0303, 0320, 0327, 0343, 0349, 0354, 0356, 0361, 0363, 0370, 0374, 0448, 0505, 0512, 0516, 0535, 0553, 0554, 0556	Jean.....	0156, 0051, 0236, 0179, 0003, 0009, 0092, 0474, 0721
IRT.....	0628	Jensen.....	0761, 0815, 0817, 1933
ITS.....	0216, 0264, 0371	KB Aristocrat.....	0163
ITT.....	0179, 0007, 0163, 0208, 0283, 0339, 0346, 0349, 0361, 0473, 0480, 0548, 0567, 0610	KEC.....	0180
ITV.....	0037, 0264	KMC.....	0106
Iberia.....	0037	KTV.....	0180, 0030, 0039, 0183, 0185, 0217, 0280
		Kaisui.....	0282, 0009, 0037, 0216, 0217, 0218, 0455
		Kamp.....	0216
		Kapsch.....	0104, 0163, 0206, 0361
		Karcher.....	0282, 0102, 0421, 0610
		Kasui.....	0282
		Kathrein.....	0556
		Kawasho	0158, 0216, 0308
		Kaypani.....	0052
		Kendo.....	0037, 0102, 0235, 0247, 0411, 0428, 0610
		Kennedy.....	0206, 0213, 0435
		Kenwood.....	0030, 0019
		Kingsley.....	0216
		Kioto.....	0706
		Kloss.....	0024, 0046, 0078
		Kneissel.....	0037, 0238, 0259, 0292, 0374, 0411, 0435, 0610
		Kolin.....	0180, 0053, 0033, 0036, 0108, 0474
		Kolster.....	0037
		Konka.....	0218, 0371, 0628, 0632, 0638, 0703, 0707, 0725, 0726, 1939, 1940

Korpel.....	0037	Matsui.....	0009, 0011, 0033, 0035, 0036, 0037, 0072, 0163, 0177, 0191, 0195, 0208, 0211, 0217, 0235, 0272, 0294, 0335, 0354, 0355, 0363, 0371, 0433, 0443, 0455, 0487, 0516, 0579
Korting.....	0087, 0320, 0421	Matsushita.....	0250, 0161, 0650
Kosmos.....	0037	McMichael.....	0043
Koyoda.....	0009	Mediator.....	0012, 0037
Kraking.....	0238	Medion.....	0037, 0668, 0808, 1037
Kuba Electronic.....	0303	Megas.....	0610
Kyoshu.....	0032, 0412	Megatron.....	0178, 0145, 0003
Kyoto.....	0032, 0163, 0385	Melvox.....	0400
L&S Electronic.....	0808	Memorex.....	0154, 0250, 0463, 0150, 0178, 0179, 0056, 0016, 0009, 0106, 1037, 1911, 1920, 1924, 1926, 1927
LG.....	0060, 0030, 0178, 0019, 0056, 0001, 0003, 0004, 0032, 0037, 0038, 0108, 0409, 0442, 0474, 0644, 0700, 0714, 1934	Memphis.....	0337, 0385
LXI.....	0047, 0054, 0154, 0156, 0178, 0148, 0747	Mercur.....	0001
LaSAT.....	0486	Metz.....	0037, 0087, 0213, 0275, 0367, 0388, 0447, 0535, 0554, 0746
Lenco.....	0104	Micromaxx.....	0808
Leyco.....	0037, 0072, 0264, 0294, 0579	Microstar.....	0808
Liesenk & Tter.....	0037	Midland.....	0047, 0017, 0051, 0039, 0032, 0135, 0747
Liesenkotter.....	0037, 0327	Minerva.....	0070, 0487, 0535, 0554
Lifetec.....	0037, 0218, 0374, 0519	Minoka.....	0412
Lloyd's.....	1904	Minutz.....	0021
Lloytron.....	0032	Mirror.....	1900
Loewe.....	0037, 0087, 0136, 0292, 0512, 0633, 0694	Mitsubishi.....	0154, 0250, 0093, 0236, 0180, 0150, 0030, 0178, 0019, 0179, 0056, 0007, 0014, 0033, 0036, 0037, 0087, 0098, 0108, 0155, 0331, 0354, 0358, 0381, 0474, 0512, 0535, 1917
Logik.....	0016, 0001, 0005, 0011, 0033, 0193	Mivar.....	0216, 0290, 0291, 0292, 0516, 0609
Luma.....	0206, 0259, 0363	Monaco.....	0009
Lumatron.....	0217	Motion.....	0076
Luxman.....	0056	Motorola.....	0093, 0055
Luxor.....	0163, 0194, 0208, 0290, 0349, 0356, 0361, 0363, 0548	Multibroadcast.....	0193
M Electronic.....	0009, 0037, 0057, 0068, 0104, 0105, 0109, 0163, 0216, 0217, 0247, 0287, 0346, 0374, 0411, 0480, 0492, 0512	Multitech.....	0180, 0009, 0049, 0076, 0102, 0216, 0217, 0247, 0363, 0486
MEI.....	0185	Murphy.....	0039, 0072, 0163, 0216, 0474
MGA.....	0150, 0030, 0178, 0019, 0155, 1907	Myryad.....	0556
MTC.....	0060, 0030, 0019, 0056, 0049, 0091, 0185, 0216, 0349, 0370, 0512	NAD.....	0156, 0178, 0361, 0866
MTEC.....	0032, 0272	NEC.....	0154, 0156, 0051, 0165, 0030, 0178, 0019, 0056, 0009, 0036, 0046, 0170, 0186, 0320, 0381, 0455, 0474, 0497, 0704, 1704
Magnadyne.....	0087, 0102, 0247, 0516	NEI.....	0037, 0337, 0371
Magnafon.....	0073, 0076, 0102, 0213, 0216, 0516	NTC.....	0092
Magnasonic.....	1913, 1928	Naiko.....	0606
Magnavox.....	0054, 0030, 0179, 0020, 0024, 0028, 0036, 0096, 0186, 0187, 0230, 0386, 1254, 1454, 1904, 1913, 1931	Nakimura.....	0037, 0374
Magnin.....	1907	Nakio.....	0480
Magnum.....	0037, 0648	Naonis.....	0363
Majestic.....	0016, 0015	National.....	0226
Manesth.....	0035, 0037, 0217, 0235, 0264, 0294, 0320	Neckermann.....	0037, 0087, 0191, 0213, 0247, 0320, 0327, 0349, 0363, 0370, 0411, 0418, 0505, 0554, 0556
Marantz.....	0054, 0030, 0037, 0556		
Marelli.....	0087		
Mark.....	0037		
Maruman.....	0391, 0627		

Nesco.....	0179, 0247	Panasonic.....	0054, 0250, 0051, 0055, 0037, 0126, 0161, 0163, 0213, 0214, 0226, 0274, 0338, 0340, 0361, 0367, 0516, 0548, 0650, 1650, 1919, 1924, 1927, 1930, 1941, 1946, 1947
Netsat.....	0037	Panavision.....	0037, 0411
Network.....	0032, 0337	Pathe Cinema.....	0163, 0213, 0216, 0238, 0320
Neufunk.....	0037, 0556	Pathe Marconi.....	0196, 0198, 0205, 0399
New Tech.....	0217, 0343	Pausa.....	0009
Newave.....	0093, 0178, 0009, 0092, 0161, 0721	Penney.....	0047, 0156, 0051, 0060, 0030, 0178, 0021, 0019, 0018, 0039, 0002, 0003, 0027, 0032, 0110, 0135, 0149, 0747, 1347, 1907, 1919, 1926
Nicamagic.....	0216	Perdio.....	0037, 0163, 0320
Nikkai.....	0009, 0032, 0035, 0036, 0037, 0072, 0216, 0217, 0218, 0264, 0337	Phase.....	0032
Nikko.....	0030, 0178, 0092	Philco.....	0054, 0463, 0180, 0030, 0178, 0145, 0019, 0056, 0020, 0028, 0032, 0037, 0074, 0076, 0084, 0087, 0096, 0186, 0213, 0247, 0278, 0370, 0409, 0418, 0474, 0628, 0747, 1911
Nisato.....	0391	Philips.....	0054, 0000, 0051, 0030, 0178, 0019, 0056, 0007, 0012, 0020, 0024, 0028, 0032, 0037, 0043, 0087, 0092, 0108, 0186, 0187, 0193, 0278, 0332, 0343, 0374, 0409, 0423, 0474, 0554, 0556, 0595, 0721, 0747, 1454
Noblex.....	0430	Phoenix.....	0087, 0216, 0320, 0385, 0486
Noblisko.....	0070, 0076, 0102, 0216	Phonola.....	0012, 0037, 0087, 0193, 0216
Nogamatic.....	0196	Pilot.....	0030, 0019, 0039
Nokia.....	0179, 0163, 0208, 0320, 0339, 0346, 0349, 0361, 0374, 0473, 0480, 0548, 0567, 0606, 0610, 0631, 1912	Pioneer.....	0037, 0038, 0109, 0163, 0166, 0172, 0287, 0361, 0423, 0428, 0486, 0679, 0760, 0866
Norcent.....	0748, 0824	Plantron.....	0009
Nordmende.....	0109, 0195, 0196, 0198, 0213, 0287, 0343, 0399, 0560	Playsonic.....	0217
Noshi.....	0018	Polytron.....	0697
Novak.....	0012	Portland.....	0019, 0039, 0092, 0374
Novatronic.....	0037, 0105, 0531	Prandoni-Prince.....	0213, 0361, 0363, 0516
Oceanic.....	0163, 0208, 0361, 0548, 0567	Precision.....	0217
Okano.....	0009, 0037, 0264, 0370	Prima.....	0068, 0264, 0474, 0761, 0815, 0817, 1933
Omega.....	0264	Princeton.....	0700, 0717
On Command.....	0531	Prinz.....	0194
Onking.....	0280	Prism.....	0051
Onwa.....	0180, 0102, 0218, 0371, 0433, 0581	Profex.....	0009, 0076, 0163, 0361, 0363
Optimus.....	0154, 0250, 0166, 0650, 1913, 1924, 1927	Profi.....	0009
Optonica.....	0093, 0165	Profitronic.....	0037, 0102
Orion.....	0236, 0463, 0179, 0037, 0177, 0211, 0235, 0294, 0320, 0355, 0443, 0474, 0516, 0531, 0655, 1905, 1911, 1929	Proline.....	0072
Orline.....	0037, 0218	Proscan.....	0047, 0747, 1922
Ormond.....	0385	Prosonic.....	0037, 0579
Orsowe.....	0516	Protech.....	0009, 0037, 0102, 0217, 0247, 0264, 0337, 0418, 0668
Osaki.....	0032, 0037, 0072, 0217, 0218, 0264, 0272, 0355, 0374, 0412, 0474, 0493	Proton.....	0030, 0178, 0039, 0001, 0003, 0009, 0031, 0052, 0149, 0466, 0474, 0644
Osio.....	0037	Pulsar.....	0017, 0019
Oso.....	0218		
Osume.....	0032, 0036, 0037, 0072, 0157, 0218, 0474		
Otto Versand.....	0093, 0010, 0036, 0037, 0109, 0191, 0213, 0217, 0226, 0235, 0247, 0294, 0303, 0320, 0343, 0349, 0361, 0505, 0512, 0535, 0554, 0556		
Pael.....	0216		
Palladium.....	0363, 0370, 0411, 0418		
Panama.....	0217, 0247, 0264		

Pye.....	0007, 0012, 0037, 0087, 0554, 0556	Saisho.....	0009, 0011, 0033, 0177, 0211, 0217, 0235, 0264, 0354, 0516
Quasar.....	0250, 0051, 0165, 0055, 0247, 0474, 0650, 1919, 1924	Salora.....	0163, 0194, 0290, 0349, 0356, 0361, 0363, 0516, 0548
Quelle.....	0010, 0011, 0037, 0070, 0074, 0084, 0104, 0200, 0213, 0327, 0328, 0361, 0505, 0512, 0535, 0554	Sambers.....	0076, 0102, 0213, 0516
Questa.....	0032, 0036	Sampo.....	0154, 1755, 0093, 0030, 0178, 0039, 0009, 0032, 0036, 0052, 0092, 0110, 0171, 0474, 0650, 0700, 0721
Questar.....	0032	Samsung.....	0154, 0060, 0030, 0178, 0019, 0179, 0056, 0039, 0009, 0032, 0037, 0072, 0090, 0092, 0110, 0208, 0216, 0217, 0264, 0278, 0290, 0329, 0370, 0409, 0427, 0448, 0474, 0482, 0519, 0556, 0587, 0618, 0644, 0702, 0747, 0766, 0812, 1903
R-Line.....	0037	Samsux.....	0039
RBM.....	0070	Sandra.....	0216, 0217
RCA.....	0047, 0000, 0030, 0178, 0019, 0018, 0029, 0038, 0090, 0092, 0135, 0174, 0278, 0679, 0747, 1047, 1147, 1247, 1347, 1447, 1454, 1547, 1907, 1917, 1919, 1922, 1948	Sansei.....	0451
RFT.....	0072, 0087, 0428	Sansui.....	0463, 0037, 0655, 0706, 1904, 1911, 1929
RTF.....	0087	Sanyo.....	0154, 0180, 0011, 0036, 0045, 0068, 0072, 0088, 0104, 0107, 0108, 0146, 0157, 0159, 0208, 0213, 0216, 0217, 0232, 0280, 0339, 0370, 0376, 0381, 0424, 0474, 0484, 0799, 1907
Radialva.....	0037, 0218, 0337	Sanyong.....	0032
RadioShack.....	0047, 0154, 0165, 0180, 0030, 0178, 0019, 0056, 0039, 0032, 0037, 0409, 0747, 1904, 1920	Schaub Lorenz.....	0361
Radiola.....	0012, 0037, 0217	Schneider.....	0012, 0037, 0057, 0217, 0218, 0247, 0259, 0303, 0336, 0361, 0371, 0394, 0519, 0556, 0668, 1137, 1904
Radiomarelli.....	0037, 0087, 0247, 0516	Scimitsu.....	0019
Radiotone.....	0009, 0037, 0264, 0428, 0579	Scotch.....	0178
Rank Arena.....	0036	Scotland.....	0163
Realistic.....	0154, 0165, 0180, 0030, 0178, 0019, 0056, 0039, 0032	Scott.....	0236, 0180, 0178, 0019, 0179
Recor.....	0037	Sears.....	0047, 0054, 0154, 0156, 0178, 0179, 0056, 0015, 0146, 0148, 0149, 0159, 0171, 0747, 1904, 1926
Rediffusion.....	0361, 0548	Seleco.....	0163, 0206, 0259, 0363, 0411
Redstar.....	0037	Semivox.....	0180
Reflex.....	0037	Semp.....	0156
Reoc.....	0714	Sencora.....	0009
Revox.....	0037	Sentra.....	0035, 0218, 0283
Rex.....	0163, 0206, 0259, 0264, 0363, 0411	Serino.....	0216, 0455, 0610
Rhapsody.....	0183, 0185, 0216	Sharp.....	0093, 0165, 0030, 0039, 0032, 0036, 0153, 0157, 0220, 0256, 0294, 0386, 0409, 0474, 0491, 0516, 0589, 0650, 0688, 0689, 0787, 0818, 1093, 1193, 1917
Roadstar.....	0009, 0037, 0218, 0264, 0418	Shen Ying.....	0179, 0003, 0009, 0092, 0474
Robotron.....	0087	Sheng Chia.....	0093, 0236, 0179, 0009, 0033, 0474
Rowa.....	0698, 0712	Shintoshi.....	0037
Roxy.....	0448	Shogun.....	0019
Royal Lux.....	0412		
Runco.....	0017, 0030, 0497, 0603		
SBR.....	0007, 0012, 0037, 0043, 0193		
SEG.....	0009, 0036, 0037, 0076, 0102, 0217, 0264, 0668		
SEI.....	0010, 0087, 0102, 0177, 0206, 0213, 0294, 0516		
SEI-Sinudyne.....	0037, 0213		
SKY.....	0037		
SSS.....	0180, 0019		
Saba.....	0087, 0109, 0163, 0196, 0198, 0205, 0213, 0287, 0335, 0343, 0361, 0399, 0498, 0516, 0548, 0560, 0625		
Saccs.....	0238		
Sagem.....	0455, 0610		

Shorai.....	0179, 0294	T + A.....	0447
Siarem.....	0087, 0102, 0213, 0516	TCM.....	0808
Siemens.....	0032, 0037, 0146, 0157, 0191, 0195, 0200, 0213, 0327, 0328, 0535, 0554	TMK.....	0178, 0056, 0177
Signature.....	0016	TNCi.....	0017
Silva.....	0216	TVS.....	0463
Silver.....	0179, 0036, 0361	TVTEXT 95.....	0556
Simpson.....	0186, 0187	Tacico.....	0178, 0179, 0009, 0092, 0474
Singer.....	0087, 0102	Tactus.....	0272
Sinu.....	0102	Tai Yi.....	0009
Sinudyne.....	0010, 0087, 0102, 0177, 0206, 0213, 0235, 0294, 0516	Tandberg.....	0367
Skantic.....	0356	Tandy.....	0093, 0039, 0072, 0163, 0217, 0218
Skygiant.....	0180	Tashiko.....	0032, 0033, 0036, 0043, 0092, 0146, 0163, 0216, 0217, 0363, 0650, 0721
Skysonic.....	0696	Tatung.....	0054, 0154, 0156, 0051, 0060, 0055, 0003, 0009, 0011, 0036, 0037, 0049, 0072, 0217, 0272, 0338, 0396, 0474, 0516, 0553, 0621
Skyworth.....	0037	Teac.....	0282, 0009, 0037, 0264, 0412, 0418, 0455, 0624, 0668, 0698, 0706, 0712, 0721, 1037, 1437, 1904, 1909, 1913, 1932, 1949
Solavox.....	0032, 0072, 0163, 0361, 0548	Tec.....	0009, 0217, 0247, 0259, 0337, 0471, 0474
Sonitron.....	0208, 0339, 0370	Technema.....	0320
Sonoko.....	0282, 0009, 0037	Technics.....	0250, 0051, 0650
Sonolor.....	0163, 0208, 0361, 0567	Technol Ace.....	0179
Sontec.....	0009, 0037, 0294, 0370	Technovox.....	0007
Sony.....	0000, 0010, 0011, 0036, 0080, 0102, 0111, 0505, 0650, 0651, 1010, 1505, 1651, 1904, 1925	Techwood.....	0051, 0056, 0003
Sound & Vision.....	0102, 0374	Teco.....	0051, 0093, 0178, 0009, 0036, 0068, 0092, 0218, 0264, 0280, 0474, 0653
Soundesign.....	0180, 0178, 0179, 0186	Teknika.....	0054, 0180, 0150, 0060, 0019, 0179, 0056, 0016, 0039, 0092, 0186
Soundwave.....	0037, 0320, 0418	Teleavia.....	0196, 0205, 0343, 0399
Sowa.....	0156, 0051, 0060, 0178, 0036, 0092, 0226, 0338, 0474	Telefunken.....	0056, 0005, 0037, 0073, 0074, 0084, 0101, 0109, 0196, 0213, 0262, 0335, 0343, 0471, 0486, 0498, 0566, 0625, 0702
Spectricon.....	0003, 0137	Telegazi.....	0037
Squareview.....	0171	Telemeister.....	0037, 0320
Ssangyong.....	0009, 0032	Telesonic.....	0037
Stag.....	0032	Telestar.....	0037, 0579
Standard.....	0009, 0037, 0217, 0218, 0320, 0374	Teletech.....	0009, 0037, 0337
Starlite.....	0180	Teleton.....	0036, 0186, 0206, 0217, 0259, 0349, 0363
Stenway.....	0282, 0218	Televideon.....	0216, 0320
Stern.....	0163, 0206, 0259, 0264, 0363, 0411	Temco.....	0294
Strato.....	0037, 0264	Tennessee.....	0037
Stylandia.....	0217	Tensai.....	0009, 0037, 0104, 0105, 0217, 0218, 0247, 0294, 0320, 0371, 0374, 0377
Sunkai.....	0294, 0355, 0455, 0610	Tenson.....	0320
Sunstar.....	0009, 0037, 0371	Tera.....	0030, 0031, 0149, 0466, 0474
Sunwood.....	0037	Texet.....	0009, 0216, 0218, 0374
SuperTech.....	0009, 0037, 0216	Thomas.....	1904
Superla.....	0516		
Supra.....	0056, 0039, 0009		
Supre-Macy.....	0046		
Supreme.....	0000		
Susumu.....	0218, 0474		
Sylvania.....	0054, 0030, 0020, 0028, 0065, 0096, 0171, 0186, 0381, 1931, 1944		
Symphonic.....	0180, 0171, 1904, 1913		
Synco.....	0000, 0451, 0093, 0060, 0178, 0036, 0092, 0474		
Sysline.....	0037		
Sytong.....	0216		

Thomson.....	0037, 0109, 0196, 0198, 0205, 0287, 0335, 0343, 0349, 0399, 0471, 0560, 0625, 1447	Vision.....	0217, 0320
Thorn.....	0005, 0035, 0037, 0072, 0073, 0074, 0084, 0104, 0190, 0192, 0193, 0238, 0272, 0278, 0335, 0343, 0361, 0374, 0499, 0505, 0512, 0535, 0553	Vistar.....	0206
Thorn-Ferguson.....	0343	Voxson.....	0087, 0163, 0363, 0418
Tokai.....	0009, 0037, 0163, 0337, 0448	Waltham.....	0037, 0109, 0217, 0356, 0385, 0418
Tokyo.....	0035, 0329, 0448	Wards.....	0054, 0165, 0030, 0178, 0021, 0019, 0179, 0056, 0016, 0020, 0027, 0028, 0029, 0080, 0096, 0111, 0174, 0866
Tomashi.....	0282	Watson.....	0009, 0037, 0213, 0218, 0320, 0394, 0519, 0579
Toshiba.....	0154, 0156, 0060, 0035, 0036, 0070, 0102, 0109, 0149, 0161, 0243, 0381, 0502, 0508, 0509, 0553, 0618, 0644, 0650, 0718, 1256, 1508, 1704, 1918, 1935, 1936, 1945	Watt Radio.....	0102, 0213, 0216
Tosonic.....	0185	Waycon.....	0156
Totevision.....	0039	Wega.....	0036, 0037, 0087
Trans Continens.....	0217	Wegavox.....	0009
Transonic.....	0698, 0712	Weltblick.....	0320
Trical.....	0157	White Westinghouse...	0463, 0037, 0186, 0216, 0320, 0337, 0623, 1909
Trident.....	0516	Windstar.....	0282
Tristar.....	0193, 0218	Xrypton.....	0037
Triumph.....	0177, 0243, 0346, 0516, 0556	Yamaha.....	0030, 0019, 0769
Tsoschi.....	0282	Yamishi.....	0282, 0217, 0455
Tuntex.....	0030, 0009, 0092, 0474	Yapshe.....	0250
Uher.....	0037, 0206, 0303, 0320, 0374, 0418, 0486	Yokan.....	0037
Ultra.....	0192, 0391	Yoko.....	0009, 0037, 0217, 0218, 0264, 0339, 0421
Ultravox.....	0037, 0087, 0102, 0213, 0216, 0247	Zanussi.....	0206, 0217, 0363
Unic Line.....	0037, 0473	Zenith.....	0017, 0463, 0178, 0016, 0092, 0624, 1904, 1909, 1911, 1929
United.....	0037	Zenor.....	0339
Universal.....	0027	Zonda.....	0003
Universum.....	0009, 0010, 0011, 0032, 0036, 0037, 0070, 0074, 0076, 0104, 0105, 0146, 0157, 0170, 0177, 0213, 0217, 0247, 0264, 0290, 0294, 0327, 0337, 0346, 0361, 0370, 0411, 0418, 0421, 0474, 0480, 0492, 0505, 0512, 0535, 0554, 1901		
Univox.....	0037, 0087, 0163, 0238, 0337		
Vector Research.....	0030		
Vestel.....	0037, 0217		
Vibrant.....	0272		
Victor.....	0250, 0053, 0036, 0160, 0376, 0650, 0653		
Video Concepts.....	0098		
Videologic.....	0216, 0218		
Videosat.....	0247		
Videotechnic.....	0217, 0320		
Videoton.....	0356		
Vidikron.....	0054, 0242		
Vidtech.....	0178, 0019, 0036		
ViewSonic.....	1755		
Viking.....	0046		

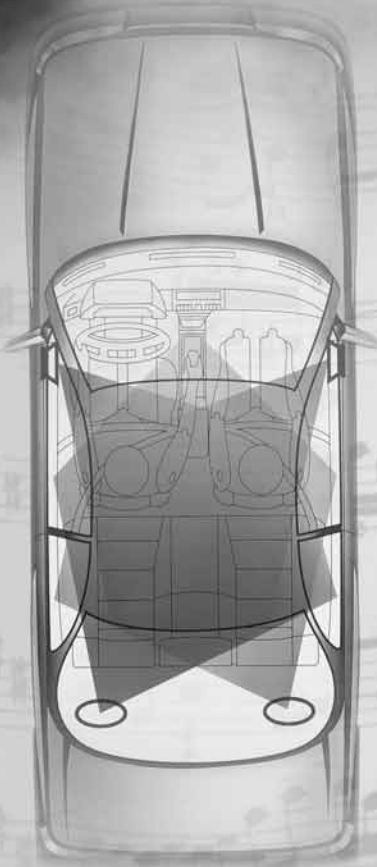

BOSE[®]
Better sound through research[®]

©2004 Bose Corporation
The Mountain
Framingham, MA 01701
271967 Rev. 01 CCM-000921